

Agata Balińska

**Znaczenie turystyki  
w rozwoju gmin wiejskich  
na przykładzie obszarów  
peryferyjnych wschodniego  
pogranicza Polski**

**Wydawnictwo SGGW  
Warszawa 2016**

© Copyright by Wydawnictwo SGGW, Warszawa 2016

Recenzenci: dr hab. Ewa Dziejic, prof. SGH  
prof. dr hab. Bogdan Klepacki

Projekt okładki i strony tytułowej – Krystyna Piotrowska  
Redaktor – Jan Kiryjow  
Redaktor techniczny – Krystyna Piotrowska  
Korekta – Dominika Cichočka

ISBN 978-83-7583-697-4

Wydawnictwo SGGW  
ul. Nowoursynowska 166, 02-787 Warszawa  
tel. 22 593 55 20 (-22, -25 – sprzedaż), fax 22 593 55 21  
e-mail: [wydawnictwo@sggw.pl](mailto:wydawnictwo@sggw.pl)  
[www.wydawnictwosggw.pl](http://www.wydawnictwosggw.pl)

Druk: POLIMAX s.c., ul. Nowoursynowska 161L, 02-787 Warszawa

# Spis treści

Wprowadzenie.....	5
-------------------	---

## **Część I. Teoretyczne podstawy rozwoju wiejskich gmin peryferyjnych z uwzględnieniem funkcji turystycznej**

<b>1. Wiejskie gminy peryferyjne i ich rozwój w ujęciu teoretycznym .....</b>	<b>17</b>
1.1. Peryferia i pogranicza .....	17
1.2. Rozwój gmin peryferyjnych w kontekście teorii rozwoju lokalnego .....	27
1.3. Konkurencyjność, innowacyjność i przedsiębiorczość a rozwój lokalny na peryferiach .....	38
1.4. Funkcje obszarów wiejskich .....	54
<b>2. Czynniki i pomiar rozwoju gmin o cechach obszarów peryferyjnych .....</b>	<b>61</b>
2.1. Kryteria wyodrębniania czynników rozwoju lokalnego .....	61
2.2. Czynniki społeczno-ekonomiczne rozwoju lokalnego .....	68
2.3. Wpływ samorządu terytorialnego na rozwój lokalny i regionalny .....	73
2.4. Czynniki przestrzenne rozwoju lokalnego .....	79
2.5. Polityka rozwoju wschodnich obszarów przygranicznych Polski poprzez intensyfikację funkcji turystycznej – przegląd wybranych dokumentów strategicznych .....	85
2.6. Czynniki przyrodniczo-kulturowe .....	90
2.7. Pomiar rozwoju lokalnego – doświadczenia, wnioski i wskazówki do badań .....	93
<b>3. Funkcje turystyczne obszarów wiejskich .....</b>	<b>100</b>
3.1. Turystyka na obszarach wiejskich – jej istota i specyfika .....	100
3.2. Ekonomiczno-społeczne czynniki rozwoju turystyki .....	107
3.3. Gospodarka turystyczna i jej wpływ na rozwój kraju, regionu, środowiska lokalnego .....	112
3.4. Ekonomiczne i pozaekonomiczne dysfunkcje rozwoju turystyki .....	122
3.5. Pomiar rozwoju funkcji turystycznej .....	124

## **Część II. Rola turystyki w rozwoju gmin wiejskich wschodniego pogranicza Polski – wyniki badań**

<b>4. Czynniki i poziom rozwoju badanych gmin ze szczególnym uwzględnieniem funkcji turystycznej .....</b>	<b>135</b>
4.1. Ekonomiczno-społeczna charakterystyka badanego obszaru .....	135
4.2. Poziom rozwoju gmin według syntetycznego wskaźnika rozwoju lokalnego .....	145
4.3. Potencjał turystyczny badanych gmin i jego ocena .....	150

4.4. Stan rozwoju funkcji turystycznej .....	160
4.5. Poziom rozwoju lokalnego a stan rozwoju funkcji turystycznej .....	163
<b>5. Potencjał turystyczny badanych gmin i jego wykorzystanie w opinii właścicieli obiektów turystyki wiejskiej oraz mieszkańców wsi niezaangażowanych w działalność turystyczną .....</b>	<b>167</b>
5.1. Struktura społeczno-demograficzna respondentów i ich gospodarstw .....	167
5.2. Potencjał turystyczny gmin i obiektów w ocenie wiejskich kwaterodawców .....	175
5.3. Potencjał turystyczny gmin w ocenie respondentów niezaangażowanych w działalność turystyczną .....	180
5.4. Organizacja turystyki w badanych obiektach – endogeniczne determinanty rozwoju turystyki wiejskiej .....	183
5.5. Działania wiejskich kwaterodawców w zakresie poprawy konkurencyjności prowadzonej działalności turystycznej .....	194
<b>6. Ekonomiczne i pozaekonomiczne skutki rozwoju funkcji turystycznej i czynniki je wyznaczające .....</b>	<b>203</b>
6.1. Rozwój badanych gmin z uwzględnieniem ich przygranicznego położenia w ocenie respondentów .....	203
6.2. Oczekiwane kierunki rozwoju gmin w ocenie respondentów .....	207
6.3. Szanse i bariery aktywizacji funkcji turystycznej w badanych gminach .....	213
6.4. Rola instytucji o zasięgu lokalnym wspierających rozwój turystyki w ocenie wiejskich kwaterodawców i mieszkańców wsi niezaangażowanych w rozwój turystyki .....	219
6.5. Ekonomiczno-społeczne skutki rozwoju turystyki wiejskiej .....	226
Podsumowanie i wnioski .....	237
Literatura .....	241
Aneks .....	262

## Wprowadzenie

Gmina, jako środowisko lokalne, niezależnie od zajmowanej przestrzeni geograficznej jest złożoną strukturą, w której występują różne grupy interesariuszy. Są to przede wszystkim mieszkańcy, władze lokalne, przedsiębiorcy, inwestorzy zewnętrzni oraz zewnętrzni konsumenci wytwarzanych w danym miejscu dóbr i usług. Ich potrzeby, preferencje i zaangażowanie decydują o kierunkach oraz stopniu wykorzystania zasobów przyrodniczo-kulturowych danego obszaru. Ważną rolę w rozwoju odgrywa też lokalizacja jednostek terytorialnych względem ośrodków centralnych, walorów przyrodniczych, ośrodków przemysłowych, wiążących węzłów komunikacyjnych czy granicy. W ocenie niemieckiego geografa U. Bestema, model „granicy jako bariery” wypierany jest obecnie przez hasła „przestrzeń przepływów”, transgraniczność<sup>1</sup>. Granica przestaje więc być postrzegana jako bariera rozwoju, a staje się istotną, choć specyficzną szansą dla przestrzeni, którą przecina.

Proces rozszerzania się Unii Europejskiej prowadzi do osłabienia roli granic wewnętrznych i równoczesnego wzmocnienia granic zewnętrznych. Polska z uwagi na swoje położenie jest miejscem urzeczywistniania obu tych zjawisk równocześnie. To drugie zjawisko występuje na granicy Polski z Ukrainą, Białorusią i Rosją. Charakter granicy wpływa na obszary do niej przylegające. „Zamknięcie wschodniej granicy Polski przyniosło [...] drastyczne ograniczenie wymiany towarowej i osobowej, w konsekwencji będąc zdecydowanym negatywnym impulsem dla gospodarki całego regionu”<sup>2</sup>. T. Zarycki postrzega tereny przylegające do granicy (pogranicza) jako z jednej strony skazane na rozwój poprzez transfer innowacji z centrów, z drugiej przypisuje im cechy takie, jak otwartość, tolerancja, swoboda wyboru tożsamości i innowacyjność, czyli cechy przypisywane centrom. Również B. Jałowiecki i S. Kaprański zauważają, że pogranicze to nie tylko bariera, ale „może być także zasobem i sposobem na życie”<sup>3</sup>. Zasób ten wykorzystywany jest najczęściej do rozwoju drobnego handlu i usług na rzecz mieszkańców zza granicy oraz podróży tranzytowych.

Na funkcję granicy jako bariery, która znacznie ogranicza rozwój sąsiadujących z nią obszarów, wskazywali D.J. Timothy i C. Tosun<sup>4</sup>. Regiony leżące w bezpośrednim sąsiedztwie granicy są zwykle peryferyjne i pozostają w mniejszym lub większym stopniu zmarginalizowane w wielu wymiarach, zwłaszcza ekonomicznym i politycznym. Problem peryferyjności jest poważnym zagadnieniem podejmowanym w Unii Europejskiej. Zgodnie z *Growing Regions, growing Europe. Fourth report on economic and social cohesion*<sup>5</sup>, 26% wszystkich regionów za-

<sup>1</sup> T. Zarycki: *Peryferie. Nowe ujęcie zależności centro-peryferijnych*. Wydawnictwo Naukowe Scholar, Warszawa 2009, s. 39.

<sup>2</sup> Ibidem, s. 40.

<sup>3</sup> B. Jałowiecki, S. Kaprański: *Peryferie i pogranicza jako interdyscyplinarny obszar badawczy*. [w:] *Peryferie i pogranicza. O potrzebie różnorodności*. Red. naukowa B. Jałowiecki, S. Kaprański. Wydawnictwo Naukowe Scholar, Warszawa 2011, s. 11-12.

<sup>4</sup> D.J. Timothy, C. Tosun: *Tourists' perceptions of the Canada-USA border as a barrier to tourism at the International Peace Garden*. *Tourism Management* 24 (2003), p. 411-421.

<sup>5</sup> *Growing Regions, growing Europe. Fourth report on economic and social cohesion* European Communities, 2007; pozyskano z <http://ec.europa.eu>, 15.12.2015.

klasyfikowanych jest do regionów peryferyjnych (20% powierzchni UE) i zamieszkuje je 1/4 obywateli<sup>6</sup>. Jak zauważa T. Grosse, „unijna polityka rozwoju obszarów wiejskich w naturalny sposób odnosi się do regionów peryferyjnych, zwłaszcza silnie związanych z gospodarką rolną i leśną”<sup>7</sup>. Z badań wynika, że przejrzystość granic nie zawsze wpływa korzystnie na rozwój terenów przygranicznych, co podkreśla A. Weidenfeld<sup>8</sup>.

Rozwój, jako termin szerszy od wzrostu, „oprócz czynników ilościowych uwzględnia głównie elementy jakościowe, przemiany strukturalne w gospodarce, polityce, kulturze, systemie instytucjonalnym, środowisku przyrodniczym i technice”<sup>9</sup>. Jest to kategoria dynamiczna, którą należy analizować w czasie i przestrzeni. Rozwój terenów przygranicznych jest przedmiotem zainteresowania przedstawicieli wielu ośrodków naukowych. Badania te prowadzone są przede wszystkim przez przedstawicieli nauk społecznych. Warto przytoczyć podejście G. Babińskiego<sup>10</sup>, który wyróżnił dwa paradygmaty studiów nad pograniczami. W pierwszym przyjął, że zachodzące tam procesy są autonomiczne i niezależne od sytuacji występującej w centrach. Drugi paradygmat zakłada, że zachodzące na pograniczu procesy są wynikiem działań podejmowanych poza peryferiami, dzięki czemu pogranicza zostały sprowadzone do peryferii. Należy też niewątpliwie wspomnieć o opracowaniach W. Dziemianowicza, który upowszechnił termin „gmina pasywna”. Stworzył on dwa modele takich gmin: sielankowy i wyniszczenia. Jego zdaniem, podstawowym wyzwaniem rozwoju regionu jest konkurencja. Nie ma zatem nowych wyzwań rozwoju, a zmianie ulegają uwarunkowania i obszary konkurencji. Jak twierdzi, „Polska Wschodnia nie tylko zmuszona jest do konkurowania w skali międzynarodowej o czynniki rozwoju, ale dodatkowo jako »spadkobierczyni« ściany wschodniej poświęci jeszcze wiele czasu na zmianę swojego wizerunku”<sup>11</sup>. Kluczowym problemem Polski Wschodniej „jest oddalenie od głównych centrów życia gospodarczego i społecznego oraz rynków zbytu produktów i usług generowanych w tym regionie”<sup>12</sup>. Powoduje to wykorzystywanie w rozwoju przede wszystkim zasobów endogenicznych, które mogą być stymulowane przez instrumenty zewnętrzne (głównie finansowe).

Rozwój terenów przygranicznych uzależniony jest od wielu czynników o charakterze ekonomicznym, społecznym, politycznym, kulturowym i przestrzennym oraz od charakteru granicy. Decydują one o funkcjach produkcyjnych i pozaprodukcyjnych obszarów przygranicz-

---

<sup>6</sup> W krajach UE główną miarą klasyfikowania danego obszaru jako peryferyjny jest wysokość PKB *per capita* poniżej 75% średniej w UE (według parytetu siły nabywczej).

<sup>7</sup> T.G. Grosse: *Innowacyjna gospodarka na peryferiach?* Fundacja Instytut Spraw Publicznych, Warszawa 2007, s. 163.

<sup>8</sup> A. Weidenfeld: *Tourism and cross border regional innovation system*. *Annals of Tourism Research*, Vol. 42 (2013), p. 191–213.

<sup>9</sup> B. Fiedora, K. Kociszewski (red.): *Ekonomia rozwoju*. Wydawnictwo Uniwersytetu Ekonomicznego we Wrocławiu, Wrocław 2010, s. 16.

<sup>10</sup> G. Babiński: *Pogranicze polsko-ukraińskie, etniczność, zróżnicowanie religijne, tożsamość*. Nomus, Kraków 1998, s. 58–59.

<sup>11</sup> W. Dziemianowicz: *Polska Wschodnia wobec nowych wyzwań rozwoju*. [w:] *Koncepcja przestrzennego zagospodarowania kraju a wizje i perspektywy rozwoju przestrzennego Europy*. Red. naukowa T. Markowski. Studia KPZK PAN, T. CXXII, Warszawa 2008.

<sup>12</sup> *Strategia rozwoju społeczno-gospodarczego Polski Wschodniej do roku 2020*. Dokument przyjęty przez Radę Ministrów w dniu 30 grudnia 2008 r., s. 57.

nych. Czynniki te ulegają zmianie w czasie, co powoduje zmianę funkcji obszarów. Powinno to skłaniać badaczy do podejmowania trudu realizacji badań dynamicznych.

W wielu krajach kierunkiem rozwoju terenów przygranicznych jest turystyka, traktowana jako jeden z elementów rozwoju wielofunkcyjnego. Zgodnie z raportem *Ocena wpływu Programu Sąsiedztwa INTERREG IIIA/Tacis CBC Polska-Białoruś-Ukraina 2004-06 na osiągnięcie spójności gospodarczej, społecznej i terytorialnej na obszarze transgranicznym objętym wsparciem*, najwyższe efekty w zakresie poprawy jakości życia i integracji przyniosły projekty z zakresu turystyki<sup>13</sup>. Jak podkreśla R. Faracik, nie należy ograniczać roli granicy tylko do atrakcji turystycznej, jest ona „ważnym elementem życia ekonomicznego, którego beneficjentem są turyści” również dlatego, że sprzyja rozwojowi tzw. turystyki zakupowej<sup>14</sup>. W opracowaniu wzięto pod uwagę, że „zakres analizy lokalnej gospodarki nie może się ograniczać do jednostki administracyjnej, np. miasta, lecz powinien być wyznaczony w oparciu o określone powiązania ekonomiczne na obszarze geograficznym...”<sup>15</sup>. Podejście to jest szczególnie przydatne w przypadku turystyki, bo granice administracyjne mają marginalne znaczenie dla turysty i nieco większe dla usługodawców.

Przedmiotem badań przedstawionych w rozprawie jest rola i miejsce turystyki w rozwoju terenów przygranicznych wschodniej Polski. Wybór problematyki podyktowany był z jednej strony zmianą funkcji granicy i jej wpływu na tereny przygraniczne, a z drugiej niewystarczającym naukowym rozpoznaniem obszaru przyjętej problematyki. Dotychczasowe badania koncentrowały się przede wszystkim na turystyce tranzytowej, małym ruchu granicznym oraz wpływie przejść granicznych na sąsiadujące z nim obszary. Występuje niedostatek badań dotyczących roli turystyki pobytowej (realizującej głównie cele wypoczynkowe) w rozwoju gmin o dominacji funkcji rolniczej, szczególnie badań dynamicznych. Z kolei dość bogaty dorobek naukowy obejmuje problematykę rozwoju turystyki wiejskiej czy szerzej turystyki na obszarach wiejskich. Są to najczęściej badania dotyczące niewielkich obszarów, realizowane w wąskim wycinku czasowym. Również w tym przypadku jest wyraźny niedobór badań dynamicznych. Intencją autorki było również wypełnienie tej luki. Nie bez znaczenia były też wieloletnie doświadczenia badawcze autorki dotyczące uwarunkowań popytowych, podażowych i skutków rozwoju turystyki oraz rozwoju obszarów wschodniej Polski. Badania zlokalizowano w gminach leżących w bezpośrednim sąsiedztwie granicy, w odniesieniu do których używa się określeń: gminy peryferyjne, jednostki lokalne, peryferyjne jednostki lokalne, obszar badań, badane gminy.

Z doświadczeń autorki wynika, że rozwijająca się na tym terenie funkcja turystyczna obejmuje przede wszystkim agroturystykę, jako wiodącą formę turystyki wiejskiej, dlatego też w badaniach uwzględniono funkcję agroturystyczną oraz określono zależność między potencjałem turystycznym i poziomem rozwoju lokalnego a poziomem jej rozwoju.

<sup>13</sup> [www.ewaluacja.gov.pl](http://www.ewaluacja.gov.pl), pozyskano 10.06.2014.

<sup>14</sup> R. Faracik: *Granice polityczne a turystyka – wzajemne relacje na wybranych przykładach z Europy*. [w:] *Rozwój turystyki kulturowej i przyrodniczej na pograniczu polsko-słowackim*. PPWSZ, Nowy Targ 2012, s. 11–17.

<sup>15</sup> *Lokalny Rozwój Ekonomiczny. Kompendium LRE*. Bank Światowy, Sekcja Rozwoju Miast, s. 6 – pozyskano z [siteresources.worldbank.org](http://siteresources.worldbank.org) – 18.07.2013.

Zaprezentowane badania mieszczą się w dyscyplinie naukowej ekonomia, przede wszystkim w nurcie badań nad rozwojem jednostek przestrzennych.

## Cel i zakres badań

Przystępując do badań sformułowano cel główny i cele szczegółowe. **Celem głównym** było określenie teoretycznych podstaw rozwoju turystyki na wiejskim obszarze peryferyjnym wschodniego pogranicza Polski i wskazanie jej roli w rozwoju środowiska lokalnego.

Aby osiągnąć cel główny, przyjęto **cele szczegółowe** o charakterze poznawczym i metodycznym. Obejmują one następujące zagadnienia:

1. Wskazanie teorii rozwoju lokalnego, które najpełniej objaśniają rolę turystyki w rozwoju peryferyjnych gmin wiejskich wschodniego pogranicza Polski.
2. Określenie czynników rozwoju gmin wiejskich wschodniego pogranicza Polski.
3. Zaproponowanie metodyki oraz dokonanie pomiaru poziomu rozwoju lokalnego.
4. Opracowanie i weryfikacja metodyki pomiaru potencjału turystycznego i funkcji agroturystycznej.
5. Dokonanie diagnozy poziomu rozwoju potencjału turystycznego, funkcji turystycznej i agroturystycznej oraz określenie zależności między nimi.
6. Wskazanie szans i barier oraz skutków rozwoju turystyki na terenie gmin wiejskich wschodniego pogranicza Polski.
7. Dokonanie diagnozy działań prowadzących do poprawy konkurencyjności turystycznej na badanym obszarze.
8. Określenie roli granicy w rozwoju funkcji turystycznej na obszarze wschodniego pogranicza Polski.

Celem **aplikacyjnym** opracowania jest wskazanie obszarów wymagających usprawnienia dla właściwego wykorzystania turystyki w rozwoju lokalnym badanych gmin.

Zarówno w dokumentach strategicznych poświęconych różnym poziomom jednostek terytorialnych (począwszy od poziomu Unii Europejskiej, kończąc na poziomie gminnym), jak i w opracowaniach naukowych często spotykamy się z podejściem, w którym wkład gospodarki turystycznej w rozwój społeczno-gospodarczy danego obszaru jest wskazywany jako istotny, a nawet wiodący (mierzony np. udziałem dochodów z gospodarki turystycznej w PKB czy wskaźnikiem rozwoju społecznego HDM – *Human Development Index*). O ile w przypadku obszarów o cechach monokultury turystycznej wykazanie zależności między poziomem rozwoju społeczno-gospodarczego a rozwojem funkcji turystycznej jest relatywnie proste, choć również często obciążone błędem związanym z szacowaniem wartości określonych zmiennych, o tyle w przypadku obszarów, a szczególnie gmin, z rozwojem wielofunkcyjnym wykazanie takiej zależności jest bardzo trudne.



W badaniach przyjęto trzy **hipotezy**:

1. Między rozwojem funkcji turystycznej a poziomem rozwoju lokalnego występuje dodatnia zależność.
2. Istnieje pozytywna zależność między potencjałem turystycznym a rozwojem funkcji agroturystycznej.
3. Główną szansą rozwoju turystyki na wiejskich obszarach peryferyjnych jest kapitał ludzki, a barierą brak spójnej i innowacyjnej polityki turystycznej.

## **Metody i organizacja badań**

Problematykę rozwoju turystyki na badanym obszarze, a szczególnie jej wpływu na rozwój lokalny ukazano na tle charakteryzujących badany obszar warunków przyrodniczych, społeczno-ekonomicznych, demograficznych i organizacyjnych. W celu uzyskania pełnego obrazu badanego zjawiska zastosowano metodę sondażu diagnostycznego z użyciem techniki ankiety przeprowadzonej według kwestionariusza. Na potrzeby badań przygotowano odrębne kwestionariusze skierowane do dwóch grup opiniotwórczych, tj. wiejskich kwaterodawców oraz pozostałych mieszkańców wsi. Kwestionariusz skierowany do właścicieli obiektów turystyki wiejskiej zawierał 62 pytania merytoryczne (zamknięte, otwarte, półotwarte) oraz 9 pytań metryczki. Drugi skierowano do mieszkańców wsi niezaangażowanych w działalność turystyczną. Wybór tej grupy podyktowany był dwoma względami. Po pierwsze, głównym celem rozwoju lokalnej jednostki terytorialnej jest poprawa jakości życia mieszkańców. Podejmowane przez decydentów działania powinny więc być zbieżne z oczekiwaniami lokalnej społeczności. Po drugie, rozwój turystyki na obszarach wiejskich jest w dużym stopniu uzależniony od stosunku mieszkańców do tej formy działalności oraz do turystów. Kwestionariusz ten zawierał 21 pytań merytorycznych oraz metryczkę z kolejnymi 13 pytaniami. Wykorzystano też obserwację uczestniczącą i analizę materiałów źródłowych.

Własne badania empiryczne zostały poprzedzone analizą danych wtórnych (metoda desk research), na które złożyły się: publikacje naukowe (krajowe i zagraniczne) z zakresu rozwoju lokalnego i regionalnego, konkurencyjności, innowacyjności i przedsiębiorczości jednostek lokalnych, specyfiki terenów przygranicznych (w tym wschodniego pogranicza Polski), roli granicy w rozwoju sąsiadujących z nią terenów, miejsca turystyki w rozwoju społeczno-ekonomicznym obszarów. Dokonano też analiz dokumentów strategicznych dotyczących rozwoju regionalnego (województw podlaskiego i lubelskiego) oraz lokalnego (powiatów i gmin) pod kątem miejsca, jakie przypisano turystyce w rozwoju tych obszarów. Wykorzystano również opracowania statystyczne, szczególnie dane z Banku Danych Lokalnych GUS oraz Vademecum Samorządowca GUS.

Badania empiryczne były dwuetapowe (pierwszy etap 2006 r., drugi 2012 r.), co umożliwiło dokonanie analizy porównawczej w czasie. Przebiegały one według faz opisanych w tabeli 1.

**Tabela 1.** Etapy realizacji badań empirycznych

Rok	Etap	Charakterystyka
2006	Przygotowanie listy jednostek doboru próby <sup>16</sup>	Przygotowanie bazy gmin przygranicznych o statusie gmin wiejskich i miejsko-wiejskich. Przedmiotem zainteresowań były tylko gminy leżące w bezpośrednim sąsiedztwie granicy z obszaru województw podlaskiego i lubelskiego. W bazie znalazło się 41 gmin, w tym dwie gminy miejsko-wiejskie.
	Wytypowanie (poprzez losowanie indywidualne nieograniczone) dwunastu gmin do badań ankietowych.	W losowanej próbie znalazły się następujące gminy z województwa podlaskiego: Szypliszki (powiat suwalski), Giby (powiat sejneński), Płaska (powiat augustowski), Krynki (powiat sokólski), Dubicze Cerkiewne (powiat hajnowski), Mielnik (powiat siemiatycki), oraz z województwa lubelskiego: Rokitno (powiat biański), Wola Uhruska (powiat włodawski), Dorohusk (powiat chełmski), Horodło i Hrubieszów (powiat hrubieszowski), Lubicza Królewska (powiat tomaszowski) (roz-mieszczenie gmin na mapie znajduje się w załączniku 27 w Aneksie). Populację badawczą tworzyły dwie grupy respondentów, tj. wiejscy kwaterodawcy i mieszkańcy wsi niezaangażowani w działalność turystyczną.
	Dobór próby badawczej	W przypadku kwaterodawców wykorzystano dobór celowy. Na podstawie dostępnych materiałów (katalogi, strony internetowe, dane ODR) przygotowano bazę obiektów turystyki wiejskiej. Pozostali mieszkańcy wsi zostali wytypowani do badań w sposób nielosowy (próba okolicznościowa) <sup>17</sup> .
	Przygotowanie narzędzi badawczych	Przygotowanie kwestionariuszy ankiet skierowanych do wiejskich kwaterodawców oraz mieszkańców wsi niezaangażowanych w działalność turystyczną.
	Badania pilotażowe	Przeprowadzenie badań w gminie wiejskiej Włodawa wśród wiejskich kwaterodawców i pozostałych mieszkańców wsi.
	Weryfikacja narzędzi badawczych	Badania pilotażowe pozwoliły na wychwycenie błędów i nieścisłości w przygotowanych narzędziach badawczych.
	Badania właściwe	Przed przystąpieniem do badań właściwych przygotowano instrukcję dla ankiet-rów. Ankieteryzy mieli bezpośredni kontakt z respondentami (ankieta rozdawana).
	Weryfikacja zebranego materiału i zakwalifikowanie do badań poprawnie wypełnionych kwestionariuszy	Wypełnione kwestionariusze ankiet zostały zweryfikowane pod kątem poprawności wypełnienia. Odrzucono 14 ankiet niepełnych lub niepoprawnie wypełnionych przez mieszkańców wsi niezaangażowanych w działalność turystyczną. Zgodnie z instrukcją, ankieteryzy na bieżąco weryfikowali poprawność ankiet wypełnianych przez kwaterodawców, co pozwoliło na uzupełnienie ewentualnych luk w podawanych danych i zakwalifikowanie wszystkich kwestionariuszy do kolejnego etapu. Badaniami objęto wszystkich 99 właścicieli obiektów turystyki wiejskiej działających w wymienionych powyżej gminach. Do opracowania zakwalifikowano 512 ankiet wypełnionych przez mieszkańców wsi niezaangażowanych w działalność turystyczną.
	Opracowanie statystyczne wyników badań	Przygotowano bazę danych i zebrane wyniki poddano opracowaniu statystycznemu.
2012	Przygotowanie do badań ankietowych	Weryfikacja kwestionariuszy ankiet. Listę pytań uzupełniono o pytania dotyczące Programu Operacyjnego Rozwój Polski Wschodniej (PO RPW), a w kwestionariuszu skierowanym do kwaterodawców również o pytania dotyczące przepisów prawnych i kategoryzacji wiejskiej bazy noclegowej. Weryfikacja bazy danych wiejskich kwaterodawców. Powielenie kwestionariuszy i przekazanie instrukcji ankietom.

<sup>16</sup> Ch. Frankfort-Nachmias, D. Nachmias: *Metody badawcze w naukach społecznych*. Wydawnictwo Zysk i S-ka, Poznań 2001, s. 195.

<sup>17</sup> Ch. Frankfort-Nachmias, D. Nachmias: *Metody badawcze...*, op. cit. s. 198–199.

Tabela 1 cd.

Rok	Etap	Charakterystyka
2012	Przeprowadzenie badań ankietowych w tych samych, co w 2006 roku gminach.	Przeprowadzenie badań w tych samych, co w 2006 roku gminach. Od czasu realizacji badań w 2006 roku gmina Krynki zyskała status gminy miejsko-wiejskiej.
	Weryfikacja zebranego materiału i zakwalifikowanie do badań poprawnie wypełnionych kwestionariuszy	pozytywna weryfikacja 160 kwestionariuszy wypełnionych przez wszystkich działających w wymienionych gminach właścicieli obiektów turystyki wiejskiej. Zgodnie z instrukcją, ankierzy na bieżąco weryfikowali poprawność wypełnionych kwestionariuszy, co pozwoliło na uzupełnienie ewentualnych luk. Z zebranych 612 ankiet od pozostałych mieszkańców wsi odrzucono 12 niekompletnie wypełnionych.
	Opracowanie statystyczne zebranego materiału	Przygotowano bazę danych i zebrane wyniki poddano opracowaniu statystycznemu. Dokonano analizy zebranego materiału oraz porównania z wynikami badań z 2006 roku.

Źródło: badania własne.

Obszar badań ograniczono do gmin przygranicznych województw podlaskiego i lubelskiego. Wprawdzie w pierwszym etapie w próbie badawczej znalazły się również gminy z województwa podkarpackiego, ale walory przyrodniczo-kulturowe tego województwa oraz rozwój funkcji uzdrowiskowej sprawiają, że uwarunkowania rozwoju funkcji turystycznej odbiegają od tych z województw podlaskiego i lubelskiego. Dlatego też w tym opracowaniu gminy z województwa podkarpackiego zostały wyłączone z analizy.

Wykaz badanych gmin oraz udział liczbowy respondentów w poszczególnych gminach zaprezentowano w tabeli 2.

**Tabela 2.** Liczba objętych badaniami właścicieli obiektów turystyki wiejskiej oraz mieszkańców wsi niezaangażowanych w działalność turystyczną w latach 2006 i 2012

Gminy	Kwaterodawcy w latach				Mieszkańcy wsi niezaangażowani w działalność turystyczną			
	2006		2012		2006		2012	
	N = 99	%	N = 160	%	N = 512	%	N = 600	%
Giby	16	16,2	30	18,8	29	5,7	50	8,3
Dubicze Cerkiewne	11	11,1	17	10,6	51	10,0	50	8,3
Krynki	5	5,1	9	5,6	50	9,8	50	8,3
Mielnik	8	8,1	17	10,6	47	9,2	50	8,3
Płaska	18	18,2	10	6,3	30	5,9	50	8,3
Szypliszki	10	10,1	23	14,4	39	7,6	50	8,3
Dorohusk	2	2,0	5	3,1	46	9,0	50	8,3
Horodło	5	5,1	17	10,6	40	7,8	50	8,3
Hrubieszów	5	5,1	8	5,0	43	8,4	50	8,3
Lubycza Królewska	2	2,0	3	1,9	42	8,2	50	8,3
Rokitno	4	4,0	6	3,8	45	8,8	50	8,3
Wola Uhruska	13	13,1	15	9,4	50	9,8	50	8,3
<b>Razem</b>	<b>99</b>	<b>100</b>	<b>160</b>	<b>100</b>	<b>512</b>	<b>100</b>	<b>600</b>	<b>100</b>

Źródło: badania własne.

Liczba obiektów w poszczególnych gminach była w badanych latach bardzo zróżnicowana. We wszystkich badanych gminach, poza gminą Płaska, odnotowano wzrost liczby obiektów turystyki wiejskiej, największy w gminach Horodło i Szypliszki.

Zebrany materiał badawczy został poddany analizie statystycznej z wykorzystaniem testu chi-kwadrat, testu H Kruskala-Wallisa, testu U Manna-Whitney'a, współczynnika korelacji rang Spearmana. Do oceny poziomu rozwoju lokalnego oraz potencjału turystycznego są wykorzystywane wskaźniki proste i coraz częściej syntetyczne. Korzystając z doświadczeń innych autorów oraz uwzględniając problematykę badań, autorka opracowała i wykorzystowała własne wskaźniki syntetyczne rozwoju lokalnego i potencjału turystycznego. Wykorzystała również stosowane najczęściej w badaniach dotyczących funkcji turystycznej wskaźniki oraz opracowała własne wskaźniki rozwoju funkcji agroturystycznej. W konstrukcji wskaźników uwzględniono zarówno przesłanki merytoryczne, jak i dostępność wiarygodnych danych.

Przeprowadzone badania należą do badań dynamicznych, w tym badania trendów (badania przeprowadzone wśród mieszkańców wsi niezaangażowanych w działalność turystyczną), oraz badań panelowych (badania przeprowadzone wśród wiejskich kwaterodawców)<sup>18</sup>.

Termin Polska Wschodnia kojarzony jest najczęściej z obszarem pięciu województw (podlaskie, warmińsko-mazurskie, lubelskie, świętokrzyskie, podkarpackie) objętych programem operacyjnym (PO RPW, PO PW) i stosowany jako nazwa własna. Autorka określenia wschodnia Polska używa tylko w kontekście geograficznym.

Publikacja składa się z 6 rozdziałów, podsumowania, wykazu wykorzystanej literatury i aneksu. Rozdziały tworzą dwie części: teoretyczną (rozdziały 1–3) i badawczą (rozdziały 4–6).

Rozdział pierwszy został poświęcony analizie zagadnień teoretycznych związanych z terenami przygranicznymi, funkcją granicy, peryferiami. Dokonano w nim analizy rozwoju gmin peryferyjnych w kontekście teorii rozwoju lokalnego. Poruszono też zagadnienia konkurencyjności, innowacyjności i przedsiębiorczości jednostek terytorialnych z uwzględnieniem ich przygranicznego położenia oraz funkcji obszarów wiejskich.

W kolejnym rozdziale dokonano analizy czynników rozwoju lokalnego oraz dokonano przeglądu różnych sposobów pomiaru poziomu tego rozwoju. Analiza ta dostarczyła wskazówek i informacji wykorzystanych w konstrukcji własnego wskaźnika rozwoju lokalnego.

Rozdział trzeci to analiza funkcji turystycznych obszarów wiejskich. Przybliżono w nim istotę turystyki na obszarach wiejskich oraz czynników jej rozwoju. Dokonano charakterystyki społeczno-ekonomicznych (pozytywnych i negatywnych) skutków rozwoju turystyki w środowisku lokalnym. W rozdziale tym autorka zaproponowała definicje turystyki wiejskiej i agroturystyki oraz własny sposób pomiaru funkcji agroturystycznej.

Rozdział czwarty został przygotowany na podstawie analizy zebranych danych wtórnych, przede wszystkim danych statystycznych pozyskanych z Banku Danych Lokalnych (BDL) GUS. W rozdziale tym dokonano charakterystyki badanych gmin przygranicznych w odniesieniu

---

<sup>18</sup> E. Babbie: *Badania społeczne w praktyce*. Wydawnictwo Naukowe PWN, Warszawa 2004, s. 122–125.

do wszystkich gmin województw podlaskiego i lubelskiego leżących wzdłuż granicy kraju. W charakterystyce tej uwzględniono sytuację demograficzną, rolnictwo, stan rozwoju przedsiębiorczości, dochody i wydatki budżetów gmin. Dokonano oceny stanu rozwoju lokalnego gmin przygranicznych na podstawie własnego wskaźnika syntetycznego. Przeprowadzono też ocenę jakościową polityki turystycznej obejmującej badany obszar. Przybliżono walory turystyczne oraz wykorzystując własny wskaźnik syntetyczny, dokonano oceny stanu potencjału turystycznego. Ocenie poddano też poziom rozwoju funkcji turystycznej i agroturystycznej (z wykorzystaniem wskaźników najczęściej przyjmowanych w literaturze oraz własnych). Dokonano analizy zależności między wartościami wskaźników rozwoju lokalnego, potencjału turystycznego oraz funkcji turystycznej i agroturystycznej.

W dwóch ostatnich rozdziałach zaprezentowano wyniki własnych badań empirycznych autorki przeprowadzonych w latach 2006 i 2012, z naciskiem położonym na rok 2012 (wyniki badań z 2006 roku potraktowano jako swoiste tło do badań z 2012 roku). W rozdziale piątym zaprezentowano ocenę potencjału turystycznego badanych gmin dokonaną przez wiejskich kwaterodawców i pozostałych mieszkańców wsi. Przedstawiono też działania wiejskich kwaterodawców w zakresie organizacji usług turystycznych oraz poprawy ich konkurencyjności. W ostatnim rozdziale dokonano oceny rozwoju funkcji turystycznej w gminach, w tym: miejsca turystyki wśród oczekiwanych kierunków rozwoju gmin, czynników stymulujących i ograniczających rozwój turystyki, roli instytucji w stymulowaniu lokalnej gospodarki turystycznej oraz skutków rozwoju turystyki dla pojedynczych podmiotów i środowiska lokalnego.

Przeprowadzone badania zostały zwieńczone podsumowaniem i wnioskami, w których odniesiono się do przyjętych hipotez i sformułowano wnioski o charakterze poznawczym, metodycznym i aplikacyjnym.

\*

*Składam podziękowania wszystkim osobom, które okazały pomoc i wsparcie podczas przygotowywania rozprawy, a przede wszystkim Recenzentom: Panu prof. dr. hab. Bogdanowi Klepackiemu i Pani dr hab. Ewie Dziedzic – profesor SGGW, Władzom Dziekańskim Wydziału Nauk Ekonomicznych SGGW, Dyrekcjom Wojewódzkich Ośrodków Doradztwa Rolniczego w Szepietowie i Końskowoli, Pani dr hab. Izabelli Sikorskiej-Wolak – profesor SGGW oraz Rodzinie.*



# **Część I**

**Teoretyczne podstawy  
rozwoju wiejskich gmin peryferyjnych  
z uwzględnieniem funkcji turystycznej**





# 1

---

## WIEJSKIE GMINY PERYFERYJNE I ICH ROZWÓJ W UJĘCIU TEORETYCZNYM

### 1.1. Peryferia i pogranicza

W odniesieniu do regionów leżących w bezpośrednim sąsiedztwie granicy używa się terminów: „pogranicze”, „obszar pograniczny”, „obszar przygraniczny”, „obszar transgraniczny”, „region przygraniczny”, „region transgraniczny”, „strefa przygraniczna”, „strefa nadgraniczna”. Dla właściwej interpretacji wymienionych terminów właściwe wydaje się ich przybliżenie. Należy zwrócić uwagę, że terminem łączącym wszystkie wymienione jest **granica**. Dlatego też rozważania nad terminologią rozpoczęto od pojęcia granicy, wskazując równocześnie jej gospodarcze, społeczne i przestrzenne znaczenie.

Podawane w literaturze liczne definicje terminu „granica” zależą w swoim brzmieniu od przyjętej perspektywy badawczej<sup>19</sup>. Wyróżnia się granice naturalne, sztuczne, historyczne, kulturowe, przyrodnicze, administracyjne, polityczne, państwowe, gospodarcze, demograficzne, etniczne, lądowe i morskie<sup>20</sup>. Bez względu na to, o jakiej granicy mówimy, wyznacza ona koniec i początek „czegoś”, jest też elementem, który „ogranicza zasięg przestrzenny jakiegoś obszaru: jednostki administracyjnej, regionu (przyrodniczego, historycznego, gospodarczego itp.) lub państwa”<sup>21</sup>. Granica może mieć charakter liniowy (np. państwowa, administracyjna) lub strefowy (pomiędzy regionami kulturowymi, przyrodniczymi, układami cywilizacyjno-kulturowymi).

Często stosowany i przywoływany w literaturze podział granic uwzględnia ich przenikalność i pozwala na wyodrębnienie granic:

---

<sup>19</sup> C. Johnson, R. Jones, A. Paasi, L. Amoore, A. Mountz, M. Salter, Ch. Rumford: *Interventions on rethinking the border' in border studies*. Political Geography 30 (2011), p. 61–69. J.Z. Garcya: *Directions in border research: an overview*. The Social Science Journal 40 (2003), p. 523–533.

<sup>20</sup> J. Bański, J. Dobrowolski, M. Flaga, W. Janicki, M. Wesołowska: *Wpływ granicy państwowej na kierunki rozwoju społeczno-gospodarczego wschodniej części województwa lubelskiego*. Studia Obszarów Wiejskich, T. XXI, Warszawa 2010, s. 11.

<sup>21</sup> Ibidem, s. 12.

- przenikalnych (otwartych), które są granicami tylko na mapie, np. pomiędzy gminami, województwami lub innymi jednostkami w podziale terytorialnym kraju, ale również pomiędzy krajami UE;
- częściowo przenikalnych, kiedy przepływ osób, mienia itp. jest częściowo utrudniony, a nawet sterowany, np. poprzez system wizowy i cła (np. w przypadku granicy polsko-ukraińskiej),
- nieprzenikalnych, stanowiących fizyczną barierę, jak w przypadku granicy pomiędzy dwoma państwami koreańskimi czy pomiędzy krajami tzw. bloku wschodniego przed 1989 rokiem<sup>22</sup>.

Granice państwowe powstały dla oddzielenia organizmów państwowych, kontroli terytorium i ludzi na nim mieszkających. Z biegiem lat granice zmieniały swoje funkcje, co jest szczególnie widoczne w obrębie krajów UE. „Europejskie granice są w obecnych czasach szczególnie miejscami, w których ścierają się dwa wykluczające się procesy – integracji i izolacji, współpracy i wykluczenia”<sup>23</sup>. Granice najczęściej rozdzielają obszary różniące się pod względem językowym, kulturowym, społecznym, ekonomicznym czy politycznym. Są równocześnie miejscami, gdzie następuje spotkanie tych dwóch obszarów, ich wzajemne oddziaływanie i przenikanie niesionych przez nie wartości. Głębokość i intensywność oddziaływania i przenikania zależą przede wszystkim od reżimu granic. B. Hooper i O. Kramersch wyróżniają w Europie trzy typy reżimów granicznych<sup>24</sup>:

- granicę nieobecną (*absent border*),
- pogranicze (*the maech*),
- granicę zewnętrzną (*postcolonial limes*).

Granica nieobecna (wewnętrzna) występuje pomiędzy krajami UE, a więc charakteryzuje się brakiem formalnych obostrzeń i brakiem kontroli. Reżim pogranicza jest typowy dla Europy Środkowej i Wschodniej i dotyczy granicy pomiędzy „starymi” krajami EU a krajami oczekującymi na akcesję. W jej wyniku granica zewnętrzna stała się granicą wewnętrzną UE. Granica zewnętrzna charakteryzuje się ujednoliconymi przepisami celnymi i azyłowymi oraz występuje pomiędzy krajami UE a krajami bez perspektyw na integrację<sup>25</sup>.

Można się też spotkać ze stwierdzeniem, że „granica stanowi fizyczną barierę sztucznie zakłócającą równowagę i racjonalne, z ekonomicznego punktu widzenia, rozmieszczenie dóbr w przestrzeni. Jej występowanie przerywa ciągłość danej przestrzeni, w której zasadniczo może odbywać się nieograniczona wymiana towarowa”<sup>26</sup>. Granica jako bariera jest szczególnie mocno odczuwana w przypadku zewnętrznych granic UE, a z taką mamy do czynienia

<sup>22</sup> Por. D.J. Timothy, C. Tosun: *Tourists' perceptions...*, op. cit., p. 411–421.

<sup>23</sup> K. Krok: *Współczesne spojrzenie na obszary przygraniczne w Europie*. [w:] *Nowe granice Unii Europejskiej – współpraca czy wykluczenie?* Red. naukowa G. Grzelak, K. Krok. Wydawnictwo Naukowe Scholar, Warszawa 2006, s. 47.

<sup>24</sup> Ibidem, s. 48.

<sup>25</sup> Szerzej: Raport końcowy badania *Ocena wpływu Programu Ssiedztwa INTERREG IIIA/Tacis CBC Polska-Białoruś-Ukraina 2004-06 na osiągnięcie spójności gospodarczej, społecznej i terytorialnej na obszarze transgranicznym objętym wsparciem*, s. 35-37, [www.ewaluacja.gov.pl](http://www.ewaluacja.gov.pl), 15.12.2015.

<sup>26</sup> K. Krok: *Współczesne...*, op. cit., s. 50.

w przypadku wschodniej granicy Polski (poza granicą polsko-litewską). Granica jako bariera z jednej strony prowadzi do marginalizacji leżącej przy niej obszarów w systemie ekonomicznym i produkcyjnym, z drugiej istniejące między regionami różnice w poziomie kosztów, cen i zasobów stwarzają możliwości rozwoju. W przypadku krajów UE możliwości rozwoju na podstawie wymienionych różnic są wykorzystywane przede wszystkim w sferze handlu, czego przykładem jest pogranicze polsko-niemieckie czy polsko-słowackie. W przypadku granic zewnętrznych (Polska – Białoruś, Polska – Ukraina) możliwości wykorzystania chociażby różnic cenowych czy różnic w kosztach pracy zależą od polityki wizowej i poziomu ceł.

Granica państwowa jest więc kategorią prawa międzynarodowego powstającą na mocy umowy podpisanej przez graniczące kraje. Zatem „z perspektywy ekonomicznej granicę polityczną postrzega się najczęściej jako barierę oddzielającą dwa lub więcej terytoriów, które posiadają na swoim obszarze zróżnicowany potencjał wytwórczy (czynniki produkcji), władzę polityczną oraz prowadzona jest na nich działalność społeczna i gospodarcza przez podmioty krajowe i zagraniczne”<sup>27</sup>. W sposób naturalny granica państw związana jest z regulacjami dotyczącymi jej ochrony oraz zasad przekraczania<sup>28</sup>.

Mówiąc o rozwoju terenów przygranicznych, należy się odnieść również do samych granic i pełniących przez nie **funkcji**, przez które będziemy rozumieć „zadania, których realizację ma zapewnić granica w określonym czasie, w celu utrwalenia określonego (skierowanego na trwałość) stanu systemu”<sup>29</sup>. A. Moraczewska porządkuje funkcje granicy na podstawie dwóch kryteriów, tj.: 1) rodzaju stosunków międzynarodowych i 2) kierunku oddziaływania granicy. Pierwsze kryterium wyodrębnia trzy funkcje granicy państwowej: dezintegracyjną, fragmegracyjną (różnicowanie stopnia otwartości granicy w zależności od państw czy czynników) i integracyjną. Drugie kryterium wyodrębnia funkcje: 1) demarkacyjną (wydzielenie terytorium państwa), 2) limitacyjną (wyznacza zakres obowiązywania prawa danego kraju oraz suwerenność władzy państwowej), 3) deterministyczną, o wewnętrznym kierunku oddziaływania (wyznacza obszar obowiązywania języka urzędowego, ale również wyznawanych idei, zwyczajów, świąt, wydawanej prasy czy obowiązującej w transakcjach waluty), 4) bariery – o oddziaływaniu wewnętrznym i zewnętrznym, 5) zaścianka. W przypadku wschodniej granicy Polski możemy na pewno mówić o funkcji bariery i zaścianka. Wspomniana bariera może przybierać charakter:

- bariery fizyczno-geograficznej na odcinku, gdzie granica przebiega wzdłuż rzeki Bug (możemy mówić tu o granicy hydrograficznej),
- bariery technicznej (niewystarczająca liczba i niska jakość przejść granicznych),
- bariery ekonomicznej (niemożność swobodnego przepływu podstawowych czynników produkcji),

<sup>27</sup> A. Maksimczuk, L. Sidorowicz: *Granica UE (państwa) jako czynnik tworzenia kapitału w regionie peryferyjnym*. [w:] *Kapitał instytucjonalny a rozwój obszarów peryferyjnych*. Red. naukowa K. Meredyk, Wydawnictwo Uniwersytetu w Białymstoku, Białystok 2010, s. 114.

<sup>28</sup> *New strategy for integrated border management in Europe*. Biometric Technology Today, ELSEVIER, March 2008.

<sup>29</sup> A. Moraczewska: *Transformacja funkcji granic Polski*. Wydawnictwo Uniwersytetu Marii Curie-Skłodowskiej, Lublin 2008, s. 26.

- bariery psychospołecznej (utrudnienia w przepływie osób, obawa przed nielegalnymi migrantami oraz przemytem i zjawiskami patologicznymi, bariera psychologiczna oparta na stereotypach i wydarzeniach historycznych).

Jako ostatnią A. Mroczevska proponuje funkcję zaścianka odnoszącą się do jej oddalenia od centrum. Autorka ta nie traktuje terminu „zaścianek” jako równoważnego znaczeniowo z terminem „peryferia”. Uważa, że termin „peryferia” odnosimy do obszarów przygranicznych, z kolei wyznaczenie funkcji zaścianka granicy ma swoje odzwierciedlenie w przenikaniu się na terenie przygranicznym elementów pochodzących z dwóch niezależnych ośrodków centralnych – tego w granicach państwa i centrum państwa sąsiedniego<sup>30</sup>.

Wydaje się, że do przedstawionej listy funkcji granic można dodać jeszcze jedną, a mianowicie legitymizacyjną. Ludność mieszkająca w pobliżu granicy utożsamia się z nią, czego przejawem są odpowiedzi na pytanie o miejsce zamieszkania lub pochodzenia, tj. „spod granicy” (po 1990 r. wschodniej, białoruskiej czy ukraińskiej, wcześniej „ruskiej”). Bliskością granicy tłumaczone są też postawy, zachowania, przyzwyczajenia, język. Ten społeczny wymiar bliskości granicy przekłada się na sferę ekonomiczną i aktywność w poszukiwaniu (lub nieposzukiwaniu) określonych źródeł zarobkowania.

W typologii granic ważne miejsce zajmuje koncepcja R. Hartshorne’a, która stanowi niejako odniesienie do niejasności, wynikającej z dychotomicznego podziału na granice naturalne i sztuczne. W typologii tej uwzględnił on<sup>31</sup>:

- granice antecedentne – wyznaczone przed wykształceniem się środowiska społeczno-kulturowego (np. w Ameryce Łacińskiej czy pomiędzy USA a Kanadą),
- granice subsekwentne – wyznaczone po wykształceniu się środowiska kulturowego i zgodne z podziałem etnicznym, historycznym i gospodarczym (np. kraje Europy Zachodniej),
- granice narzucone – wyznaczone po wykształceniu się środowiska kulturowego, ale nieuwzględniające jego składników (np. kraje postkolonialne w Afryce),
- granice reliktowe – nie pełnią już funkcji granic politycznych, ale utrzymują się w środowisku socjokulturowym.

Odniesienie podanej powyżej typologii do przyjętego obszaru badań nie jest zadaniem prostym, a każde przyporządkowanie może budzić uzasadnione wątpliwości. W ocenie autorki jest to w dużym stopniu granica narzucona.

Ciekawie i różnorodnie definiowane są obszary leżące w bezpośrednim sąsiedztwie granicy. W *Słowniku języka polskiego* „**pogranicze**” definiowane jest jako „obszar leżący w pobliżu granicy, dzielący pewne przestrzenie; teren nad granicą państwa”, a termin „**pograniczny**” (nadgraniczny) jako „znajdujący się nad granicą; położony, mieszkający blisko granicy”<sup>32</sup>. Terminy „**region pograniczny**” i „**region przygraniczny**” często stosowane są w literaturze

<sup>30</sup> Ibidem, s. 34.

<sup>31</sup> G. Balawajder: *Granica państwa jako kategoria wielowymiarowa*. Pogranicze. Polish Borderlands Studies, nr 1, 2013, s. 49.

<sup>32</sup> *Mały słownik języka polskiego*. PWN, Warszawa 1999, s. 658.

przedmiotu jako synonimy. W niniejszej pracy przyjęto za M. Więckowskim, że region przygraniczny położony jest w jednym kraju, a pograniczny należy do terytorium dwóch lub więcej krajów, które przecina granica<sup>33</sup>. Odmienną interpretację terminów „region przygraniczny” i „region pograniczny” proponują J. Bański i in. Przyjmując za Z. Ryklem podają, że „region przygraniczny obejmuje obszar po obu stronach granicy [...] zaś region pograniczny odnosi się do terytorium po jednej jej stronie”<sup>34</sup>. M. Więckowski przytacza też za H. Hansenem definicję regionów granicznych jako obszarów, których „gospodarka i życie społeczne znajdują się pod bezpośrednim i znaczącym wpływem bliskości granicy państwowej”<sup>35</sup>.

Region **transgraniczny** definiowany jest jako obszar leżący po obu stronach granicy<sup>36</sup>. Konkretnym przejawem regionu transgranicznego i stopniem organizacji jest euroregion. Można postawić pytanie, czy region graniczny i transgraniczny obejmuje ten sam obszar? Na potrzeby niniejszej pracy przyjęto, że tak. Regiony transgraniczne doprecyzowane zostały na potrzeby programów współpracy i są to obszary „na poziomie NUTS III, usytuowane wzdłuż wewnętrznych i niektórych zewnętrznych granic lądowych Unii Europejskiej oraz w obszarach nadmorskich oddzielonych od siebie maksymalnie o 150 km. W Polsce współpracą transgraniczną objęte zostały podregiony, których granice stanowią granicę państwową. Nowością, w porównaniu do okresu programowego 2004–2006, jest możliwość objęcia programem współpracy transgranicznej podregionów usytuowanych wzdłuż wybrzeża Morza Bałtyckiego”<sup>37</sup>. Jak podkreśla J. Ruszkowski, ważnymi obszarami aktywności w kształtowaniu regionów transgranicznych są środowisko przyrodnicze oraz ochrona materialnego i niematerialnego dziedzictwa kulturowego<sup>38</sup>.

Obszary przygraniczne wyznaczane są na podstawie różnych kryteriów. W Polsce to pas o ok. 100 km szerokości od granicy państwowej<sup>39</sup>. Zasięg obszaru przygranicznego jest ustalany między rządami krajów sąsiadujących, np. w umowie między Rządem Rzeczypospolitej Polskiej a Gabinetem Ministrów Ukrainy o zasadach małego ruchu granicznego, podpisanej w Kijowie 28 marca 2008 roku (Dz.U. z 2009 r. nr 103, poz. 858).

Kolejny termin związany z granicą to „**strefa przygraniczna**”, która jest definiowana jako „obszar jednostek podziału administracyjnego państw umawiających się stron [...], sięgający nie dalej niż 30 kilometrów od wspólnej granicy; jeśli część takiej jednostki podziału administracyjnego jest położona w odległości między 30. a 50. kilometrem od linii granicy, uznaje się ją mimo tego za część strefy przygranicznej”<sup>40</sup>.

<sup>33</sup> M. Więckowski: *Turystyka na obszarach przygranicznych Polski*. Wydawnictwo IGiPZ PAN, Warszawa 2010, s. 23.

<sup>34</sup> J. Bański i in.: *Wpływ...*, op. cit., s. 15.

<sup>35</sup> M. Więckowski: *Turystyka...*, op. cit., s. 23.

<sup>36</sup> J. Fras: *Istnieją tylko pogranicza, nie granice*. *Pogranicze*. Polish Borderlands Studies, nr 1, 2013, s. 69–70.

<sup>37</sup> [www.ewt.gov.pl/WstepDoFunduszyEuropejskich/Strony/Wspolpracatransgraniczna.aspx](http://www.ewt.gov.pl/WstepDoFunduszyEuropejskich/Strony/Wspolpracatransgraniczna.aspx), pozyskano 08.08.2012.

<sup>38</sup> J.M. Ruszkowski: *Turystyka transgraniczna w Polsce jako narzędzie budowania współpracy na pograniczu wschodnim*. Zeszyty Naukowe Uniwersytetu Szczecińskiego Nr 807, *Ekonomiczne Problemy Turystyki* nr 3 (27) 2014, s. 259–275.

<sup>39</sup> A. Mync, R. Szul: *Rola granicy i współpracy transgranicznej w rozwoju regionalnym i lokalnym*. Europejski Instytut Rozwoju Regionalnego i Lokalnego UW, Warszawa 1999, s. 45.

<sup>40</sup> *Umowa z dnia 28 marca 2008 r. między Rządem Rzeczypospolitej Polskiej a Gabinetem Ministrów Ukrainy o zasadach małego ruchu granicznego*, Dz.U. z 2009 r. nr 103, poz. 858 Art. 2, [www.granica.gov.pl/umowy/UA\\_maly\\_ruch\\_graniczny.pdf](http://www.granica.gov.pl/umowy/UA_maly_ruch_graniczny.pdf) – dostęp 08.08.2012.

Przedstawiona interpretacja terenów przygranicznych została rozszerzona na potrzeby obowiązującej od 27 lipca 2012 roku umowy pomiędzy Rządem Rzeczypospolitej Polskiej a Rządem Federacji Rosyjskiej o zasadach małego ruchu granicznego. Do strefy przygranicznej zaliczono tu część województwa pomorskiego (Gdańsk, Gdynia i Sopot oraz powiaty: gdański, nowodworski, malborski i pucki) i województwa warmińsko-mazurskiego (miasta Elbląg i Olsztyn oraz powiaty: elbląski, braniewski, lidzbarski, bartoszycki, olsztyński, kętrzyński, mrągowski, węgorzewski, giżycki, gołdapski, olecki), a po stronie rosyjskiej – obwód kaliningradzki. Zabieg ten miał na celu przede wszystkim zintensyfikowanie turystyki przyjazdowej z obwodu kaliningradzkiego<sup>41</sup>.

Wydaje się, że najbardziej doprecyzowany jest obszar zaliczany do **strefy nadgranicznej**. Jest on określony mocą rozporządzenia Ministra Spraw Wewnętrznych i Administracji z dnia 29 sierpnia 2005 r. w sprawie wykazu gmin i innych jednostek zasadniczego podziału terytorialnego państwa położonych w strefie nadgranicznej oraz tablicy określającej zasięg tej strefy (Dz.U. z 2005 r. nr 188, poz. 1580)<sup>42</sup>.

Granice, pogranicza i tereny przygraniczne są przedmiotem zainteresowania wielu dyscyplin naukowych: ekonomii, socjologii, prawa, nauk o bezpieczeństwie, nauk o polityce, kulturoznawstwa, językoznawstwa i etnologii. Każda z tych dyscyplin proponuje własną interpretację granicy i terenów z nią sąsiadujących. Na potrzeby niniejszego opracowania przyjęto interpretację geopolityczną, mając równocześnie świadomość, że granica państwa nie zawsze stanowi granicę etniczną czy kulturową, co jest istotne z punktu widzenia rozwoju funkcji turystycznej obszarów przygranicznych.

Proponowane w literaturze definicje obszarów przygranicznych poza elementem oczywistym, czyli położeniem w bezpośrednim sąsiedztwie granicy państwa, uwzględniają również oddziaływanie granicy na leżące przy nim obszary, m.in. poprzez<sup>43</sup>:

- orientację gospodarki na eksport do krajów sąsiednich,
- określenie zachowania podmiotów gospodarczych wiążących swoją działalność z położeniem przygranicznym oraz przekraczaniem granicy państwowej,

<sup>41</sup> Z raportu Instytutu Eurotest przedstawionego podczas Polsko-Rosyjskiego Forum Turystycznego wynika, że Rosjanie są drugą, po Niemcach, najliczniejszą grupą turystów odwiedzających Gdańsk. W III kwartale 2013 roku przyjechało ich ok. 170 tys. Głównym celem były zakupy, popularne są pobyty weekendowe. Konsul Generalny Federacji Rosyjskiej w Gdańsku Aleksandr Karaczewcew powiedział dziennikarzom, że Rosjanie w ciągu 9 miesięcy 2013 roku wydali w Pomorskiem 62 mln dolarów. Źródło: [www.dziennikbaaltycki.pl](http://www.dziennikbaaltycki.pl), pozyskano 10.12.2013.

<sup>42</sup> W obrębie województw podlaskiego i lubelskiego do strefy nadgranicznej zostały zaliczone następujące gminy: 1) województwo podlaskie: Filipów, Przerośl, Wiżajny, Jeleniewo, Rutka Tartak, Szypliszki, Puńsk, Krasnopol, Sejny, Sejny (m.), Giby, Płaska, Lipsk, Sztabin, Dąbrowa Białostocka, Nowy Dwór, Sidra, Kuźnica, Sokółka, Szudziałowo, Krynk, Gródek, Michałowo, Narewka, Czyże, Hajnówka, Hajnówka (m.), Białowieża, Orla, Dubicze Cerkiewne, Boćki, Kleszczele, Czeremcha, Milejczyce, Nurzec Stacja, Mielnik; 2) województwo lubelskie: Konstantynów, Leśna Podlaska, Janów Podlaski, Biała Podlaska, Biała Podlaska (m.p.), Rokitno, Terespol, Terespol (m.), Zalesie, Piszczac, Kodeń, Tuczna, Sławatycze, Sosnówka, Hanna, Włodawa, Włodawa (m.), Wiryki, Hańsk, Wola Uhruska, Sawin, Ruda Huta, Chełm, Chełm (m.p.), Dorohusk, Kamień, Żmudź, Dubienka, Białopole, Horodło, Hrubieszów, Hrubieszów (m.), Uchanie, Trzeszczany, Werbkowice, Mircze, Dołhobyczów, Telatyn, Łaszczów, Ulhówek, Lubycza Królewska, Jarczów, Tomaszów Lubelski, Tomaszów Lubelski (m.), Bełżec.

<sup>43</sup> A. Mync, R. Szul: *Rola...*, op. cit., s. 44–45.

- podaż takiego rodzaju usług i towarów, które oczekiwane są z jednej strony przez obywateli krajów sąsiednich, a z drugiej przez obywateli polskich wyjeżdżających za granicę,
- istniejące i potencjalne, formalne i nieformalne związki tych obszarów i ich mieszkańców z obszarami i społecznościami po drugiej stronie granicy,
- wyposażenie w drogi dojazdowe do przejść granicznych,
- wyposażenie w infrastrukturę transgraniczną,
- oznakowania związane ze zbliżaniem się do granicy państwa oraz występujące z większą częstotliwością niż w głębi kraju informacje o odległości do miejscowości w sąsiednich krajach.

Z kolei A. Moraczewska do cech charakterystycznych terenów przygranicznych zalicza<sup>44</sup>:

- niedobór finansowy, który jest konsekwencją kumulacji zasobów finansowych w centrum i podziału tych środków uwzględniającego w pierwszej kolejności potrzeby centrum, a w kolejnej peryferii,
- deficyt inwestycyjny (głównie w zakresie nowoczesnej infrastruktury komunikacyjnej i instytucjonalnej) wynikający z wymienionego wcześniej niedoboru,
- wysoki poziom bezrobocia i mniej zróżnicowaną strukturę miejsc pracy.

Przytoczone powyżej cechy terenów przygranicznych nawiązują do zaściankowej funkcji granicy. Tak więc nie są i nie powinny być identyfikowane na wszystkich granicach.

Ciekawą typologię regionów przygranicznych proponuje też O. Martinez, wyróżniając regiony: alienowane, koegzystujące, współpracujące i zintegrowane<sup>45</sup>. W pierwszym przypadku granica jest funkcjonalnie zamknięta, a na przylegającym do niej obszarze przeważają napięcia. Koegzystencja występuje w sytuacji, gdy granice są lekko otwarte, a stabilność ma charakter okazjonalny, co prowadzi do ograniczonego oddziaływania transgranicznego. Zdecydowanie lepsza współpraca transgraniczna ma miejsce wówczas, gdy regiony są współpracujące, stosunki pomiędzy społecznościami są przyjazne, a granica stabilna. Regiony zintegrowane charakteryzują się swobodnym przepływem osób i kapitału, jednolitym rozwojem gospodarczym oraz silną stabilnością.

W odniesieniu do terenów przygranicznych używany jest często termin „peryferia”. Bogaty przegląd definicji **regionu peryferyjnego** proponuje T. Grosse. Autor ten dokonał pogrupowania definicji obszaru peryferyjnego. Pierwsza grupa definicji traktuje peryferia jako obszary oddalone od centrów gospodarczych, z utrudnioną dostępnością komunikacyjną i niskim poziomem zaludnienia. Druga grupa definicji opiera się na kryterium ekonomicznym, tj. niskim poziomie rozwoju gospodarczego (w krajach UE mierzony jest poziomem PKB według parytetu siły nabywczej), dominacją w gospodarce gałęzi pracochłonnych, w tym rolnictwa i leśnictwa, niskim poziomem rozwoju infrastruktury oraz niskim poziomem przedsiębiorczości i innowacyjności. Można też analizować zależność ekonomiczną peryferii od centrów

<sup>44</sup> A. Moraczewska: *Transformacja...*, op. cit., s. 26–27.

<sup>45</sup> D. Lóránt, T. Géza, B. Zoltán, R. Bulcsú: *The role of tourism in the development of border regions in Hungary*. Romanian Journal of Economics. Economic Journal edited by Institute of National Economy, Romanian Academy, 2 (42) 2011, p. 110–111.

ekonomicznych i politycznych. W definiowaniu peryferyjności można odnieść się również do odrębności kulturowo-religijnej czy politycznej tych obszarów.

„Problem peryferyjności wynika przede wszystkim z tego, że cechą każdego systemu ekonomicznego jest występowanie większych lub mniejszych dysproporcji regionalnych”<sup>46</sup>. Można postawić pytanie, czy zawsze regiony przygraniczne zyskują status regionów peryferyjnych? Odpowiedź nie jest jednoznaczna. Peryferie są pograniczem, a niekiedy obszarem leżącym w centrum kraju, ale spełniającym wszelkie cechy peryferii. T. Zarycki podkreśla, że „ponieważ regiony wpisywane w kategorię pograniczy są zwykle regionami peryferyjnymi, pozostają one w mniejszym lub większym stopniu zmarginalizowane w wielu wymiarach, zwłaszcza ekonomicznym i politycznym”<sup>47</sup>. Regiony peryferyjne są często elementem tzw. ekonomicznych regionów węzłowych, pełniących funkcje sfer życielskich i zaopatrzeniowych. Zasilają też obszary centralne w siłę roboczą i surowce<sup>48</sup>. Potwierdza to również T. Grosse, który odnosząc się do obszarów peryferyjnych charakteryzuje je jako: słabo zaludnione, z niewielkim odsetkiem ludności miejskiej, znacznym wskaźnikiem migracji, wysokim bezrobociem wśród osób młodych i sporą liczbą ludzi starszych<sup>49</sup>. W. Dziemianowicz dodaje kolejne cechy peryferii, tj.<sup>50</sup>:

- niewystarczające umiejętności konkurencyjne na arenie międzynarodowej i budowanie pozycji konkurencyjnej na taniej sile roboczej i taniej ziemi (konkurencyjne niską ceną),
- brak elastyczności,
- brak wizji rozwojowej,
- przekonanie o własnej słabości,
- uzależnienie od sił zewnętrznych,
- nieufność wobec inwestorów (głównie zewnętrznych),
- słabość liderów lokalnych wynikająca ze złych doświadczeń oraz braku wsparcia ze strony społeczności lokalnej<sup>51</sup>,
- podporządkowanie innym regionom na skutek braku określonych czynników rozwoju,
- niedorozwój sfery innowacji, który znacznie obniża szansę na przyciągnięcie mobilnych czynników produkcji wykorzystujących zasoby obszaru,
- brak umiejętności funkcjonowania w układach sieciowych, niewielki wkład do sieci i niewielkie korzyści z przynależności.

Wymienione cechy prowadzą do relatywnie wysokich kosztów transakcyjnych.

O peryferyjności gospodarczej świadczy struktura gospodarcza, dominacja rolnictwa, leśnictwa, rybołówstwa, a nawet górnictwa jako głównych działów. „W założeniach polityki spój-

<sup>46</sup> M. Owczarczuk: *Region peryferyjny w gospodarce Unii Europejskiej*. [w:] *Kapitał instytucjonalny a rozwój obszarów peryferyjnych*. Red. naukowa K. Meredyk. Wydawnictwo Uniwersytetu w Białymstoku, Białystok 2010, s. 56.

<sup>47</sup> T. Zarycki: *Peryferia...*, op. cit., s. 45.

<sup>48</sup> M. Owczarczuk: *Region...*, op. cit., s. 66.

<sup>49</sup> T. G. Grosse: *Innowacyjna...*, s. 163

<sup>50</sup> W. Dziemianowicz: *Polska Wschodnia...*, op. cit., s. 124–143.

<sup>51</sup> W. Dziemianowicz używa nawet określenia „negatywny kapitał społeczny” – jw.



ności Unii Europejskiej na poziomie jednostek NUTS 2 przyjęto, że peryferyjne są te obszary, których PKB per capita z ostatnich trzech lat (dla których dostępne są dane statystyczne) przed rozpoczęciem nowego okresu programowania, wyliczone według parytetu siły nabywczej (PPS), są niższe niż 75% analogicznej średniej UE. W odniesieniu do poziomu krajowego państw członkowskich UE przyjęto, że peryferyjne są te kraje, których PKB per capita [...], jest niższy niż 90% średniej unijnej<sup>52</sup>.

Norweski politolog i socjolog S. Rokkan w latach 80. XX wieku opracował podstawową typologię peryferii, obejmującą następujące kategorie<sup>53</sup>:

- peryferie stykowe (*interface peripheries*),
- enklawy (*enclaves*),
- niedoszące centra (*failed centers*),
- peryferie zewnętrzne (*external peripheries*).

Jak zauważa T. Zarycki, pogranicze odpowiada zwykle peryferiom stykowym, są bowiem miejscem nakładania się na siebie minimum dwóch ośrodków centralnych. Wydaje się jednak, że siła oddziaływania stykających się państw powinna być zróżnicowana i uzależniona przede wszystkim od przejrzystości granicy. Przykładem enklawy jest obwód kaliningradzki, część Federacji Rosyjskiej oddzielona od kraju macierzystego. Peryferia zewnętrzne uzależnione są tylko od jednego centrum, od którego są znacznie oddalone. Charakteryzuje je zdecydowanie niższy rozwój gospodarczy (np. południowe Włochy)<sup>54</sup>.

Podkreślanym przez socjologów, w tym G. Babińskiego, atutem terenów przygranicznych jest większa tolerancja dla inności, która staje się elementem „swojskości”. Nie jest to bez znaczenia dla rozwoju gospodarki turystycznej, szczególnie w obszarze alternatywnych form turystyki. Liczne badania wykazują, że społeczności lokalne są zwykle sceptyczne, nieufne, a czasem wrogie w odniesieniu do innego sposobu życia i kultury turystów, co prowadzi do dysfunkcji turystyki.

Stanisław Ciok proponuje stosowanie terminu „peryferia” w trzech kontekstach: geograficznym, ekonomicznym i prawnym<sup>55</sup>. W pierwszym mówimy o oddaleniu fizycznym od centrum, w drugim o położeniu poza obszarem istotnej aktywności gospodarczej, w trzecim o spadku politycznego znaczenia władzy państwa. Wymiar polityczny (polityczno-administracyjny) przejawia się też niską reprezentacją w centralnych organach państwowych, co jest konsekwencją słabości lokalnych elit politycznych<sup>56</sup>. A. Bajerski dodaje, że przejawem wymiaru społecznego (społeczno-kulturowego) jest pasywność i brak udziału w kreowaniu

<sup>52</sup> A. Miszczuk: *Uwarunkowania peryferyjności regionu przygranicznego*. Wydawnictwo Norbertinum, Lublin 2013, s. 14.

<sup>53</sup> T. Zarycki: *Peryferie czy pogranicza. Krytyczne spojrzenie na współczesne sposoby posługiwanie się pojęciem „pogranicza”*. [w:] *Peryferie i pogranicza. O potrzebie różnorodności*. Red. naukowa B. Jałowicki, S. Kaprański. Wydawnictwo Naukowe Scholar, Warszawa 2011, s. 35–36.

<sup>54</sup> T. Zarycki: *Polska Wschodnia w perspektywie centro-peryferyjnej*. [w:] *Strategiczna problematyka rozwoju Regionu Lubelskiego*. Red. naukowa M. Stefański. Innovatio Press Wydawnictwo Naukowe Wyższej Szkoły Ekonomii i Innowacji, Lublin 2011, s. 94–95.

<sup>55</sup> A. Moraczewska: *Transformacja...*, op. cit., s. 33.

<sup>56</sup> Szerzej A. Miszczuk: *Uwarunkowania peryferyjności...*, op. cit., s. 16.

rzeczywistości społecznej<sup>57</sup>. Do tej listy należy też dodać wymiar demograficzny (społeczno-demograficzny), którego przejawem jest depopulacja tych obszarów.

Jak podają J. Bański i in., „z ekonomicznego i społecznego punktu widzenia obszary położone w sąsiedztwie granic (państwowych, administracyjnych) wykazują cechy peryferii gospodarczych, tj. stagnację ekonomiczną, słabe wyposażenie w elementy infrastruktury, niski poziom inwestycji i ubytek ludności”<sup>58</sup>. Sami autorzy opracowania przyznają równocześnie, że nie wszystkie obszary peryferyjne w sensie geograficznym charakteryzują się opóźnieniem gospodarczym i stagnacją.

Specyfiką regionów peryferyjnych jest relatywnie niska innowacyjność. Również M. Owczarczuk podkreśla, że tereny te „nie są obszarami tworzenia innowacji, a ich rozwój jest uwarunkowany zdolnością wchłaniania innowacji z zewnątrz (obszarów centralnych)”<sup>59</sup>.

Jak wspomniano wcześniej, regiony peryferyjne nie zawsze związane są z przygranicznym położeniem. Również w centralnej Polsce znajdują się obszary (gminy) charakteryzujące się na tyle niskim poziomem rozwoju ekonomicznego, że zasługują na miano peryferii. Zgodnie z nieprzestrzenną koncepcją o peryferyjności decyduje kilka czynników, tj.:

- „niski poziom rozwoju infrastruktury społeczeństwa informacyjnego,
- niskie kwalifikacje kapitału ludzkiego,
- niewykształcone efektywnie lokalne sieci przedsiębiorstw,
- nierozwinięte społeczeństwo obywatelskie,
- brak gęstości instytucjonalnej,
- słabe powiązania regionu z otoczeniem globalnym”<sup>60</sup>.

W odniesieniu do regionów peryferyjnych używa się też określenia **obszar problemowy**<sup>61</sup>. Badania nad obszarami problemowymi od wielu lat prowadzone są w Instytucie Rozwoju Wsi i Rolnictwa Polskiej Akademii Nauk. Tereny charakteryzujące się kumulacją barier rozwojowych nazwane zostały problemowymi. Analiza gmin wiejskich w Polsce, pozwalająca na wyodrębnienie obszarów problemowych, w ramach badań IRWiR została przeprowadzona na podstawie następujących elementów: 1) rozwoju gospodarczego, 2) struktury demograficznej, 3) stopnia zagospodarowania infrastrukturalnego, 4) problemu sieci osadniczej, 5) zagrożeń związanych z naruszeniem warunków równowagi środowiska naturalnego<sup>62</sup>. W kolejnych opracowaniach lista tych czynników była rozszerzana o między innymi charakterystykę aktywności społecznej lokalnej ludności, rentę położenia, analizę funkcjonowania władz lokalnych<sup>63</sup>. Autorzy badań słusznie zauważają, że „każda gmina w kraju ma specyficz-

<sup>57</sup> A. Bajerski: *Problemy wydziałania peryferii społeczno-gospodarczych*. Ruch Prawniczy, Ekonomiczny i Socjologiczny, 2008, Z. 2, s. 100.

<sup>58</sup> Bański i in.: *Wpływ...*, op. cit., s. 15.

<sup>59</sup> M. Owczarczuk: *Region peryferyjny...*, op. cit., s. 56.

<sup>60</sup> Ibidem, s. 58.

<sup>61</sup> Jw.

<sup>62</sup> M. Kłodziński: *Aktywizacja gospodarcza obszarów wiejskich*. IRWiR PAN, Warszawa 1999, s. 17; A. Rosner (red.): *Typologia wiejskich obszarów problemowych*. IRWiR PAN, Warszawa 1999.

<sup>63</sup> A. Rosner (red.): *Wiejskie obszary kumulacji barier rozwojowych*. IRWiR PAN 2002, s. 7.

ne problemy”<sup>64</sup>. Ich badania pozwoliły na wyodrębnienie gmin problemowych wymagających szerokiego wsparcia zewnętrznego oraz gmin problemowych z koniecznością wsparcia adresowanego.

## 1.2. Rozwój gmin peryferyjnych w kontekście teorii rozwoju lokalnego

„Termin »rozwój lokalny« nie ma jednoznacznej, powszechnie obowiązującej definicji. Funkcjonuje najczęściej wraz z takimi definicjami jak: lokalny, lokalność, społeczność lokalna, zasoby lokalne, czy też układy lokalne bądź lokalne systemy”<sup>65</sup>. S. Korenik zaznacza, że „rozwój lokalny to w podstawowym zakresie kreowanie nowych wartości”<sup>66</sup>, a do tych wartości w skali gospodarki lokalnej zalicza:

- nowe rodzaje działalności (gospodarczej, społecznej, usługowej),
- nowe instytucje i firmy, nowe miejsca pracy,
- nowe produkty i usługi zaspokajające potrzeby wewnętrzne i zewnętrzne,
- wysoką jakość środowiska życia,
- atrakcyjne oferty lokalizacyjne.

Analiza rozwoju lokalnego dokonywana jest zwykle w odniesieniu do czterech płaszczyzn: gospodarczej, społecznej, politycznej i kulturowej<sup>67</sup>. Płaszczyzny te wzajemnie się zazębiają i zwykle mówiąc o rozwoju (bez względu na poziom odniesienia) mamy na myśli szeroko pojmowany rozwój społeczno-gospodarczy.

Teorie rozwoju lokalnego analizowane są zwykle w synergii z teoriami rozwoju regionalnego, co jest uzasadnione odniesieniem ich do wybranego fragmentu przestrzeni. Ciekawą propozycję uporządkowania teorii rozwoju regionalnego proponują K. von Stackelberg i U. Hahne (tabela 3).

Z punktu widzenia przyjętej problematyki badań uzasadnione jest ukazanie turystyki w kontekście teorii rozwoju regionalnego i lokalnego. W niniejszym opracowaniu odniesiono się tylko do tych, które są najistotniejsze z punktu widzenia przyjętego problemu i obszaru badań.

<sup>64</sup> M. Kłodziński: *Aktywizacja...*, op. cit., s. 23.

<sup>65</sup> J. Chądzyński, A. Nowakowska, Z. Przygodzki: *Region i jego rozwój w warunkach globalizacji*. Wydawnictwo CeDeWu, Warszawa 2007, s. 69.

<sup>66</sup> S. Korenik: *Innowacja jako podstawa rozwoju lokalnego – próba syntezy doświadczeń z budowy strategii innowacji dla wybranych gmin i powiatów województwa dolnośląskiego*. [w:] *Miejsce innowacji we współczesnych koncepcjach rozwoju regionalnego – teoria i praktyka*. Dolnośląskie Centrum Studiów Regionalnych. Prace Naukowe. Seria Konferencje, nr 7, 2007, s. 8.

<sup>67</sup> B. Jałowiecki (red.): *Rozwój lokalny*. Seria: *Rozwój regionalny, rozwój lokalny, samorząd terytorialny*, nr 16 Wydział Geografii i Studiów Regionalnych UW, Instytut Gospodarki Przestrzennej, Warszawa 1989, s. 344–345; A. Potoczek: *Polityka regionalna i gospodarka przestrzenna*, Agencja TNOiK: Centrum Kształcenia i Doskonalenia Kujawscy, Toruń 2003, s. 152.

**Tabela 3.** Klasyfikacja wybranych teorii rozwoju regionalnego

Charakter rozwoju	Grupa teorii	Teorie	Autorzy
Rozwój zrównoważony	Neoklasyka	Neoklasyczny model podstawowy	A. Smith (1776)
		Teoria korzyści komparatywnych	D. Ricardo (1817)
		Teoria proporcjonalności czynników produkcji	E. Heckscher (1919) B. Ohlin (1930)
	Model keynesowski	Keynesowski model podstawowy	J.M. Keynes (1936)
		Teoria bazy ekonomicznej	D.C. North (1955)
	Modele fazowe	Model fazowy Rostowa	W.W. Rostow (1960)
		Cykle Kondratiewa	N.D. Kondratiew (1926)
Teoria „cyklu życia” produktu		R. Vernon (1966)	
Rozwój niezrównoważony	Rozwój „od góry”		
	Bieguny wzrostu	Polaryzacja sektorowa	F. Perroux (1964)
		Polaryzacja regionalna	G. Myrda (1957)
		Polaryzacja sektorowa i regionalna	A.O. Hirschman (1958)
	Teoria centrum i peryferii	Teoria centrum i peryferii	J. Friedman (1973)
	Rozwój „od dołu”		
	Teoria potrzeb podstawowych		
	Teoria rozwoju autocentrycznego i selektywnej separacji		
	Teoria niezależnego rozwoju regionalnego		
	Teoria wykorzystania potencjału endogenicznego		

Źródło: K. Dyjach: Teorie rozwoju regionalnego wobec różnicowań międzyregionalnych. *Annales Universitatis Mariae Curie-Skolodowska Lublin Polonia* VOL. XLVII, 1, SECTIO H, 2013, s. 50–51, za K. von Stackelberg, U. Hahne, Teorie rozwoju regionalnego, [w:] *Rozwój ekonomiczny regionów. Rynek pracy. Procesy migracyjne*. Polska, Czechy, Węgry, red. S. Golinowska, Raport IPiSS, z. 16, Warszawa 1998, s. 55–106.

Intensyfikacja badań nad rozwojem regionalnym i lokalnym związana jest z postacią J.H. von Thüнена, który w I połowie XIX wieku podjął badania nad zależnością pomiędzy działalnością rolniczą a odległością do rynku zbytu. Przyjęcie założenia o samowystarczalności badanego obszaru i jednakowej urodzajności gleb pozwoliło na stworzenie modelu renty gruntowej, która „jest wypadkową odległości od rynku zbytu i kosztów transportu”<sup>68</sup>. Teorię **lokalizacji** podjęli w swoich badaniach A. Weber, A. Lösch, E. Hoover. W praktyce jednak przedsiębiorcy nie zawsze szukają lokalizacji optymalnych, często jedynie zadowolających. Zgodnie z regułą koherencji lokalizacyjnej, należy znaleźć optymalne warunki lokalizacji dla określonej działalności oraz najkorzystniejsze dla danej lokalizacji sposoby jej wykorzystania<sup>69</sup>.

Poza analizą lokalizacji pojedynczych przedsiębiorstw zaproponowana przez A. Webera teoria lokalizacji dotyczy większej liczby przedsiębiorstw, które pozostają względem siebie

<sup>68</sup> Za A. Paczosi: *Kreowanie regionalnej i lokalnej polityki gospodarcze na podstawie teorii i koncepcji rozwoju terytorialnego*. Wydawnictwo Uniwersytetu Gdańskiego, Gdańsk 2010, s. 29.

<sup>69</sup> A.I. Szymańska, M. Płaziak: *Klasyczne czynniki w procesie lokalizacji przedsiębiorstwa na wybranych przykładach*. *Przedsiębiorczość i Edukacja*, 2014, 10, s. 74.

w sytuacji stabilnej konkurencji (A. Lösch) oraz układu terytorialnego (regionu)<sup>70</sup>. Zgodnie z teorią lokalizacji, czynnikami, które powodują koncentrację działalności gospodarczej są „duża skala korzyści i niskie koszty transportu. Odwrotne procesy – brak korzyści skali oraz wysokie koszty transportu – powodują rozproszenie przestrzenne działalności gospodarczej”<sup>71</sup>. Jak podaje J. Parysek, „w sensie makroekonomicznym teoria lokalizacji wchodzi w skład szeroko rozumianej teorii gospodarki przestrzennej, poszukującej dla gospodarki obszaru jako całości (regionu) efektywnych struktur przestrzennych”<sup>72</sup>.

Należy się zastanowić nad przydatnością teorii lokalizacji w przypadku analizy rozwoju podaży turystycznej. Możemy tu mówić o lokalizacji względem: walorów turystycznych (głównie przyrodniczych) czy szerzej atrakcji turystycznych<sup>73</sup>, miejsca zamieszkania turysty, infrastruktury transportowej (dróg szybkiego ruchu, lotnisk, portów, przystani, węzłów kolejowych), czy w przypadku obszarów przygranicznych – przejść granicznych. W turystyce koncentracja jest uwarunkowana przede wszystkim występowaniem walorów turystycznych, a zwłaszcza tych, które możliwe są do wykorzystania w ramach różnych form turystyki. Taką koncentrację obserwujemy na terenie Mazur, Podtatrz czy na wybrzeżu. Obserwacja rynku turystycznego nie pozwala na postawienie tezy, że główne znaczenie mają koszty transportu. Gdyby tak było, około 5 mln<sup>74</sup> polskich turystów, zamiast wyjeżdżać za granicę, pozostałoby w kraju, a mieszkańcy Warszawy nie wyjeżdżaliby na Mazury, tylko kończyli podróż np. nad Zalewem Żegrzyńskim. Lokalizacja jest tylko jednym z elementów decydujących o wyborze obszaru recepcji turystycznej, a więc o skali i kierunku popytu turystycznego<sup>75</sup>.

<sup>70</sup> J.J. Parysek: *Podstawy...*, op. cit., s. 59.

<sup>71</sup> Za A. Paczosi: *Kreowanie...*, op. cit., s. 31.

<sup>72</sup> J.J. Parysek: *Podstawy...*, op. cit., s. 58. Przeglądu teorii gospodarki przestrzennej dokonał m.in. R. Domański: *Gospodarka przestrzenna. Podstawy teoretyczne*. Wydawnictwo Naukowe PWN, Warszawa 2006.

<sup>73</sup> Atrakcje turystyczne rozumiane jako „właściwości obszaru lub miejscowości wynikające z zespołu cech przyrodniczych lub pozaprzyrodniczych” są terminem szerszym od walorów turystycznych, które definiowane są jako „zespół elementów środowiska naturalnego oraz elementów pozaprzyrodniczych, które wspólnie lub każde z osobna są przedmiotem zainteresowania turystów” – za W. Kurek (red.): *Turystyka*. WN PWN, Warszawa 2011, s. 24. Atrakcje poza walorami obejmują przede wszystkim usługi, infrastrukturę oraz wydarzenia kulturalne i sportowe.

<sup>74</sup> W turystycznych wyjazdach zagranicznych w 2013 roku wzięło udział 5,5 mln Polaków, w 2012 roku – 5,2 mln, w 2011 roku – 4,1 mln. Za: K. Janczak, K. Patelak: *Uczestnictwo Polaków w wyjazdach turystycznych w 2013 roku*. Wydawnictwo Aktiv Group. Łódź 2014, s. 16.

<sup>75</sup> Por.: A. Niezgoda: *Popyt turystyczny – uwarunkowania i perspektywy rozwoju*. Zeszyty Naukowe Uniwersytetu Szczecińskiego Nr 697, Ekonomiczne Problemy Usług Nr 82, Szczecin 2012, s. 11–25; S. Wodejko: *Ekonomiczne zagadnienia turystyki*. Wydawnictwo WSH, Warszawa 1997, s. 62–75; M. Zdon-Korzeniowska, T. Rachwał: *Turystyka w warunkach światowego kryzysu gospodarczego*. Prace Komisji Geografii Przemysłu. Nr 18, Kraków – Warszawa 2011, s. 116–128; W.W. Gaworecki: *Turystyka*. PWE, Warszawa 2000; J. Majewski: *Wiejskość jako rdzeń produktu turystycznego – użyteczność podejść geograficznego i ekonomicznego*. ACTA Scientarium Polonarium. Oeconomia, 9 (4) 2010, Warszawa 2010, s. 287–294; M.W. Kozak: *Turystyka i polityka turystyczna a rozwój: między starym a nowym paradygmatem*. Wydawnictwo Naukowe Scholar, Warszawa 2009; W. Kurek (red.): *Turystyka*. WN PWN, Warszawa 2007; G. Gołębski (red.): *Kompendium wiedzy o turystyce*. WN PWN, Warszawa 2002; A. Rapacz, P. Gryszel, D.E. Jerema: *Innowacje a atrakcyjność turystyczna wybranych uzdrowisk dolnośląskich w świetle badań empirycznych*. [w:] *Konkurencyjność miast i regionów na wybranym rynku turystycznym*. Red. naukowa J. Sala, PWE, Warszawa 2010, s. 520–542; E. Dziedzic: *Perspektywy turystyki w warunkach rozwoju opartego o innowacje*. [w:] *Turystyka wobec nowych zjawisk w gospodarce światowej*. Red. naukowa E. Dziedzic, SGH, Warszawa 2011, s. 339–357; A. Panasiuk (red.): *Ekonomika turystyki*. WN PWN, War-

Z punktu widzenia rozwoju turystyki można się też zgodzić z podejściem A. Löscha, że „koncentracja ludności i działalności ekonomicznej nie są jedynie skutkiem czynników naturalnych występujących na danym terenie (surowce, atrakcyjna przyroda), ale przede wszystkim efektem działania rynku”<sup>76</sup>, na co wskazują również Fl.D. Puscaciu i R.-M. Puscaciu<sup>77</sup>. Wprawdzie walory przyrodnicze i antropogeniczne są głównym „surowcem dla turystyki”, ale bez ich odpowiedniego zagospodarowania (baza noclegowa, gastronomiczna, rekreacyjna) oraz ich dostępności komunikacyjnej byłyby one nieprzydatne (miałyby wówczas status zasobów, a nie walorów turystycznych). Należy pamiętać, że turystyka nie jest działalnością homogeniczną. Można wyodrębnić takie jej formy, w których lokalizacja względem rynków zbytu ma większe znaczenie. Przykładem są niektóre formy turystyki biznesowej (szczególnie w zakresie spotkań integracyjnych i konferencji), edukacyjnej (np. gospodarstwa edukacyjne) i weekendowej. O lokalizacji infrastruktury turystycznej decydują też koszty pracy. W przypadku turystyki krajowej mają one znaczenie marginalne. Są one istotne dla turystycznych korporacji transnarodowych, które lokują swoje inwestycje niemal na całym świecie i mają wystarczające środki do ich promowania. W literaturze znajdujemy też krytykę przydatności teorii lokalizacji dla objaśnienia rzeczywistości<sup>78</sup>.

**Teoria ośrodków centralnych** jest rozwinięciem teorii lokalizacji i zakłada, że większe szanse rozwojowe mają ośrodki duże. Z uwagi na przyjętą problematykę badań teoria ta ma niewielkie znaczenie dla analizowanego obszaru i dlatego też jej analiza została pominięta.

Zgodnie z **postkeynesowską teorią wzrostu** najważniejszym czynnikiem rozwoju są inwestycje. Wsparcie inwestycyjne jednej dziedziny pobudza zwykle inwestycje w dziedzinach pokrewnych czy komplementarnych, uruchamiając w ten sposób efekt mnożnikowy. „Przesłankami interwencjonizmu są wskazania niedoskonałości rynku”<sup>79</sup>, którego nierównomierny rozwój może powodować niekorzystne skutki ekonomiczne, społeczne i ekologiczne. Obszarami, które wymagają interwencjonizmu są m.in. tereny słabo rozwinięte, zdominowane przez rolnictwo, położone peryferyjne. „Dla niwelowania zróżnicowania poziomu rozwoju różnych regionów i ich części należy wspierać wykorzystanie MŚP (małych i średnich przedsiębiorstw) do realizacji inwestycji publicznych na terenach peryferyjnych i słabiej rozwiniętych”<sup>80</sup>.

Rolę turystyki w rozwoju danego obszaru (regionu, gminy) można odnieść do **teorii bazy ekonomicznej**, która należy do teorii popytowych. Teoria ta dotyczy roli czynników endogenicznych i egzogenicznych uczestniczących w procesie rozwoju jednostek osadniczych, a „podstawowym założeniem jest oparcie rozwoju regionalnego na działalności eksportowej”<sup>81</sup>.

---

szawa 2006; A. Balińska: *Determinanty popytu mieszkańców Warszawy na usługi agroturystyczne*. Zeszyty Naukowe Uniwersytetu Szczecińskiego. Ekonomiczne Problemy Turystyki 2014, Nr 805 (25), s. 251–264.

<sup>76</sup> A. Paczoski: *Kreowanie...*, op. cit., s. 31.

<sup>77</sup> Fl.D. Puscaciu, R.-M. Puscaciu: *Classic and Modern in the Location Theory*. *Lucrări Științifice* vol. 56, Seria Zootehnie 2011, p. 47–51.

<sup>78</sup> Ph. MacCann: *A note on the meaning of neo-classical location theory and its usefulness as a basis for applied research*. *Paper in Regional Science*, 78 (1999), p. 323–331.

<sup>79</sup> A. Paczoski: *Kreowanie...*, op. cit., s. 57.

<sup>80</sup> Z. Makiela: *Przedsiębiorczość regionalna*. Difin, Warszawa 2008, s. 28.

<sup>81</sup> T.G. Grosse: *Przegląd koncepcji teoretycznych rozwoju regionalnego*. *Studia Regionalne i Lokalne*, nr 1 (8) 2002, s. 26.

Rozwój odbywa się więc przez realizację funkcji egzogenicznych, czyli otwarcie danej jednostki na otoczenie i jej miejsce w geograficznym podziale pracy. Tak więc „poziom produkcji i poziom zatrudnienia zależą od działalności eksportowej, a ta z kolei jest kształtowana przez popyt zewnętrzny oraz przez ulgi, korzyści i przywileje o charakterze gospodarczym, nadane przez władzę centralną (są to zmienne egzogeniczne)”<sup>82</sup>. Turystyka przyjazdowa daje możliwość eksportu wyprodukowanych i sprzedawanych na danym terenie dóbr i usług. Co więcej, w przypadku turystyki przyjazdowej jest możliwość sprzedaży takich produktów, które trudno byłoby wyeksportować. Na potrzeby analizy stosuje się też podział na działalność bazową (nazywaną bazą ekonomiczną regionu<sup>83</sup>), która służy eksportowi, i działalność niebazową i, przeznaczoną na rynek wewnętrzny. Jak zauważają S. Korenik i A. Zakrzewska-Półtorak, podział działalności i co za tym idzie dochodu z poszczególnych działalności na bazowe i niebazowe nie jest prosty<sup>84</sup>. W przypadku działalności turystycznej zadanie to jest jeszcze bardziej skomplikowane, nie tylko na poziomie gmin czy regionów, ale również kraju. W teorii tej uwzględnia się również efekt mnożnika regionalnego, zakładającego, że środki finansowe trafiające do regionu pobudzają w nim nowe rodzaje działalności. Jak zauważa T. Grosse, działalność bazowa może opierać się na jednej gałęzi produkcji (zwykle związanej z wysoką technologią) lub może być zdywersyfikowana. Pierwsze z wymienionych rozwiązań wiąże się z niebezpieczeństwem schyłku branży dominującej lub wycofaniem się głównego inwestora. Może też nastąpić na tyle znaczące zintensyfikowanie działalności bazowej, że doprowadzi do zachwiania potencjału endogenicznego i załamania lokalnej przedsiębiorczości. Jak wspomniano, w teorii bazy ekonomicznej główny nacisk położony jest na czynniki egzogeniczne rozwoju, a „warunkiem prawidłowego funkcjonowania sfery egzogenicznej jest odpowiedni, dostosowany do poziomu rozwoju sił wytwórczych, panującego modelu konsumpcji, charakteru stosunków produkcji poziom rozwoju i odpowiednia struktura przestrzenna sfery endogenicznej w danym regionie”<sup>85</sup>. Inaczej mówiąc, „warunkiem realizowania tej procedury rozwoju lokalnego jest istnienie w danej gminie (mieście) takiej bazy rozwojowej, która w sposób znaczący zwiększy przestrzenny wymiar oddziaływania zlokalizowanych tam podmiotów gospodarczych, producentów dóbr i usług”<sup>86</sup>. Poza egzogenicznymi, jednostka realizuje też funkcje endogeniczne, które wiążą się z zaspokajaniem potrzeb ludności autochtonicznej i są „wyrazem domknięcia oraz samowystarczalności danej jednostki”<sup>87</sup>. Teoria ta została opracowana dla miast, stąd

<sup>82</sup> S. Korenik, A. Zakrzewska-Półtorak: *Teorie rozwoju regionalnego – ujęcie dynamiczne*. Wydawnictwo Uniwersytetu Ekonomicznego we Wrocławiu, Wrocław 2011, s. 42–43.

<sup>83</sup> T.G. Grosse: *Przegląd koncepcji...*, op. cit., s. 26.

<sup>84</sup> S. Korenik, A. Zakrzewska-Półtorak: *Teorie...*, op. cit., s. 43–44.

<sup>85</sup> Ibidem, s. 47–48.

<sup>86</sup> A. Szewczuk, M. Kogut-Jaworska, M. Ziolo: *Rozwój lokalny i regionalny. Teoria i praktyka*. Wydawnictwo C.H. Beck, Warszawa 2011, s. 38.

<sup>87</sup> M.G. Brodziński (red.): *Gospodarka regionalna i lokalna. Wybrane zagadnienia*. Wydawnictwo ALMAMER Wyższa Szkoła Ekonomiczna, Warszawa 2010, s. 15.

niedostatek badań uwzględniających obszary wiejskie i rolnictwo jako działalność bazową, które w przypadku miast ma znaczenie marginalne<sup>88</sup>.

Rozwinięciem teorii bazy ekonomicznej jest **teoria produktu podstawowego** (H. Innes). Jako jej główne źródło rozwoju traktowana jest działalność eksportowa, a rozwój opiera się na specjalizacji w określonej produkcji, najlepiej takiej, która jest konkurencyjna na rynkach zewnętrznych. Korzyścią ze specjalizacji jest redukcja kosztów transakcyjnych, usprawnienie procesu produkcji oraz poprawa jakości wytwarzanych produktów<sup>89</sup>. Koncepcja ta przypomina teorię korzyści komparatywnych D. Ricardo, która w odróżnieniu od wcześniej wspomnianych jest statyczna i odnosi się do stanu obecnego.

**Teoria korzyści komparatywnych** (D. Ricardo) opiera się na czerpaniu profitów z niższych kosztów wytwarzania w stosunku do przedsiębiorstw konkurencyjnych. Korzyści związane są więc z danym obszarem i niższymi kosztami pracy czy opłatami miejscowymi prowadzenia działalności gospodarczej. Teoria ta podkreśla rolę naturalnych, przestrzennie zróżnicowanych czynników rozwoju, przyjmując jednakowy poziom rozwoju w regionach<sup>90</sup>. Korzyści komparatywne pozwalają konkurować przedsiębiorcom. „Pozwalają także obszarom (na których takie korzyści można osiągnąć) konkurować w dziedzinie przyciągania kapitału inwestycyjnego, stwarzając dla tych inwestorów szansę uzyskania korzyści komparatywnych”<sup>91</sup>. Z korzyściami komparatywnymi wiążą się wynikające z masowej produkcji korzyści skali. W modelu D. Ricardo podaż jest sztywna (podobnie jak przy przewagach absolutnych A. Smitha), ale strona popytowa jest dynamiczna i powinna podlegać analizie<sup>92</sup>. W literaturze znajdujemy też opinie o przydatności, pomimo prostoty, modelu D. Ricardo w praktyce dotyczącej wymiany międzynarodowej<sup>93</sup>.

Na kanwie koncepcji D. Ricardo powstała koncepcja „dóbr Heckschera-Ohlina”, czyli dóbr wytwarzanych na podstawie najbardziej dostępnych zasobów w postaci kapitału i siły roboczej.

Kolejna teoria, która wiąże rozwój regionalny ze specjalizacją produkcji to **nowa teoria handlu**. Zgodnie z nią nawet regiony o mniejszym potencjale inwestycyjnym mogą być konkurencyjne za sprawą specjalizowania się w bardziej pracochłonnych gałęziach gospodarki, wymagających znacznego zaangażowania pracy człowieka. Z kolei regiony o wyższym potencjale inwestycyjnym powinny opierać swój rozwój na działalności kapitałochłonnej. Pomie-

<sup>88</sup> M. Wójcik: *Wiejski obszar peryferyjny w koncepcjach geograficznych*. Studia Obszarów Wiejskich Nr 26, 2011; B. Domański, A. Noworóla (red.): *Badanie funkcji, potencjału oraz terenów rozwojowych miast w województwie małopolskim. Badanie w ramach projektu systemowego PO Kapitał Ludzki „Małopolskie Obserwatorium Polityki Rozwoju – etap I”*, Wydawnictwo Uniwersytetu Jagiellońskiego w Krakowie, Kraków 2010.

<sup>89</sup> Ł. Popławski, M. Polak: *Innovativeness in regional development: Selected problems*. Zeszyty Naukowe MWSE w Tarnowie, Ekonomia, Gospodarka Regionalna, 2011, 2 (19), s. 112.

<sup>90</sup> A. Gałązka: *Czynniki rozwoju w wybranych teoriach rozwoju regionalnego*. [w:] *Gospodarska regionalna i lokalna w Polsce. Czynniki i bariery*. Red. naukowa Z. Strzelecki. Oficyna Wydawnicza SGH, Warszawa 2011, s. 22.

<sup>91</sup> J.J. Parysek: *Podstawy...*, op. cit., s. 67–68.

<sup>92</sup> J. Kuczevska: *Regionalne przewagi skonstruowane. Relacje biznes – instytucje badawczo-rozwojowe w województwie pomorskim*. Analizy i Opracowania KEIE UG, Nr 6/2011 (009), Sopot 2011, s. 4.

<sup>93</sup> S.S. Golub, Chang-Tai Hsieh: *Classical Ricardian Theory of Comparative Advantage Revisited*. Review of International Economics, 2000, 8 (2), p. 221–234.



dzy tymi regionami następuje wymiana, która większe korzyści przynosi regionom bogatym w kapitał<sup>94</sup>. W dużej mierze teoria ta może mieć zastosowanie w odniesieniu do turystycznego (czyli pracochłonnego) kierunku rozwoju terenów przygranicznych.

Nierównomierny rozwój na poziomie regionalnym i lokalnym objaśniany jest również przez **teorię biegunów wzrostu** (F. Perroux). Pierwotnie odnosiła się ona do dominacji na rynku podmiotów gospodarczych, następnie została zastosowana w analizie najbardziej rozwiniętych regionów. Bieguny dominują nad mniej rozwiniętymi peryferiami i uzależniają od własnego kierunku rozwoju. Zgodnie z nią rozwój gospodarczy ma charakter spolaryzowany. Ośrodkami wzrostu są najczęściej skupienia przedsiębiorstw zlokalizowane w określonej przestrzeni (jest to koncepcja zorientowana na rozwój przestrzenny), a „układ przestrzenny, na którym daje się wyróżnić biegun i jego relacje z najbliższym otoczeniem, nosi nazwę układu spolaryzowanego”<sup>95</sup>. Polaryzacja może mieć formy: techniczną, dochodową, psychologiczną oraz geograficzną. Zdaniem F. Perrouxa, „za biegun wzrostu można uważać zbiór ekonomicznych przedsięwzięć, zlokalizowanych w określonym punkcie przestrzeni, połączonych ze sobą siecią zależności”<sup>96</sup>. Zwykle jest to główny sektor przemysłu bazujący na nowych technologiach. Rozwój regionu uzależniony jest więc od aktywności biegunów wzrostu. „Najbardziej rozwinięte regiony wygrywają konkurencję gospodarczą z regionami peryferyjnymi i uzależniają je od własnej polityki przemysłowej i handlowej”<sup>97</sup>. Głównymi biegunami wzrostu są metropolie. Zdaniem autora tej koncepcji, należy wzmacniać istniejące bieguny wzrostu lub tworzyć nowe. Teoria F. Perrouxa opiera się na czterech głównych założeniach<sup>98</sup>:

1. Istnieje sektorowa i przestrzenna nierównowaga, która sprzyja wzrostowi gospodarczemu.
2. W gospodarkach krajowych istnieją kompleksy przemysłowe dominujące nad resztą gałęzi gospodarki.
3. Przyspieszona dynamika wzrostu gospodarczego możliwa jest dzięki innowacjom.
4. Przestrzeń ekonomiczna wykracza poza granice terytorialne, „istnieje tyle przestrzeni, ile jest zbiorów abstrakcyjnych relacji, nieprzypisanych do konkretnego miejsca”.

Obecnie teoria biegunów wzrostu stanowi inspirację dla nowego paradygmatu polityki gospodarczej, w której wspierane są silne ośrodki przemysłowe oraz obszary objęte klastrem<sup>99</sup>. W wielu publikacjach znajdujemy analizę implikacji praktycznej omawianej teorii<sup>100</sup>. Z uwagi na przyjętą problematykę badań nasuwa się pytanie, czy w przypadku regionów przygranicz-

<sup>94</sup> T.G. Grosse: *Przegląd koncepcji...*, op. cit., s. 27.

<sup>95</sup> A. Szewczuk, M. Kogut-Jaworska, M. Ziolo: *Rozwój...*, op. cit., s. 41.

<sup>96</sup> A. Paczoski: *Kreowanie...*, op. cit., s. 78–79.

<sup>97</sup> T.G. Grosse: *Przegląd koncepcji...*, op. cit., s. 28.

<sup>98</sup> Ł. Pięta: *Teoria biegunów wzrostu François Perroux i implementacja jej założeń w Hiszpanii w latach 1964–1975*. *Ekonomia XXI wieku*, 1 (1), s. 187–195.

<sup>99</sup> A.M. Kowalski, A. Marcinkowski: *Struktury klastrowe jako bieguny wzrostu gospodarki – przykład Bawarskiego Klastra Biotechnologicznego*. *Gospodarka Narodowa* Nr 9 (253), 2012, s. 64.

<sup>100</sup> M. Christofakis, A. Papadaskalopoulos: *The Growth Poles Strategy in Regional Planning: the Recent Experience of Greece*. *Theoretical and Empirical Researches in Urban Management*, vol. 6, Issue 2/May 2011, p. 5–20; V. Komarovskiy, V. Bondaruk: *The Role of the Concept of “Growth Poles” for Regional Development*. *Journal of Public Administra-*

nych za biegun wzrostu można uznać miejscowość, w której znajduje się przejście graniczne? Pytanie to jest tym bardziej uzasadnione, że badany region praktycznie pozbawiony jest dużych aglomeracji miejskich (poza stolicami województw) i ośrodków przemysłowych.

Z uwagi na obszar badań warto przybliżyć nieco **teorię polaryzacji regionalnej** (F. Perroux, A. Hirschman, G. Myrdal). Opisuje ona nierównomierny rozwój regionów, który spowodowany jest czynnikami politycznymi, ekonomicznymi, społecznymi i kulturowymi o historycznym spektrum. W ocenie G. Myrdala jedną z głównych tez koncepcji polaryzacji regionalnej jest „zasada określonej kumulatywnej przyczynowości, która oznacza, że procesom rozwoju towarzyszą sprzężenia zwrotne między przyczyną a skutkiem”<sup>101</sup>. Regiony, które przyciągają z otoczenia czynniki rozwojowe przyczyniają się do ograniczania rozwoju terenów peryferyjnych (następuje wypłukiwanie, wysysanie, efekt regresu). W założeniu mogą też wpływać pozytywnie na otoczenie poprzez efekt rozszerzania, czyli przenoszenia działalności gospodarczej bezpośrednio lub pośrednio na obszary zacofane.

Nierównomierny w ujęciu przestrzennym rozwój gospodarczy G. Myrdal uzasadniał długim procesem historycznym, uwarunkowanym nie tylko czynnikami ekonomicznymi, ale również społecznymi i historycznymi<sup>102</sup>. Z biegiem czasu zróżnicowanie w rozwoju regionalnym pogłębia się, czyli regiony bogate rozwijają się coraz szybciej, a regiony biedne pogłębiają swoją stagnację. G. Myrdal zauważa również, że tendencje rozwojowe przenikają z centrów na obszary peryferyjne, ale poza korzyściami zauważane są też zjawiska negatywne w postaci uzależnienia ekonomicznego peryferii od centrów.

Teoria biegunów wzrostu podobna jest do koncepcji geograficznych centrów wzrostu autorstwa A. Hirschmana. Według niej rozwój dokonuje się przede wszystkim w geograficznych centrach wzrostu, a następnie na zasadzie dyfuzji rozprzestrzenia się na kolejne obszary.

Kolejna, chyba najbardziej identyfikowana koncepcja opisująca rozwój regionalny to **model rdzenia i peryferii** J. Friedmanna. Zakłada ona, że „rozwój peryferii jest zależny od rozwoju miejsc centralnych”<sup>103</sup>. Również według tej teorii regiony wysoko rozwinięte są chętnie wybierane jako miejsce lokowania inwestycji, tworząc centra gospodarcze, które dominują nad peryferiami. Jest to dominacja nie tylko ekonomiczna, ale również społeczna i kulturalna. „Wprawdzie przyczyniają się do zainicjowania trajektorii rozwoju tych obszarów, ale jest on podporządkowany i usługowy wobec obszarów centralnych”<sup>104</sup>. Oddziaływanie centrum – peryferie może mieć zarówno pozytywny, jak i negatywny charakter. Wpływ pozytywny to dyfuzja innowacji w zakresie edukacji, technologii, kapitału oraz inwestycji z centrów do peryferii. Szczególnie widoczne jest jednak oddziaływanie negatywne, polegające na „wysysaniu” („wymywaniu”) czynników produkcji (kapitału i zasobów ludzkich) z peryferii do centrów.

---

tion, Finance and Law, 4/2013, p. 31–42; Ch. Stohr: *Growth Poles: Agglomeration Economies and Economic Growth in Switzerland from 1860 to 2008*. University of Geneva 2014.

<sup>101</sup> A. Paczoski: *Kreowanie...*, op. cit., s. 74.

<sup>102</sup> T. G. Grosse: *Przegląd koncepcji...*, op. cit., s. 28.

<sup>103</sup> A. Paczoski: *Kreowanie...*, op. cit., s. 44.

<sup>104</sup> T.G. Grosse: *Przegląd koncepcji...*, op. cit., s. 29.

Jest wiele przykładów obszarów, na których rozwój społeczno-gospodarczy nie następował zgodnie z opisanym wcześniej schematem centrum – peryferia, w którym dominują duże ośrodki centralne. Możliwy jest proces rozwoju i unowocześniania obszarów peryferyjnych, ale ich mechanizm nie wynika z działania sił zewnętrznych. Stymulatorem rozwoju są czynniki wewnętrzne<sup>105</sup>. Niedoskonałość neoklasycznej teorii wzrostu, przyjmującej, że kluczowe znaczenie mają czynniki egzogeniczne, spowodowała w latach 90. XX w. rozwój teorii uwzględniających zasoby endogeniczne. Zgodnie z koncepcją **wzrostu endogenicznego**, rozwój danego obszaru związany jest przede wszystkim z wykorzystaniem jego potencjału. Do podstawowych modeli wzrostu endogenicznego zalicza się model R.E. Lucasa (1988) i model P.M. Romera (1986), które opierają się na założeniu, że wielkość produkcji jest funkcją kapitału (fizycznego, ludzkiego) oraz aktualnego poziomu technologicznego<sup>106</sup>. Ł. Jabłoński zauważa, że zazwyczaj w krajach rozwijających się i rozwiniętych znaczna część dochodów przeznaczonych na kształcenie na poziomie podstawowym i średnim finansowana jest ze środków publicznych. Dlatego też alokacja zasobów na rzecz kształcenia jest konsekwencją zależności wewnątrz- i między-pokoleniowych, a nie indywidualnych preferencji<sup>107</sup>. Jak zauważa A. Paczoski<sup>108</sup>, koncepcja ta opiera się na trzech płaszczyznach, tj.: 1) wyeliminowanie istniejących barier rozwojowych, 2) wykorzystanie specyficznych uwarunkowań regionalnych (podobnie jak przy teorii kosztów komparatywnych), 3) pobudzenie współpracy wewnątrzregionalnej oraz wspieranie lokalnych czynników rozwoju. Potencjał rozwojowy regionu traktowany jest tu bardzo szeroko i dużą wagę przywiązuje się do innowacji, podkreślając, że specyfiką regionów peryferyjnych jest brak barier dla innowacji<sup>109</sup>. Istotne jest to, że akumulacja wiedzy naukowo-technicznej i kapitału ludzkiego, które są efektem celowych inwestycji w tych sferach, prowadzi do efektów zewnętrznych, czyli mogą z nich korzystać nie tylko podmioty ponoszące koszty ich akumulacji, ale i ich otoczenie<sup>110</sup>. Przeszkodą rozwoju są nie tyle niskie zasoby kapitału, ile mentalność lokalnych społeczności, a szczególnie obawa przed innowacjami.

Koncepcja ta ma szczególne zastosowanie praktyczne w przypadku terenów peryferyjnych oraz okręgów przemysłowych w okresie stagnacji. W ramach teorii wzrostu endogenicznego podkreśla się często wiedzę i innowacje jako podstawę rozwoju regionalnego. Aby

---

<sup>105</sup> T. Dorożyński: *Regionalne nierówności gospodarcze a polityka spójności Unii Europejskiej*. Zeszyty Naukowe Uniwersytetu Szczecińskiego nr 756, Finanse, Rynki Finansowe, Ubezpieczenia, nr 57 (2013), s. 107.

<sup>106</sup> Por. P. Dykas, T. Tokarski: *Podażowe czynniki wzrostu gospodarczego – podstawowe modele teoretyczne*. Acta Universitatis Lodzianis Folia Oeconomica 294 (2013), s. 9–42; P. Churski: *Rozwój regionalny w warunkach transformacji gospodarczej i integracji europejskiej*. [w:] *Przekształcenia regionalnych struktur funkcjonalno-przestrzennych. Regionalny wymiar integracji europejskiej*. Red. naukowa S. Ciok, D. Ilnicki, Tom VIII/1. Instytut Geografii i Rozwoju Regionalnego. Uniwersytet Wrocławski, Wrocław 2004, s. 31–45. K. Flisikowski: *Struktura kapitału ludzkiego a wzrost gospodarczy*. Prace i Materiały Wydziału Zarządzania Uniwersytetu Gdańskiego nr 4/8 (2011), s. 65–74. P. M. Romer: *The Origins of Endogenous Growth*. Journal of Economic Perspectives vol. 8, no. 1, 1994, p. 3–22.

<sup>107</sup> Ł. Jabłoński: *Sprzężenie pomiędzy kapitałem ludzkim i nierównościami społecznymi w teorii wzrostu endogenicznego*. Zeszyty Naukowe Uniwersytetu Ekonomicznego w Krakowie nr 786 (2008), s. 28.

<sup>108</sup> A. Paczoski: *Kreowanie...*, op. cit., s. 65–66.

<sup>109</sup> A. Gałązka: *Czynniki...*, op. cit., s. 38.

<sup>110</sup> D. Kuder: *Nowe modele wzrostu gospodarczego a paradygmat zrównoważonego rozwoju*. Nierówności Społeczne a Wzrost Gospodarczy, nr 38, 2/2014, s. 31.

gospodarska regionu była wysoko rozwinięta, powinno się dążyć do jednej z trzech wymienionych poniżej sytuacji<sup>111</sup>:

- wykorzystania nagromadzonego i świadomie tworzonego kapitału ludzkiego (umiejętności, wiedza – również ukryta) oraz stymulowania procesów „uczenia się”,
- wykorzystania występującego kapitału społecznego (np. skłonności ludzi do wspólnych działań),
- wykorzystania współpracy i relacji zachodzących pomiędzy działającymi w regionie podmiotami gospodarczymi.

W koncepcji rozwoju endogenicznego mieści się nowy instrument terytorialny wprowadzony przez Komisję Europejską do realizacji w perspektywie finansowej 2014–2020 – Rozwój lokalny kierowany przez społeczność (RLKS). Zgodnie z przepisami rozporządzenia ramowego RLKS, jest<sup>112</sup>:

- skierowany na obszary poniżej szczebla regionalnego,
- kierowany przez lokalne grupy działania, w których skład wchodzi przedstawiciele władz publicznych, lokalnych partnerów społecznych i gospodarczych oraz mieszkańców (żadna z grup interesu nie może mieć więcej niż 49% głosów, a minimum 50% głosów w decyzjach dotyczących wyboru pochodzi od partnerów niebędących instytucjami publicznymi),
- prowadzony na podstawie zintegrowanych i wielosektorowych strategii rozwoju,
- zaprojektowany z uwzględnieniem potrzeb lokalnych i potencjału oraz zawiera elementy innowacyjne i integrujące.

Instrument ten bazuje na podejściu LEADER stosowanym w latach 2007–2013 w ramach Wspólnej Polityki Rolnej (WPR) i Wspólnej Polityki Rybołówstwa (WPRyb). Przepisy krajowe dotyczące tego instrumentu oparte są na ustawie z dnia 20 lutego 2015 roku o rozwoju lokalnym z udziałem lokalnej społeczności (Dz.U. z 2015 r. poz. 378). W literaturze przedmiotu można się też spotkać ze stanowiskiem, że w programach rozwoju wsi, a więc inicjatywach oddolnych, zbyt duży udział mają samorządy lokalne<sup>113</sup>.

Mechanizm rozwoju lokalnego opierający się na działaniach oddolnych może być związany z funkcjonowaniem sieci oraz klastrów (gron)<sup>114</sup>. Geneza koncepcji klastrów sięga końca XIX wieku i jest związana z pomysłem dystryktów przemysłowych A. Marshalla. Podkreślał on istnienie trzech czynników wpływających na poprawę pozycji konkurencyjnej przedsiębiorstw, czyli przepływ wiedzy, specjalizacja w produkcji i usługach oraz specjalizacja siły roboczej<sup>115</sup>. Klastry stały się przedmiotem zainteresowania wielu naukowców, w tym: F. Perrouxa, A. We-

<sup>111</sup> S. Korenik, A. Zakrzewska-Półtorak: *Teorie...*, op. cit., s. 80.

<sup>112</sup> Szerzej: *Zasady realizacji instrumentu „Rozwój lokalny kierowany przez społeczność w Polsce”*. Ministerstwo Infrastruktury i Rozwoju, Warszawa 2014; *Rozwój lokalny kierowany przez społeczność. Polityka Spójności na lata 2014–2020*. Komisja Europejska. ec.europa.eu, 15.12.2015.

<sup>113</sup> Por. B. Kutkowska, T. Pilawka: *Program odnowy wsi jako instrument wzbogacający jakość kapitału społecznego*. Roczniki Naukowe SERiA, T. XIV Z. 3, 2012, s. 232–237.

<sup>114</sup> Termin klastrów został zapożyczony z języka angielskiego (cluster) i oznacza grono, kiść.

<sup>115</sup> J. Staszewska: *Klastry perspektywą dla przedsiębiorców na polskim rynku turystycznym*. Difin, Warszawa 2009, s. 28.

bera, W.M. Hoovera, M. Portera. Koncepcja klastrów proponowana przez M. Portera wydaje się najbardziej dojrzała i najlepiej pasująca do współczesnych systemów gospodarczych. Klastry można też traktować jako przejaw przedsiębiorczości, dlatego więcej na ich temat napisano w punkcie 2.3.

Część teorii opisuje rozwój regionalny i lokalny „uznając podmiotowość i samowiedzę regionu oraz lokalnych jednostek osadniczych za podstawowy punkt wyjścia przy podejmowaniu wszelkich działań rozwojowych”<sup>116</sup>. Do teorii tych, poza koncepcją rozwoju przez wykorzystanie potencjału endogenicznego, o której pisano wcześniej, zaliczamy: **koncepcję niezależnego rozwoju gospodarczego** oraz **koncepcję obiegu wewnętrznego**, która zakłada szerokie wykorzystanie istniejących w regionie zasobów. Występujące w regionie czynniki ekonomiczne, społeczne, kulturowe, ekologiczne i polityczne są ze sobą silnie powiązane. Dla właściwego ich wykorzystania należy stymulować rozwój wewnątrzregionalnej sieci informacji gospodarczej, która z kolei będzie stymulowała rozwój i rozprzestrzenianie się innowacji. Zakłada się, że brak wewnątrzregionalnej sieci informacji gospodarczej jest przyczyną wadliwych powiązań w regionach peryferyjnych<sup>117</sup>.

Warte zasygnalizowania są bardziej ortodoksyjne w swoim przesłaniu strategii rozwoju regionalnego („od dołu”). Wśród nich jest **teoria potrzeb podstawowych**, która bazuje na zasadzie, że „można własnymi siłami zaspokoić potrzeby w regionach peryferyjnych, rezygnując z »narzuconych« rozwiązań zewnętrznych”<sup>118</sup>. Co więcej, zakłada się, że należy ograniczyć przenoszenie gotowych modeli konsumpcji, stylu życia czy form produkcji z regionów lepiej do gorzej rozwiniętych, gdyż nie przystają one do poziomu ich rozwoju społeczno-kulturowego.

Rozwój regionalny opisywany jest również w kategoriach regionu uczącego się. Dotyczy najczęściej obszarów, których rozwój przebiega niezwykle dynamicznie, skokowo i uzależniony jest od wiedzy i nowoczesnych technologii. Autorka dokonała analizy przydatności tej teorii w odniesieniu do regionu peryferyjnego, ze szczególnym naciskiem na intensyfikację funkcji turystycznej.

Region uczący się definiowany jest najczęściej jako „zawiązana na rzecz konkretnego terytorium szeroka koalicja aktorów politycznych, gospodarczych i społecznych, ukierunkowana na dobrowolne łączenie i wymianę zasobów w celu generowania i włączenia w obieg wiedzy prowadzącej do powstawania i zastosowania innowacji o charakterze ekonomicznym, społecznym i/lub politycznym będących odpowiedzią na wyzwania i problemy rozwojowe społeczeństwa zamieszkującego to terytorium”<sup>119</sup>. Założenia tej koncepcji zostały upublicznione przez R. Floridę<sup>120</sup>. Region uczący się opiera się na polityce przemysłowej (formalne reguły i nieformalne relacje między podmiotami i partnerami instytucjonalnymi oparte na elastyczności i sieciowości) oraz infrastrukturze: produkcyjnej, rynku pracy (wiedza pracow-

<sup>116</sup> A. Gałązka: *Czynniki...*, op. cit., s. 36.

<sup>117</sup> Ibidem, s. 39.

<sup>118</sup> Ibidem, s. 41.

<sup>119</sup> A. Gąsior-Niemiec: *Nowe możliwości zastosowania w Polsce koncepcji uczącego się regionu*. *Polityka i Społeczeństwo* 4(11)/2013, s. 23.

<sup>120</sup> R. Florida: *Toward the learning region*. *Futures*, Vol. 27, No. 5 (1995), p. 527–536.

ników i ich gotowość do podnoszenia kwalifikacji), komunikacyjnej (przepływ ludzi, informacji, dóbr), rynku finansowego<sup>121</sup>. A Bajerski<sup>122</sup> podkreśla znaczenie wiedzy ukrytej, która wynika z doświadczeń i jest głęboko zakorzeniona w środowisku lokalnym. Jej połączenie z wiedzą formalną pozwala na efektywne wykorzystanie struktury gospodarczej regionu, jego infrastruktury technicznej i zaawansowania technologicznego. Przedstawiona koncepcja najczęściej odnoszona jest do regionów przemysłowych lub obszarów zurbanizowanych. W ocenie autorki koncepcję tę można odnieść również do obszarów wiejskich, na których kreowane i wprowadzane są innowacje w produkcji rolniczej i/lub pozarolniczej, w tym w turystyce (również wiejskiej), która prowadzi do rozwoju społeczno-gospodarczego, doskonalenia kapitału ludzkiego, poszukiwania, tworzenia i adaptowania innowacji. Z uwagi na rosnącą konkurencję i zmieniające się wymagania konsumentów wiejscy kwaterodawcy są zobligowani do ciągłego podnoszenia swoich kompetencji i udoskonalania proponowanych usług. W umiejętny sposób łączą wiedzę ukrytą z formalną, uczestniczą w procesie kształcenia ustawicznego, którego rolę podkreślał też R. Florida<sup>123</sup>. Wykorzystują też rozwiązania proponowane w ramach koncepcji regionu uczącego się, czyli współpracę formalną (np. w formie klastrów) i nieformalną. Turystyka jest tą formą działalności, która sprzyja współpracy poziomej i pionowej z innymi usługodawcami, biurami podróży, gestorami atrakcji. Często nawiązywana jest też szeroka współpraca z ośrodkami naukowymi, która polega z jednej strony na przyjmowaniu praktykantów, dostarczaniu informacji wykorzystywanych w pracach naukowych, a z drugiej na udziale w kursach tradycyjnych i e-learningowych prowadzonych przez uczelnie wyższe.

Gospodarka turystyczna wpływa na rozwój innych gałęzi gospodarki, stymuluje przedsiębiorców do poprawy poziomu i zakresu oferowanych usług, a tym samym rozwoju obszaru.

### **1.3. Konkurencyjność, innowacyjność i przedsiębiorczość a rozwój lokalny na peryferiach**

Rozwój regionalny i lokalny wiąże się bardzo mocno z konkurencyjnością, przedsiębiorczością i innowacyjnością zarówno samych jednostek terytorialnych, jak i podmiotów w nich lokowanych. Przyjmując za E. Łąźniewską i in.<sup>124</sup>, że regionalna konkurencyjność jest skutkiem całego zbioru czynników, a nie pojedynczego, dającego się wyizolować czynnika, przybliżono podstawowe zagadnienia dotyczące konkurencyjności jednostek terytorialnych w odniesieniu do działalności turystycznej. Co więcej, przyjęto założenie, że intensywny rozwój gospodarki turystycznej jest równocześnie czynnikiem i skutkiem konkurencyjności danego terytorium.

<sup>121</sup> M. Godowska: *Region uczący się – uwarunkowania i determinanty rozwoju na przykładzie województwa małopolskiego*. Przedsiębiorczość – Edukacja, nr 8 (2012), s. 279.

<sup>122</sup> A. Bajerski: *Przegląd wybranych teorii rozwoju regionalnego*. [w:] *Rola obszarów metropolitarnych w polityce regionalnej i rozwoju regionalnym*. Red. naukowa W. Kisiąła, B. Stepiński. Wydawnictwo UE w Poznaniu, Poznań 2013, s. 17–18.

<sup>123</sup> R. Florida: *Towards...*, op. cit., p. 527–536.

<sup>124</sup> E. Łąźniewska, M. Gorynia (red.): *Konkurencyjność regionalna. Koncepcje – strategie – przykłady*. Wydawnictwo Naukowe PWN, Warszawa 2012, s. 31.

„Pojęcie **konkurencyjności** należy do tej grupy pojęć, którą można zastosować w odniesieniu do każdego poziomu agregacji gospodarczej, to znaczy zarówno w odniesieniu do pojedynczego przedsiębiorstwa, całej branży, regionu, gospodarki narodowej czy gospodarki ponadnarodowej<sup>125</sup>”. Można też odnieść do poziomu regionalnego i lokalnego. Do wymienionych poziomów można dodać jeszcze jeden, najniższy, czyli poziom mikro-mikro, który odnosi się do indywidualnego konsumenta czy produktu<sup>126</sup>. W zależności od poziomu, do którego odnosimy konkurencyjność, przyjmujemy inną jej definicję. Teren wschodniego pogranicza Polski traktujemy w kategoriach obszaru recepcji turystycznej, a więc możemy przyjąć założenie, że jest to region turystyczny. Konkurencyjność regionu to „(...) przewaga nad innymi regionami będąca wypadkową atrakcyjności oferty usługowej kierowanej do obecnych i potencjalnych użytkowników regionu, którymi są mieszkańcy, firmy, inwestorzy, goście; jej źródłem jest nowoczesna infrastruktura materialna, instytucjonalna i intelektualna regionu”<sup>127</sup>. Ciekawą definicję konkurencyjności regionu proponuje T. Markowski. W jego opinii region konkurencyjny to taki „...w którym poziom wiedzy ludzkiej – rozumiany jako zdolność do wyprzedzania potrzeb i odkrywania nowej kombinacji zastosowania istniejących lub nowych zasobów rzeczowych – pozwala na wytworzenie strukturalnej przewagi i skomercjalizowania wytworów regionu”<sup>128</sup>. Bardziej ogólną definicję konkurencyjności regionu proponuje D. Strahl, zgodnie z którą jest to „zdolność regionu do trwałego rozwoju z zachowaniem wysokiej wrażliwości rynkowej”<sup>129</sup>.

Przy próbach pomiaru konkurencyjności struktur przestrzennych ważna jest świadomość nieostrości używanych pojęć<sup>130</sup>. Konkurencyjność regionów, choć jest powszechnie używanym terminem, bywa różnie interpretowana, a nawet traktowana jako równoznacznik innych określeń, np.<sup>131</sup>:

- atrakcyjności inwestycyjnej (głównie wobec kapitału zagranicznego),
- zdolności do rozszerzonej reprodukcji kapitału ludzkiego,
- zdolności do generowania innowacji,
- zdolności do współpracy z zagranicą i efektywności eksportu,
- miejsca w rankingu regionów.

<sup>125</sup> J. Chądzyński, A. Nowakowski, Z. Przygodzki: *Region...*, op. cit., s. 105.

<sup>126</sup> M. Gorynia, E. Łąźniewska (red.): *Kompendium wiedzy o konkurencyjności*. WN PWN, Warszawa 2010, s. 51.

<sup>127</sup> A. Klasik, T. Markowski: *Marketing miasta*. [w:] *Marketing terytorialny*. Komitet Przestrzennego Zagospodarowania Kraju PAN, Studia Tom CXII, Warszawa 2002, s. 99–100.

<sup>128</sup> T. Markowski: *Wspieranie rozwoju konkurencyjności w polityce rozwoju regionalnego*. [w:] *Strategiczne wyzwania dla polityki rozwoju regionalnego Polski*. Wydawnictwo Friedrich Ebert Stiftung, Warszawa 1996.

<sup>129</sup> D. Strahl: *Miara konkurencyjności regionu zorientowana na przyszłość*. [w:] *Gospodarka a środowisko. Problemy konkurencyjności regionów i przedsiębiorstw*. Red. naukowa A. Rapacz. Wydawnictwo AE im Oskara Langego we Wrocławiu, Wrocław 2005, s. 23–24.

<sup>130</sup> Ł. Nawrot: *Konkurencyjność w ujęciu regionalnym – problemy badawcze na poziomie mezoekonomicznym*. [w:] *Turystryka jako czynnik wzrostu konkurencyjności regionów w dobie globalizacji*. Red. naukowa G. Gołembski. Wydawnictwo Akademii Ekonomicznej w Poznaniu, Poznań 2008, s. 161.

<sup>131</sup> Ł. Nawrot: *Konkurencyjność...*, op. cit., s. 154.

Różnica pomiędzy konkurencyjnością gmin i innych jednostek terytorialnych a konkurencyjnością tradycyjnych podmiotów gospodarczych wynika nie tylko ze złożonego i kompleksowego charakteru gminy jako organizacji i dualnego charakteru celów (osiąganie celów własnych i wspieranie celów przedsiębiorstw), ale również z możliwości szerszego stosowania metod i instrumentów konkurowania polegających nie tylko na bezpośredniej rywalizacji, ale również współpracy<sup>132</sup>. Jak zauważa M. Adamowicz, „w przypadku konkurencyjności lokalnych jednostek terytorialnych konkurencja i współpraca pozostają wobec siebie komplementarne”<sup>133</sup>.

Konkurencyjność możemy rozpatrywać w perspektywie czasowej lub w konkretnym (danym) momencie. W przypadku, gdy atrybuty konkurencyjności danego produktu (obiektu, miejsca) odnosimy do bieżącego momentu czasowego, mówimy o konkurencyjności w sensie statycznym. Jeżeli zakładamy następujący w czasie rozwój, to mamy do czynienia z dynamicznym podejściem do konkurencyjności. „[...] konkurencyjność rozpatrywana z dynamicznego punktu widzenia koresponduje z konkurencyjnością rozumianą procesowo, czyli z dochodzeniem do określonego stanu konkurencyjności”<sup>134</sup>.

Konkurencyjność analizowana jest na różnych poziomach hierarchii systemów gospodarczych<sup>135</sup>. Poziomy te można odnieść do konkurencyjności turystycznej. I tak poziom:

- mikro-mikro – produkt turystyczny, którym najczęściej jest impreza turystyczna<sup>136</sup>,
- mikro – przedsiębiorstwo turystyczne lub w odniesieniu do przestrzeni (gmina),
- mezo – branża, sektor gospodarki, region administracyjny lub turystyczny,
- regionalny – grupy krajów tworzące wspólnoty gospodarcze lub regiony turystyczne świata,
- globalny – gospodarka turystyczna na świecie.

W odniesieniu do zaproponowanych poziomów można przypisać kryteria konkurencyjności, co przedstawiono na schemacie 1.

W terminie konkurencyjność wyodrębniamy kilka istotnych składników, które można odnieść do konkurencyjności regionu. Szczegółowe informacje przedstawiono na schemacie 2.

Każdy z wymienionych na schemacie 2 elementów składowych konkurencyjności jest złożoną kategorią i wymaga wyjaśnienia.

Z konkurencyjnością związane są przede wszystkim dwa terminy: **pozycja konkurencyjna** i **zdolność konkurencyjna**. „Przez pozycję konkurencyjną należy rozumieć rezultat procesu konkurowania, czyli konkurencyjność w sensie atrybutowym (rezultatowym). Pozycja konkurencyjna to wynik zastosowania określonej strategii konkurencyjnej (zestawu instrumentów konkurowania) wobec określonego potencjału konkurencyjnego (zestawu zasobów)”<sup>137</sup>. Ana-

<sup>132</sup> Por. M. Adamowicz: *Konkurencyjność jednostek terytorialnych w skali lokalnej*. [w:] Roczniki Naukowe SERiA, T. X, Z. 2 (2008), s. 8.

<sup>133</sup> Jw.

<sup>134</sup> M. Gorynia, E. Łązniewska (red.): *Kompendium...*, op. cit., s. 54.

<sup>135</sup> Por. N. Daszkiewicz: *Konkurencyjność. Poziom makro, mezo i mikro*. Wydawnictwo Naukowe PWN, Warszawa 2008.

<sup>136</sup> Zgodnie z Ustawą z dnia 29 sierpnia 1997 roku o usługach turystycznych, impreza turystyczna to co najmniej dwie usługi turystyczne tworzące jednolity program i objęte wspólną ceną, jeżeli usługi te obejmują nocleg lub trwają ponad 24 godziny albo jeżeli program przewiduje zmianę miejsca pobytu. Dz.U. z 2014 r. poz. 196, 822, z 2015 r. poz. 390.

<sup>137</sup> M. Gorynia, E. Łązniewska (red.): *Kompendium...*, op. cit., s. 58.



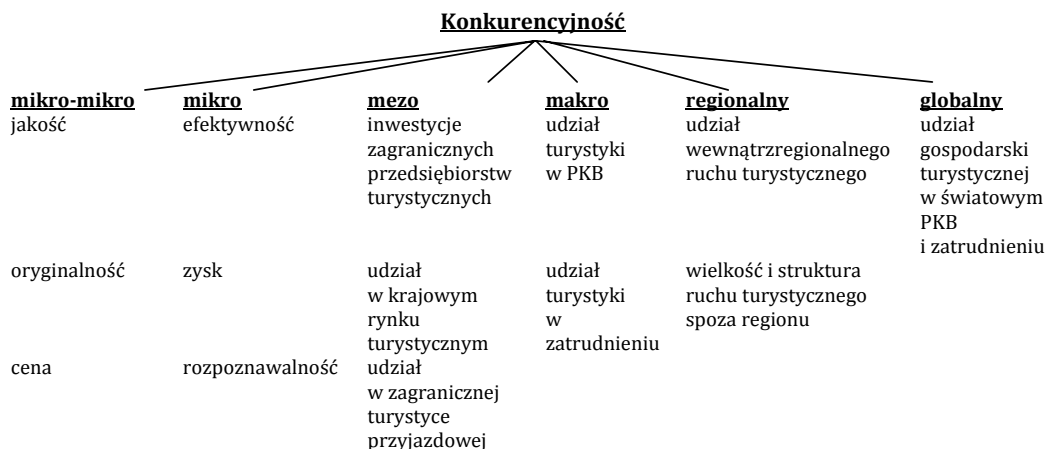

**Schemat 1.** Wybrane kryteria konkurencyjności turystycznej w odniesieniu do różnych poziomów  
Źródło: opracowanie własne.



**Schemat 2.** Składniki pojęcia konkurencyjności

Źródło: opracowanie własne na podstawie: M. Gorynia, E. Łażniewska (red.): *Kompendium wiedzy o konkurencyjności*. Wydawnictwo Naukowe PWN, Warszawa 2010, s. 59.

lizując pozycję konkurencyjną przedsiębiorstwa, bierze się głównie pod uwagę mierniki ekonomiczne, w tym rentowność i udział w rynku. W przypadku przedsiębiorstwa turystycznego czy gospodarstwa agroturystycznego należałoby w ocenie autorki rozszerzyć zestaw mierników o następujące:

- oryginalność produktu w odniesieniu do produktów konkurencyjnych,
- lojalność klientów i udział stałych klientów w zakupie produktu turystycznego (pozycjonowanie produktu turystycznego w świadomości nabywcy),
- istnienie i prawdopodobieństwo pojawienia się substytutów w otoczeniu obiektu turystycznego,
- zasoby ludzkie (kwaterodawca, jego wiedza, kompetencje, cechy osobowości),
- poziom kosztów,
- pozycjonowanie danej formy turystyki (np. agroturystyki) jako sposobu spędzania czasu wolnego.

Zaproponowane miary pozwoliłyby na bardziej rzetelną ocenę pozycji konkurencyjnej oraz zdolności konkurencyjnej przedsięwzięcia turystycznego.

Konkurencyjność obiektów turystycznych decyduje również o konkurencyjności całego obszaru recepcji turystycznej. Również określona gałąź gospodarki, np. turystyka, wpływa na konkurencyjność danego obszaru<sup>138</sup>.

W odniesieniu do regionu „pozycja konkurencyjna (konkurencyjność wynikowa) określa miejsce regionu w rankingu regionów konkurencyjnych w danym momencie (pojęcie zdeterminowane statycznie), natomiast zdolność konkurencyjna jest dynamicznym ujęciem konkurencyjności, pojmującym konkurencyjność jako proces podlegający ciągłym zmianom”<sup>139</sup>. Zdolność konkurencyjna to sposób wykorzystania swoich zasobów. Ocena zdolności konkurencyjnej może być sprowadzona do oceny sposobu, zakresu i skuteczności wykorzystania walorów turystycznych. Wykorzystanie walorów należy do ich gestorów, w tym samorządów lokalnych, przedsiębiorców turystycznych, jednostek państwowych (np. dyrekcji parków narodowych i krajobrazowych) i samorządowych (np. gminnych ośrodków sportu i rekreacji, gminnych ośrodków kultury). Coraz częściej podmioty te konsolidują swoje działania w ramach regionalnych i lokalnych organizacji turystycznych. (ROT-ów i LOT-ów).

W przypadku regionu turystycznego o jego pozycji konkurencyjnej świadczy przede wszystkim wielkość krajowego i zagranicznego ruchu turystycznego. Kwestią dyskusyjną jest, czy można przenieść tę interpretację na poziom lokalny. Wielkość ruchu turystycznego w gminie może być traktowana tylko jako jeden z wyznaczników jej konkurencyjności turystycznej.

Kolejnym zagadnieniem jest **potencjał konkurencyjny**. Mówiąc o potencjale konkurencyjnym jednostek terytorialnych w zakresie turystyki (mamy na myśli konkurencyjność podażową), należy wspomnieć o potencjale inwestycyjnym (w zakresie inwestycji turystycznych) i potencjale turystycznym.

Konkurencyjność inwestycyjna, nazywana też konkurencyjnością dla inwestorów, definiowana jest zwykle jako wypadkowa czterech obszarów<sup>140</sup>:

- infrastruktury usługowej,
- infrastruktury technicznej,
- stosunków ludnościowych,
- finansów gmin.

Dla określenia poziomu każdego z wymienionych powyżej obszarów atrakcyjności turystycznej i atrakcyjności inwestycyjnej przypisywane są wskaźniki, co w swoim opracowaniu prezentują G. Gołębski i J. Kuczyński<sup>141</sup>. Z kolei elementy **potencjału turystycznego** to prze-

<sup>138</sup> Szerzej: A. Balińska: *Rural tourism in competitiveness improvement of selected communes in the Podlaskie province*. Roczniki Naukowe SERiA 2011, T. XIII, Z. 6, s. 7–12; A. Balińska: *Konkurencyjność Polski Wschodniej jako destynacji turystycznej w ocenie słuchaczy Uniwersytetu Trzeciego Wieku SGGW*. Prace Naukowe Uniwersytetu Ekonomicznego we Wrocławiu Nr 304 (2013) *Gospodarka turystyczna w regionie: rynek turystyczny – współczesne trendy, problemy i perspektywy jego rozwoju*. Red. naukowa A. Rapacz, s. 29–39.

<sup>139</sup> J. Chądzyński, A. Nowakowski, Z. Przygodzki: *Region...*, op. cit., s. 108.

<sup>140</sup> G. Gołębski (red.): *Metody stymulowania rozwoju turystyki w ujęciu przestrzennym*. Wydawnictwo Akademii Ekonomicznej w Poznaniu, Poznań 2002, s. 25.

<sup>141</sup> *Ibidem*, s. 9–46.

de wszystkim: fizjografia (ciekawa architektura i klimat), kultura i historia (różnice kulturowe, styl życia społeczności lokalnej), więzi rynkowe (więzi etniczne, odwiedziny krewnych i znajomych, powiązania biznesowe), aktywności (życie nocne, muzyka, teatr, muzea, galerie, typowe atrakcje turystyczne), szczególne wydarzenia (festiwale), dodatkowe elementy (kuchnia, wysokiej jakości zakwaterowanie, infrastruktura transportowa i handlowa)<sup>142</sup>. Z kolei J. Kaczmarek, A. Stasiak i B. Włodarczyk definiują potencjał turystyczny jako „wszelkie zasoby strukturalne i funkcjonalne warunkujące rozwój turystyki na określonym terenie”<sup>143</sup>. Do zasobów strukturalnych zaliczyli: walory turystyczne (przyrodnicze i antropogeniczne), zagospodarowanie turystyczne (baza noclegowa, gastronomiczna, towarzysząca, paraturystyczna), a do funkcjonalnych uwarunkowania: ekonomiczne (możliwości kredytowania inwestycji turystycznych, możliwości pozyskiwania funduszy na cele turystyczne, ceny), polityczne, kulturowe, społeczno-demograficzne, psychologiczne, technologiczne, ekologiczne<sup>144</sup>.

**Strategie konkurencji** odnoszą się najczęściej do przedsiębiorstwa<sup>145</sup>. Strategie konkurencji prowadzą do budowania przewagi konkurencyjnej.

Konkurencyjność należy też odnieść do głównych kategorii ekonomicznych, tj. popytu i podaży. Zarówno w teorii literatury, jak i w rzeczywistości gospodarczej mamy do czynienia z konkurencyjnością popytową i podażową. Konkurencyjność podażowa odnosi się do klasycznej sytuacji, jaka występuje na rynku nabywcy, kiedy to oferenci dóbr i usług zabiegają o zainteresowanie nabywców. Może się ona odnosić zarówno do działań prowadzonych obecnie, jak i w przyszłości. W sytuacji, kiedy mamy do czynienia z nadwyżką popytu nad podażą, mówimy o konkurencyjności popytowej. Można postawić pytanie, czy w dzisiejszych czasach na rynku turystycznym występuje sytuacja nadwyżki popytu nad podażą? Pomimo mnogości ofert turystycznych sytuacja, kiedy to potencjalni turyści zabiegają o produkty turystyczne, wcale nie jest taka rzadka. Dotyczy to wyjazdów dziecięcych i młodzieżowych, pobytów w sanatoriach, ofert typu spa-wellnes, ale również ofert gospodarstw agroturystycznych. O ile w przypadku tych pierwszych o możliwości zakupu decyduje kolejność zgłoszeń lub udział w programie lojalnościowym, o tyle w przypadku małych obiektów (głównie turystyki wiejskiej) – rekomendacja stałych klientów.

W przypadku konkurencyjności podażowej, którą można odnieść do różnych poziomów gospodarczych, M. Gorynia proponuje przyjąć konwencję terminologiczną uwzględniającą<sup>146</sup>:

- konkurencyjność *ex post*, czyli obecną pozycję konkurencyjną, która jest osiągnięta w wyniku procesu konkurencji (konkurencyjność w sensie procesowym),

<sup>142</sup> M.J. Enright, J. Newton: *Tourism destination competitiveness: a quantitative approach*. Tourism Management 25 (2004), p. 780.

<sup>143</sup> J. Kaczmarek, A. Stasiak, B. Włodarczyk: *Produkt turystyczny, albo jak organizować poznawanie świata*. Wydawnictwo Uniwersytetu Łódzkiego, Łódź 2002, s. 32.

<sup>144</sup> Ibidem, s. 33–37.

<sup>145</sup> Zobacz: M. Porter: *Strategia konkurencji. Metody analizy sektorów i konkurentów*. Wydawnictwo MT Biznes Sp. z o.o., Warszawa 2009.

<sup>146</sup> M. Gorynia, E. Łaźniewska (red.): *Kompendium...*, op. cit., 54.

- konkurencyjność *ex ante*, tj. przyszłą, perspektywiczną pozycję konkurencyjną (konkurencyjność atrybutową, rezultatową).

Kluczowe znaczenie dla konkurencyjności mają warunki wyjściowe (potencjał regionu), wielkość i rodzaj inwestycji oraz poziom technologii o charakterze egzogenicznym, co jest zgodne z podejściem neoklasycznym<sup>147</sup>. W literaturze przedmiotu coraz częściej pojawia się określenie „regiony uczące się”. Odnosi się ono do regionów, które mają szczególne predyspozycje do rozwoju innowacji i postępu technicznego. Regiony te rozwijają się szybciej i bardziej dynamicznie niż pozostałe. Czerpią z zasobów endogennych i uczą się je wykorzystywać. Jak podaje T. Wołowicz, o konkurencyjności gospodarczo-inwestycyjnej gmin decydują przede wszystkim<sup>148</sup>:

- wartość wytwarzanych na terenie danej gminy dóbr i usług,
- atrakcyjność lokalizacji i zasobów naturalnych gminy,
- stan gminnej infrastruktury technicznej, biznesowej i społecznej,
- atrakcyjność lokalnych zasobów siły roboczej,
- surowce i stan środowiska lokalnego,
- skala i poziom popytu lokalnego.

Do regionów słabiej rozwiniętych, a za taki uznaje się wschodnie pogranicze Polski, trafiają inwestycje o niższym poziomie technologicznym. Gałęzią gospodarki, w której nasycenie technologią jest stosunkowo niskie, jest turystyka, a szczególnie turystyka wiejska. W turystyce wiejskiej możliwe jest wykorzystanie potencjału regionu, który w innych gałęziach gospodarki jest traktowany marginalnie, a nawet jest niezauważany. Ważnym elementem tak rozumianego potencjału są produkty tradycyjne i regionalne.

Ciekawą interpretację konkurencyjności jednostek terytorialnych proponuje D. Wyszowska. Jej zdaniem, można ją analizować w dwojaki sposób. Są to cechy decydujące o atrakcyjności regionu jako miejsca zamieszkania oraz jako miejsca lokowania inwestycji, czyli „jako zdolność do przyciągania kapitału i środków pomocowych oraz jako zdolność do zatrzymania w regionie posiadanych czynników produkcji”<sup>149</sup>. Konkurencyjność ta może być rozpatrywana w dwóch ujęciach, tj. jako konkurencyjność bezpośrednia i pośrednia. Jak podaje M. Adamowicz, „konkurowanie bezpośrednie gmin [...] należy rozumieć jako rywalizowanie upodmiotowionych jednostek terytorialnych konkurujących o różnego rodzaju korzyści, np. o dostęp do środków finansowych, przyciąganie zewnętrznych inwestorów, utrzymanie kapitału w regionie, lokalizację agend i instytucji rządowych, lokalizację i organizowanie imprez ponadlokalnych. Ogólnie konkurowanie toczy się o wysoką jakość życia oraz rozwój gospodarczy i społeczny. Konkurowanie pośrednie [...] można rozumieć jako istnienie i tworzenie warun-

<sup>147</sup> A. Zielińska-Głębocka (red.): *Lokalizacja przemysłu a konkurencyjność polskich regionów (w kontekście integracji europejskiej)*. Wydawnictwo Uniwersytetu Gdańskiego, Gdańsk 2008, s. 40.

<sup>148</sup> T. Wołowicz: *Finansowe instrumenty wspierania przedsiębiorczości przez gminy*. Studia Regionalne i Lokalne nr 1 (19), 2005 s. 65–81.

<sup>149</sup> D. Wyszowska: *Polityka regionalna jako instrument podwyższania konkurencyjności polskich regionów*. [w:] *Rozwój oraz polityka regionalna i lokalna w Polsce*. Red. naukowa J. Kaja, K. Piech. Wydawnictwo SGH, Warszawa 2005, s. 103–131.

ków otoczenia dla przedsiębiorstw, które nie będąc w sferze bezpośredniego oddziaływania wzmacniają ich pozycję konkurencyjną<sup>150</sup>.

Poza tym, jak podaje D. Wyszowska, konkurencyjność regionu to wyraz istniejącej już przewagi technologicznej lub niższych cen wytwarzanych w danym regionie dóbr i świadczonych usług w porównaniu z cenami analogicznych dóbr i usług oferowanych w innym regionie<sup>151</sup>.

Złożoność problemu konkurencyjności regionu wyjaśniają A. Klasik i F. Kuźnik jako „jego przewagę lub dystans w stosunku do innych regionów tworzących wspólnie grupę strategiczną z punktu widzenia wyróżnionych rodzajów działalności strategicznej (...) Konkurencyjność regionu jest ich trwałą zdolnością umożliwiającą sprostanie w różnych układach konkurencyjnych innym regionom będącym ich konkurentami. Jest ona coraz częściej rezultatem świadomie podjętej i prowadzonej strategii konkurowania z innymi regionami, nawet jeśli jest to rywalizacja niejawna i pośrednia (...). Celowe i uzasadnione jest więc skupienie uwagi na zbiorze regionów nie tylko porównywalnych ze sobą, ile świadomie pośrednio i bezpośrednio rywalizujących ze sobą (...) Konkurencyjność obejmuje grupy regionów pokrewnych pod względem wielkości i rangi, profilu i pozycji, odległości i sąsiedztwa”<sup>152</sup>. Jak podkreślają J. Gołębiowski i O. Podlińska, „konkurencyjność regionu jest rezultatem działań wszystkich podmiotów i instytucji zlokalizowanych na jego obszarze”<sup>153</sup>.

Jak zauważa W. Dziemianowicz, konkurowanie między gminami i regionami odbywa się nie tylko w grupie jednostek podobnych do siebie, ale ma charakter wielopłaszczyznowy, a rozpatrywać je należy nie tylko w kategoriach „kto z kim”, ale bardziej „kto z kim o co”<sup>154</sup>. Zatem konkurencyjność turystyczna gmin może być rozpatrywana jako:

- konkurowanie gmin o turystów (głównie poprzez szeroko rozumianą promocję),
- atrakcyjność turystyczna gmin dla turysty (jest to wypadkowa promocji gmin, pozycjonowania gminy w świadomości turysty),
- konkurowanie gmin o inwestorów zewnętrznych zainteresowanych rozwojem infrastruktury turystycznej,
- konkurowanie gmin o lokalny kapitał ludzki,
- konkurowanie gmin o realizację programów w zakresie rozwoju turystyki (ze środków krajowych lub UE).

Konkurencyjność można analizować w sensie ogólnym (globalnym) lub cząstkowym (sektorowym, profilowanym). W pierwszym przypadku mamy do czynienia z ogólną rywalizacją

<sup>150</sup> M. Adamowicz: *Konkurencyjność...*, op. cit., s. 9.

<sup>151</sup> D. Wyszowska: *Polityka regionalna...*, op. cit., s. 103–131.

<sup>152</sup> A. Klasik, F. Kuźnik: *Konkurencyjny rozwój regionów w Europie*. [w:] *Konkurencyjność miast i regionów*. Red. naukowa Z. Szymła. AE, Kraków 2001, s. 29.

<sup>153</sup> J. Gołębiowski, O. Podlińska: *Determinanty konkurencyjności polskich regionów w Unii Europejskiej*. Przegląd Zachodniopomorski, Rocznik 30, Z. 2, Vol. 1 (2015), s. 18.

<sup>154</sup> Por. W. Dziemianowicz: *Polska...*, op. cit., s. 28.

w zakresie wszystkich obszarów życia społeczno-gospodarczego, w drugim ze sprofilowaniem, np. produkcja rolnicza, mieszkalnictwo, edukacja czy turystyka<sup>155</sup>.

Konkurencyjność cząstkowa gminy odnosi się do osiągania wysokiej pozycji w danej dziedzinie wśród innych gmin. Przykładowo można wymienić<sup>156</sup>:

- konkurencyjność środowiskową – zdolność do zaoferowania turystom i mieszkańcom wysokiej jakości (w niewielkim stopniu przekształconych) walorów naturalnych,
- konkurencyjność gospodarczą – wartość wytwarzanych (sprzedawanych) na terenie gminy dóbr i usług,
- konkurencyjność socjalną – zdolność danej jednostki terytorialnej do zapewniania mieszkańcom pracy, miejsca zamieszkania, edukacji, opieki zdrowotnej,
- konkurencyjność inwestycyjną – atrakcyjność gminy jako miejsca lokalizacji inwestycji przez inwestorów zewnętrznych i wewnętrznych.

W ocenie autorki do listy tej należy dołączyć konkurencyjność kulturową, czyli występowanie zabytków (mierzone liczbą obiektów wpisanych na listę), imprez kulturowych o znaczeniu międzynarodowym i krajowym (oryginalność tych walorów) oraz konkurencyjność zagospodarowania turystycznego uwzględniającą wyposażenie w bazę noclegową, gastronomiczną i towarzyszącą.

„Podział na konkurencyjność globalną i cząstkową (szczegółową) ma istotne znaczenie dla metodologii badań i pomiaru konkurencyjności”<sup>157</sup>. Synteza opisanych konkurencyjności cząstkowych po przypisaniu im odpowiednich wag mogłaby posłużyć do określenia konkurencyjności turystycznej gminy.

Podsumowując rozważania na temat konkurencyjności, należy stwierdzić, że w literaturze przedmiotu spotykamy dwa podejścia dotyczące konkurowania jednostek terytorialnych (głównie regionów). Według pierwszego regiony nie konkurują bezpośrednio ze sobą, jak czynią to przedsiębiorstwa, ponieważ nie sprzedają tego samego produktu. Podkreślają również, że dla rozwoju regionu potrzebna jest współpraca z innymi regionami. Wydaje się również, że szczególnie w przypadku turystyki pożądana jest współpraca jednostek samorządu lokalnego (gmin) pomiędzy sobą oraz z władzami regionu. Działania takie widoczne są głównie w ramach ROT-ów i LOT-ów. „Poprawa konkurencyjności jednego regionu nie oznacza osłabienia pozycji konkurencyjnej innych regionów – nie ma w tym przypadku gry o sumie zerowej”<sup>158</sup>.

Zwolennikiem koncepcji, że regiony podobnie jak przedsiębiorstwa konkurują jest m.in. A. Klasik<sup>159</sup> „Celem »walki konkurencyjnej« regionów jest zapewnienie sobie możliwości roz-

<sup>155</sup> M. Adamowicz: *Konkurencyjność...*, op. cit., s. 8.

<sup>156</sup> D. Guzal-Dec: *Konkurencyjność jednostek terytorialnych na przykładzie gmin wiejskich województw lubelskiego*. Maszynopis rozprawy doktorskiej napisanej pod kierunkiem prof. dr. hab. M. Adamowicza, Warszawa 2008, s. 27.

<sup>157</sup> M. Adamowicz: *Konkurencyjność...*, op. cit., s. 11.

<sup>158</sup> E. Szafranek: *Determinanty konkurencyjności regionów. Ujęcie teoretyczne i empiryczne*. Uniwersytet Opolski, Studia i Monografie nr 443, Opole 2010, s. 65.

<sup>159</sup> A. Klasik: *Międzynarodowa konkurencyjność jako kryterium, restrukturyzacji polskich regionów*. [w:] *Konkurencyjność miast i regionów a przedsiębiorczość*. Red. naukowa A. Klasik, Wydawnictwo AE w Katowicach, Katowice 2001, s. 99–105.

woju. W tym sensie konkurencyjne regiony mogą być podobne do nowoczesnych przedsiębiorstw określanych jako konkurencyjne<sup>160</sup>. Podobnie jak jest w przypadku przedsiębiorstw, tak i w odniesieniu do jednostek terytorialnych konkurencyjność ma charakter dynamiczny. Przewaga konkurencyjna wynika głównie z jakości wytwarzanych produktów i innowacji prowadzących do wytwarzania nowych produktów<sup>161</sup>. Bez względu na płaszczyznę odniesienia bardzo ważne jest budowanie właściwego wizerunku konkurującej jednostki.

W wielu sytuacjach gminy czy regiony mogą występować w podwójnej roli, tj. konkurentów i kooperantów. Warto też pamiętać o tym, że kraje i regiony budują konkurencyjność nie na podstawie podobieństwa, ale różnic<sup>162</sup>. Różnice te mogą wynikać z istniejących zasobów, ale również z innowacyjnych rozwiązań zmierzających do wykorzystania istniejącego potencjału.

Józef Penc podkreślał, że innowacyjność jest zasadniczym warunkiem wzrostu konkurencyjności<sup>163</sup>. Odnosił to wprawdzie do gospodarki, ale twierdzenie to ma swoje potwierdzenie w funkcjonowaniu jednostek terytorialnych. Autorka utożsamia się podejściem proponowanym przez M. Słodową-Hełpę, że na konkurencyjność obszaru oddziałują dwa sprzężone ze sobą procesy, tj. konkurencyjność zlokalizowanych na nim firm oraz zdolność samych jednostek terytorialnych do przyciągnięcia nowego, tworzącego nowe miejsca pracy kapitału i nowych, kreatywnych i innowacyjnych pracowników<sup>164</sup>.

Ważnym czynnikiem i wyznacznikiem konkurencyjności jednostek terytorialnych jest ich **innowacyjność**, co wpisuje się w koncepcję gospodarki opartej na wiedzy.

Terminy innowacje i innowacyjność do teorii ekonomii wprowadził J.A. Schumpeter w pierwszej połowie XX wieku, definiując innowacje jako „wprowadzanie do produkcji wyrobów nowych lub też udoskonalenie dotychczas istniejących, wprowadzenie nowej lub udoskonalonej metody produkcji, otwarcie nowego rynku, zastosowanie nowego sposobu sprzedaży lub zakupów, zastosowanie nowych surowców lub półfabrykatów, wprowadzenie nowej organizacji produkcji”<sup>165</sup>. Również J.A. Schumpeter doceniał ważną rolę przedsiębiorcy, który podejmuje ryzyko wprowadzenia innowacji.

Innowacyjność określana jest też jako zdolność podmiotów do uczestnictwa w procesie innowacyjnym w roli kreatora innowacji – innowatora, lub w roli podmiotu mającego zdolność do absorpcji innowacji – beneficjenta<sup>166</sup>.

<sup>160</sup> E. Szafrank: *Determinanty...*, op. cit., s. 66.

<sup>161</sup> Ibidem, s. 61.

<sup>162</sup> A. Zielińska-Głębocka: *Lokalizacja...*, op. cit., s. 41.

<sup>163</sup> J. Penc: *Strategie zarządzania. Strategie dziedziczne i ich realizacja. Zintegrowane zarządzanie strategiczne*. Agencja Wydawnicza „Placet”, Warszawa 1995, s. 64.

<sup>164</sup> M. Słodowa-Hełpa: *Nowe oblicze konkurencyjności – konsekwencje dla polskiego sektora żywnościowego*. Ruch Prawniczy, Ekonomiczny i Socjologiczny R. LXV, Z. 2 (2003), s. 204.

<sup>165</sup> J. Brdulak: *Zarządzanie innowacjami*. [w:] *Zarządzanie w przedsiębiorstwie. Środowisko, procesy, systemy, zasoby*. Red. naukowa J.S. Kardas, M. Wójcik-Augustyniak. Difin, Warszawa 2008, s. 333.

<sup>166</sup> R. Brol, A. Sztando: *Strategiczne kreowanie innowacyjności gospodarki lokalnej na przykładzie gminy Polkowice*. Prace Naukowe Uniwersytetu Ekonomicznego we Wrocławiu nr 179 (2011), *Gospodarka lokalna w teorii i praktyce*. Red. naukowa R. Brol, A. Sztando, s. 207.

W zależności od przyjętego kryterium spotykamy różne klasyfikacje innowacji. Kompleksowego zestawienia tych klasyfikacji dokonał J. Baruk<sup>167</sup>, który wyodrębnił:

- a) ze względu na kryterium oryginalności zmian:
  - innowacje kreatywne – oryginalne wytwory pracy jednostki lub zespołu,
  - innowacje imitujące – efekt naśladownictwa i odtwarzania oryginalnych zmian,
- b) ze względu na stopień złożoności procesu oraz liczby twórców postępu:
  - innowacje niesprzężone – zmiany dokonywane przez pojedynczego twórcę na podstawie własnych zasobów,
  - innowacje sprzężone – wynik wspólnego wysiłku większej liczby osób, zespołów lub instytucji,
- c) ze względu na zakres powodowanych przez innowacje skutków:
  - innowacje strategiczne – służą do realizacji strategicznych, społeczno-ekonomicznych celów rozwojowych,
  - innowacje taktyczne – wprowadzane dla poprawy efektywności na bieżąco lub w krótkim czasie,
- d) ze względu na korzyści przynieszone społeczeństwu:
  - innowacje obniżające koszty,
  - innowacje polepszające jakość produktów,
  - innowacje prowadzące do wzrostu liczby produktów,
  - innowacje polepszające warunki pracy i bezpieczeństwo,
  - innowacje powodujące ochronę naturalnego środowiska człowieka.
- e) ze względu na podmiot innowacji:
  - innowacje produktowe – wprowadzenie do produkcji nowych lub udoskonalonych produktów,
  - innowacje procesowe – wprowadzenie nowych lub ulepszonych technologii i/ lub technik wytwarzania,
  - innowacje organizacyjne – zmiany usprawniające przebieg realizowanych procesów.

Wymienione kategorie zostały uwzględnione w opracowaniach GUS. Poza nimi analizowane są również innowacje marketingowe, definiowane jako „wdrożenie nowej koncepcji lub strategii marketingowej różniące się znacząco od metod marketingowych dotychczas stosowanych [...], obejmują znaczące zmiany w projekcie/konstrukcji produktów (product design), opakowaniu, dystrybucji produktów, promocji produktów i kształtowaniu cen. Nie zalicza się do nich zmian sezonowych, regularnych i innych rutynowych zmian w zakresie metod marketingowych. Celem innowacji marketingowych jest lepsze zaspokojenie potrzeb klientów, otwarcie nowych rynków zbytu lub nowe pozycjonowanie produktu przedsiębiorstwa na rynku w celu zwiększenia sprzedaży”<sup>168</sup>.

<sup>167</sup> J. Baruk: *Zarządzanie wiedzą i innowacjami*. Wydawnictwo Adam Marszałek, Toruń 2009, s. 105–119.

<sup>168</sup> *Działalność innowacyjna przedsiębiorstw w latach 2010–2012*. GUS, Szczecin 2013, s. 53.



Coraz częściej mówi się również o innowacjach otwartych i społecznych. H. Chesbrough, twórca określenia „innowacji otwartych”, podkreśla, że ważne jest kompleksowe podejście do zarządzania innowacjami, w którym wykorzystywane są zarówno wewnętrzne, jak i zewnętrzne pomysły<sup>169</sup>. Z kolei innowacje społeczne „wyrażają się w zmianach zachodzących w strukturze społecznej ludności, we wzorach obyczajowych, postawach ludzkich, a nawet ogólnej kulturze narodu”<sup>170</sup>. Nie są to zmiany skokowe, a płynne, co sprawia, że są trudniej identyfikowane.

Innowacje dotyczą różnych obszarów i wymiarów życia społeczno-gospodarczego, również funkcjonowania samorządowych jednostek terytorialnych. W gminach innowacje obejmują modyfikacje, ulepszenia oraz zmiany formy usług, jakie one świadczą, np. w zakresie e-usług<sup>171</sup>. Wprowadzanie innowacji produktowych jest nierozdzielnie związane z innowacjami procesowymi i organizacyjnymi. R. Brol i A. Sztando podkreślają istotną rolę władz gminy w kreowaniu innowacyjności gospodarki lokalnej zarówno poprzez absorpcję, jak i generowanie własnych innowacji. Podają też argumenty wskazujące konieczność strategicznego kreowania innowacji na poziomie gmin, są to<sup>172</sup>:

- liczne powiązania samorządów lokalnych z lokalnymi podmiotami gospodarczymi oraz organizacjami naukowo-badawczymi,
- znaczne uzależnienie działań samorządów lokalnych od kondycji, w tym innowacyjności, lokalnych przedsiębiorców, co wynika z dochodów budżetowych,
- szeroka paleta możliwości oddziaływania władz na podmioty gospodarcze,
- znajomość przez władze gminy możliwości wykorzystania potencjału endogenicznego w kreowaniu i absorpcji innowacji,
- rosnące oczekiwania lokalnych przedsiębiorców wobec władz lokalnych w zakresie stymulowania rozwoju,
- rosnące oczekiwania społeczności lokalnej wobec władz gminnych w zakresie kreowania rynku pracy,
- dysponowanie przez samorzady wielu gmin środkami, które niezbędne są do stymulowania innowacyjności gospodarki lokalnej,
- planowanie strategiczne gmin.

Na poprawę funkcjonowania jednostek samorządu lokalnego dzięki wprowadzaniu innowacji i zarządzaniu nimi wskazują też R. Brown, R. Brown i in., C. Combe, A. Kożuch, B. Kożuch<sup>173</sup>.

---

<sup>169</sup> J. Tidd, J. Bessant: *Zarządzanie innowacjami. Integracja zmian technologicznych, rynkowych i organizacyjnych*. Wolters Kluwer Polska Sp. z o.o., Warszawa 2011, s. 408–409.

<sup>170</sup> A. Olejniczuk-Merta: *Innowacje społeczne*. Konsumpcja i Rozwój Nr 1/2013, s. 24.

<sup>171</sup> M. Gorzelany-Dziadkowiec: *Wpływ procesów innowacyjnych i operacyjnych na rozwój obszarów wiejskich (na przykładzie gminy Michałowice)*. Barometr Regionalny, nr 4(30) 2012, s. 120.

<sup>172</sup> R. Brol, A. Sztando: *Strategiczne...*, op. cit., s. 210.

<sup>173</sup> C. Combe, R. Brown: *E-governance in Estonia and its replicability*. Background paper. The World Bank, Washington D.C. 2006; R. Brown, D. Silbergh, W. Sartorius, C. Combe: *Administrative capacity review of Poland*. Background paper. The World Bank, Washington, D.C. 2006; T. Markowski, B. Banachowicz: *Innowacyjność w samorządzie terytorialnym*. [w:] *Z teorii praktyki zarządzania publicznego*. Red. naukowa B. Kożuch, T. Markowski, Fundacja Współczesne Zarzą-

Również A. Tuziak i B. Tuziak podkreślają, że jednym z najważniejszych zadań samorządów lokalnych zorientowanych na intensyfikację rozwoju społeczno-gospodarczego jest tworzenie otoczenia sprzyjającego szeroko rozumianej innowacyjności, przedsiębiorczości i działalności gospodarczej<sup>174</sup>.

Jak podkreślają A. Potoczek i J. Stępień, innowacja jest świadomą (stymulowaną m.in. przez konkurencję, wysokie wymogi jakościowe, komunikację oraz współpracę) próbą wypracowania nowych sposobów realizacji zadań, dzięki czemu następują zmiany ekonomiczno-społeczne<sup>175</sup>. Dotyczy to również zadań realizowanych na poziomie samorządowych jednostek terytorialnych. Również M. Bednarczyk podkreśla konieczność współpracy różnych grup interesu w celu kreowania i wykorzystywania innowacji dla rozwoju turystyki na danym obszarze<sup>176</sup>.

Działalność turystyczna w wielu miejscowościach może być postrzegana w kategoriach innowacji<sup>177</sup>. Działalność turystyczna jest miejscem generowania innowacji, przede wszystkim produktowych, organizacyjnych, marketingowych, ale również tzw. innowacji wartości. W literaturze spotykamy się ze stwierdzeniem, że z uwagi na specyfikę turystyki (rozproszenie podaży, dominacja MŚP, sezonowość) innowacje występują w niej rzadziej niż w innych sektorach gospodarki<sup>178</sup>.

Jak podkreśla J. Ustupski, innowacje w turystyce prowadzą do zmian w przestrzeni turystycznej<sup>179</sup>. Należy jednak pamiętać, że innowacje w turystyce rzadko mają charakter radykalny, zdecydowanie częściej inkrementalny (obejmujący minimalny zakres zmian). Jest to sytuacja korzystna, bowiem radykalne zmiany mogą być odrzucone, a nawet sabotowane przez społeczności lokalne. Inkrementalny charakter innowacji sprawia, że społeczność lokalna ma czas na zaadaptowanie nowej wiedzy, rozwiązań i ich akceptację, a nawet przyswojenie (następuje dyfuzja innowacji). Analiza dostępnej literatury z zakresu turystyki, a szczególnie turystyki wiejskiej nasuwa wniosek, że istnieją różne perspektywy postrzegania innowacji, a przede wszystkim perspektywa kwaterodawcy i turysty. Określone udogodnienie wprowa-

---

dzenie, Białystok 2005; B. Kożuch, A. Kożuch: *Innowacyjność w zarządzaniu rozwojem lokalnym*. Journal of Agribusiness and Rural Development 3(25) 2012, s. 137–145.

<sup>174</sup> B. Tuziak, A. Tuziak: *Działania samorządu terytorialnego na rzecz tworzenia środowiska innowacyjnego dla małych i średnich przedsiębiorstw*. [w:] *Przedsiębiorczość i innowacyjność małych i średnich przedsiębiorstw – wyzwania współczesności*. Prace Naukowe Nr 1030, Wydawnictwo Akademii Ekonomicznej we Wrocławiu, Wrocław 2004, s. 271.

<sup>175</sup> A. Potoczek, J. Stępień: *Podstawy strategii rozwoju lokalnego i regionalnego*. Wydawnictwo Uczelniane Wyższej Szkoły Gospodarki w Bydgoszczy, Bydgoszcz 2008, s. 171.

<sup>176</sup> M. Bednarczyk: *Propozycja metodyczna badań regionalnego potencjału innowacyjności w perspektywie przedsiębiorstw turystycznych*. Zeszyty Naukowe Uniwersytetu Szczecińskiego Nr 608, Ekonomiczne Problemy Turystyki Nr 2 (26), 2014, s. 9–18.

<sup>177</sup> Por.: *Przegląd Obszarów wiejskich UE. Magazyn Europejskiej Sieci na rzecz Rozwoju Obszarów Wiejskich, nr 2, grudzień 2009*, enrd.ec.europa.eu; K. Zajda: *Innowacja w wiejskiej przedsiębiorczości. Studium przypadku działalności gospodarczej z obszaru Doliny Pilicy*. Studia Regionalne i Lokalne Nr 1(51)/2013, s. 90–106.

<sup>178</sup> K. Czernek: *Innowacje w turystyce miejskiej oraz determinanty ich rozwoju*. Studia Oeconomica Posnaniensia, 2014, Vol. 2, No. 3 (264), s. 55.

<sup>179</sup> J. Ustupski: *Innowacyjność w rozwoju przestrzeni turystycznej*. Annales Universitatis Paedagogicae Cracoviensis, Studia Geographica III (2012), s. 33.

dzone w obiekcie turystycznym dla osoby, która po raz pierwszy się z nim zetknie będzie miało status innowacji, podczas gdy dla osoby, która miała już z takim rozwiązaniem kontakt będzie to imitacja. Analogiczną percepcję innowacji można przypisać kwaterodawcom.

„Innowacje dzisiaj to najważniejsza siła napędowa rozwoju gospodarki. Są one bowiem specyficznym narzędziem przedsiębiorczości, a przedsiębiorczość wyrażająca się w ciągłym poszukiwaniu nowych kombinacji czynników wytwórczych jest motorem postępu gospodarczego”<sup>180</sup>. O randze innowacji świadczy również fakt, że narzędziem stymulującym je jest Narodowy System Innowacji, którego zadaniem jest łączenie nauki z praktyką. Jego uzupełnieniem są regionalne systemy innowacji. Lektura systemów opracowanych na potrzeby województw podlaskiego i lubelskiego wskazuje, że innowacje traktowane są bardzo wąsko i sprowadzają się przede wszystkim do innowacji technologicznych<sup>181</sup>.

**Przedsiębiorczość** w kontekście rozwoju lokalnego ma dwa wymiary. Jeden to przedsiębiorczość samych władz lokalnych, drugi to przedsiębiorczość podmiotów funkcjonujących na danym terenie. Wymiary te wzajemnie się przenikają i widoczne są zarówno w sferze gospodarczej, społecznej, jak i kulturowej. Przedsiębiorczość władz lokalnych jest często istotnym stymulatorem przedsiębiorczości mieszkańców. Odwrotna zależność występuje zwykle rzadziej.

Choć trudno byłoby znaleźć taką jednostkę samorządu lokalnego, w której nie rozwija się jakaś forma przedsiębiorczości (nawet w gminach pasywnych), to można spotkać się ze stwierdzeniem, że „przedsiębiorczość nie jest naturalną cechą lokalnego terytorium”, a „przedsiębiorstwa nie tworzą lokalnego środowiska, lecz istnienie środowiska jest warunkiem powstawania przedsiębiorstw”<sup>182</sup>.

Kazimierz Kuciński podkreślając istotną rolę władz gmin w rozwoju przedsiębiorczości polegającą na: kształtowaniu postaw przedsiębiorczych u obywateli, zachęcaniu do podejmowania działalności gospodarczej, ułatwianiu funkcjonowania, wskazuje że, nie wystarczy, aby te przedsiębiorstwa funkcjonowały, „trzeba umieć wpleść je w proces rozwoju gospodarczego tej gminy i włączyć je oraz daną gminę w proces rozwoju regionalnego tak, aby ten proces wpierał, a zarazem z niego efektywnie korzystał”<sup>183</sup>. Rolą władz jest zatem ciągła poprawa atrakcyjności inwestycyjnej lokalnych jednostek przestrzennych. Samorząd lokalny jest więc swoistym czynnikiem rozwoju lokalnego, o czym szerzej w rozdziale 3.

Znaczenie przedsiębiorczości w rozwoju obszarów wiejskich jest często podkreślane w literaturze przedmiotu<sup>184</sup>. Również T. Skica i A. Bem zauważają, że dążenia innowacyjne lo-

<sup>180</sup> J. Penc: *Strategie...*, op. cit., s. 63

<sup>181</sup> [www.pi.gov.pl/PARPFiles/file/Podlaskie\\_RSI.pdf](http://www.pi.gov.pl/PARPFiles/file/Podlaskie_RSI.pdf); <http://www.rsi.lubelskie.pl/>, dostęp: 15.12.2014.

<sup>182</sup> M. Saar: *Jak samorzędy lokalne mogą wspierać rozwój przedsiębiorczości?* CeDeWu, Warszawa 2011, s. 18.

<sup>183</sup> K. Kuciński: *Przedsiębiorczość a rozwój regionalny w Polsce*. Difin, Warszawa 2010, s. 18.

<sup>184</sup> M.in.: M. Kłodziński: *Aktywizacja społeczno-gospodarcza gmin wiejskich i małych miast*. IRWiR PAN, Warszawa 2006; D. Kołodziejczyk: *Pozarolnicza indywidualna działalność gospodarcza na obszarach wiejskich*. Wiadomości Statystyczne Nr 3 1995; M. Kochmańska: *Działalność gminy w zakresie rozwoju przedsiębiorczości lokalnej*. Przedsiębiorczość, Edukacja, Nr 3 (2007) s. 61–70; B. Kożuch: *Zachowania przedsiębiorcze małych firm*. [w:] *Przedsiębiorczość i rozwój małych i średnich przedsiębiorstw w XXI wieku*. Red. naukowa B. Piasecki, Wydawnictwo Uniwersytetu Łódzkiego, Łódź 2002; B. Kutkowska, R. Czosnyka, T. Pilawka: *Zmiany przedsiębiorczości na obszarach wiejskich województwa dolnośląskiego w latach 2002–2011*. Roczniki Naukowe SERiA, T. XVI, Z. 2 (2014), s. 160–165; M. Kłodziński,

kalnych przedsiębiorców zależą od lokalnych aktywów i interesariuszy, a więc ciężar stymulowania przedsiębiorczości przeniesiony został na najniższy poziom rozwoju terytorialnego<sup>185</sup>.

Turystyka jako forma przedsiębiorczości na obszarach wiejskich przybiera coraz częściej postać działań wspólnych. Dotyczą one nie tylko promocji (jest to główne wspólne działanie stowarzyszeń agroturystycznych), ale również kreowania i realizacji wspólnych pomysłów w postaci wiosek tematycznych, szlaków, produktów sieciowych. Inicjatywy te często mają formę klastrów.

Michael E. Porter, twórca koncepcji klastrów (z ang. *cluster* – grono) definiuje je jako „geograficzne skupisko wzajemnie powiązanych firm, wyspecjalizowanych dostawców, jednostek świadczących usługi, firm działających w pokrewnych sektorach i związanych z nimi instytucji (np. uniwersytetów, jednostek normalizacyjnych i stowarzyszeń branżowych) w poszczególnych dziedzinach, konkurujących między sobą, ale również współpracujących”<sup>186</sup>. Klastry opisywane są przez dwa elementy, tj.: lokalizację, czyli koncentrację geograficzną niezwiązaną z podziałem administracyjnym, ale z siłą powiązań na określonym terytorium, oraz przedmiot, czyli dziedzinę działalności klastra<sup>187</sup>. Klastry mogą mieć różny zasięg terytorialny i działać zarówno w branżach wysokiej (kojarzone są wówczas z B+R), jak i niskiej technologii. Jak podkreśla T. Markowski, klastr to taka struktura, w której konkurencja i kooperacja występują łącznie<sup>188</sup>.

W literaturze przedmiotu używa się też terminu „inicjatywa klastrowa”, który definiowany jest jako „zorganizowane regionalne sieci sektorowe pomiędzy partnerami gospodarczymi, ukierunkowane na poprawę wyników innowacyjnych oraz konkurencyjność międzynarodową”<sup>189</sup>. W inicjatywach klastrowych mamy do czynienia ze świadomym i usystematyzowanym wpływaniem na poszczególne podmioty w celu rozwoju klastra.

Zarówno klastry, jak i inicjatywy klastrowe mogą być analizowane jako przejaw przedsiębiorczości, ponieważ<sup>190</sup>:

- są wynikiem postaw i zachowań przedsiębiorczych tworzących je osób,
- funkcjonowanie klastrów wymaga przedsiębiorczego podejścia do rzeczywistości członków klastra,

---

A. Rosner: *Rozwój przedsiębiorczości na terenach wiejskich wschodniego i zachodniego pogranicza*. IRWiR PAN, Warszawa 2000; B. Fedyszak-Radziejowska, M. Kłodziński: *Przedsiębiorczość wiejska w Polsce i w krajach Unii Europejskiej*. IRWiR PAN, Warszawa 2002.

<sup>185</sup> T. Skica, A. Bem: *Rola samorządu terytorialnego w procesach stymulowania przedsiębiorczości*. *Studia Regionalne i Lokalne*, Nr 1(55)/2014, s. 81; M. Głaz, W. Hasiński: *Działalność gospodarcza na obszarach wiejskich jako wyznacznik peryferyjności*. *Barometr Regionalny* nr 3(25) 2011, s. 13–19.

<sup>186</sup> M.E. Porter: *Porter o konkurencji*. PWE, Warszawa 2001, s. 246.

<sup>187</sup> E. Karaś: *Teoretyczne podstawy koncepcji klastrów*. [w:] *Klastry i inicjatywy klastrowe w województwie opolskim. Tom 1*. Red. naukowa W. Duczmał, W. Potwora. Wydawnictwo Instytut Śląski Sp. z o.o., Opole 2010, s. 18.

<sup>188</sup> T. Markowski: *Teoretyczne podstawy rozwoju lokalnego i regionalnego*. [w:] *Gospodarka regionalna i lokalna*. Red. naukowa Z. Strzelecki, WN PWN, Warszawa 2008, s. 20.

<sup>189</sup> *A European Network of Excellence for Cluster Management, Matching and Promotion*, OECD Publications, 2007, p. 39.

<sup>190</sup> B. Bembenek, T. Piecuch: *Przedsiębiorczy wymiar klastra*. *Zeszyty Naukowe Uniwersytetu Szczecińskiego*, Nr 719, *Ekonomiczne Problemy Usług*, Nr 94 (2012), s. 34.

- rozwój klastrów wpływa na poprawę przedsiębiorczości i innowacyjności obszarów, na których działają.

Z istnieniem klastrów związanych jest wiele zjawisk, które korzystnie wpływają na gospodarkę lokalną. Arkadiusz M. Kowalski zalicza do nich m.in.<sup>191</sup>:

- specjalizację regionu w określonych branżach,
- przyspieszenie transferu wiedzy oraz specjalistycznego know-how w gospodarce regionu,
- tworzenie lokalnej kultury innowacyjności i przedsiębiorczości,
- tworzenie atrakcyjnych warunków dla powstawania w regionie nowych podmiotów gospodarczych,
- zwiększenie konkurencyjności na rynku poprzez zagęszczenie rywali rynkowych, co wywiera presję m.in. na wzrost innowacyjności, szczególnie w branżach, w których konkurencyjność ma charakter niecenowy,
- tworzenie nowych miejsc pracy w istniejących oraz nowych przedsiębiorstwach, w tym dla wykwalifikowanych pracowników,
- poprawę wizerunku regionu,
- rozwój sfery usług tzw. otoczenia innowacyjnego i okołobiznesowego,
- zwiększenie eksportu lokalnych przedsiębiorstw,
- zwiększenie atrakcyjności lokalizacyjnej regionu dla bezpośrednich inwestycji zagranicznych.

Analogiczne korzyści dostrzegają też inni autorzy, w tym A. Paczoski, S. Jarzębowski, B. Klepacki, A. Bezat<sup>192</sup>. Należy pamiętać jednak, że specjalizacja miejscowości czy regionu w określonych branżach poza konsekwencjami pozytywnymi może powodować też skutki niekorzystne.

Klastry powstają coraz częściej w turystyce, np. w formie produktów sieciowych lub szlaków turystycznych. W ostatnich latach szlaki turystyczne przeszły swoisty renesans. Poza klasycznymi szlakami przyrodniczymi czy historycznymi coraz większą popularnością cieszą się szlaki oparte na oryginalnym pomysłem (np. w ramach niszowych form turystyki), np. Lubuski Szlak Wina i Miodu, Szlak Zabytków Techniki w województwie śląskim, Podlaski Szlak Bociani. Produkty sieciowe są sposobem na połączenie w jeden pakiet turystyczny ofert pojedynczych lokalnych przedsiębiorców, działających na danym obszarze. Dużą aktywność w zakresie tworzenia i promocji produktów sieciowych przejawia Mazowiecka Regionalna Organizacja Turystyczna (MROT), czego przykładem są produkty: Mazowiecka Micha Szlachecka, Kraina Mistrza Twardowskiego.

Zgodnie z POPW w 2012 roku na obszarze makroregionu Polski Wschodniej funkcjonowały aż 72 inicjatywy klastrów, co stanowiło 35% tego typu przedsięwzięć w skali kraju<sup>193</sup>.

<sup>191</sup> A.M. Kowalski: *Kooperacja w ramach klastrów jako czynnik zwiększania innowacyjności i konkurencyjności regionów*. Gospodarka Narodowa, Nr 5–6 (2010), s. 7–8.

<sup>192</sup> A. Paczoski: *Kreowanie...*, op. cit., s. 98; S. Jarzębowski, B. Klepacki, A. Bezat: *Cluster initiatives in Poland as a factor of economic development*. Proceedings in Food System Dynamics 2012, s. 210–219.

<sup>193</sup> *Program Operacyjny Polska Wschodnia 2014-2020*, s.11, pozyskano z [www.funduszeuropejskie.2007-2013.gov.pl/2014\\_2020/Documents/POPW\\_akcept\\_KE.pdf](http://www.funduszeuropejskie.2007-2013.gov.pl/2014_2020/Documents/POPW_akcept_KE.pdf)

W programie podkreśla się również potrzebę wspierania podmiotów wchodzących w skład inicjatyw klastrowych w celu podniesienia ich konkurencyjności i innowacyjności. Działania te podejmowane są często przez lokalne organizacje turystyczne (LOT) i lokalne grupy działania (LGD)<sup>194</sup>. Można przyjąć tezę, że turystyka wiejska jest formą działalności, której rozwój powinien odbywać się na podstawie współpracy w ramach klastrow.

Dzięki turystyce wiejskiej występuje też efekt synergii<sup>195</sup>, co w dużym stopniu wynika ze specyfiki produktu turystycznego. W przypadku turystyki wypoczynkowej, realizowanej w enklawach turystycznych, turysta otrzymuje kompleksowy produkt (pakiet turystyczny) od jednego przedsiębiorcy, który może, ale nie musi współpracować z lokalnymi podmiotami. Przedsiębiorca ten narzuca często zasady współpracy. Tymczasem turystyka wiejska pozwala na połączenie wielu usług i produktów wytwarzanych przez lokalnych przedsiębiorców w całość. Dotyczy to nie tylko klasycznych typów działalności turystycznej (noclegowych, gastronomicznych, transportowych i przewodnickich), ale również pozostałych, w tym: przetwórstwa spożywczego (np. browary), produkcji rolniczej (np. sady w okresie kwitnienia czy zbiorów, winnice, plantacje owoców miękkich, farmy strusi, stajnie i stadniny, gospodarstwa ekologiczne), transportu publicznego i prywatnego, usług kulturalnych (muzea, ośrodki kultury), porządkowych (dbałość o estetykę wsi), budowlanych (remonty i budowa obiektów turystycznych). Dzięki turystyce wielu lokalnych twórców ludowych ma możliwość prezentowania i sprzedawania swoich prac, a wytwarzane przez nich produkty tradycyjne i lokalne zyskują sławę (np. pieriekaczewnik – specjał gospodarstwa agroturystycznego Tatarska Jurta).

## 1.4. Funkcje obszarów wiejskich

Zmiany na polskiej wsi, odczuwane przede wszystkim w zakresie opłacalności produkcji rolniczej i nadpodaży siły roboczej, prowadzą do różnicowania funkcji obszarów wiejskich i gospodarstw rolnych. Pierwotną była produkcja żywności, ale rozwój cywilizacyjny osłabił jej znaczenie. Obecnie coraz większego znaczenia nabierają funkcje pozaprodukcyjne<sup>196</sup>. Jerzy Wiklin wyodrębnia następujące funkcje rolnictwa: produkcyjną (komercyjną i niekomercyjną) społeczną, kulturową (np. ochrona i wzbogacenie dziedzictwa kulturowego), przyrodniczą (negatywną i pozytywną)<sup>197</sup>. Nie tylko szeroko rozumiane obszary wiejskie, ale również rolnictwo i gospodarstwa rolne rozwijają się coraz częściej na podstawie rozwoju wielofunkcyjnego. Z punktu widzenia turystyki ważne są zarówno produkcyjne, jak i pozaprodukcyjne funkcje obszarów wiejskich i rolnictwa. Tradycyjne gospodarstwa rolne są elementem kra-

<sup>194</sup> Szerzej: A. Kołodziejczak: *Lokalne Grupy Działania jako czynnik rozwoju wiejskich obszarów peryferyjnych w województwach lubelskim i podlaskim*. [w:] *Wiejskie obszary peryferyjne – uwarunkowania i czynniki aktywizacji*. Red. naukowa M. Wesołowska. Studia Obszarów Wiejskich, Tom XXVI, IGiPZ PAN, Warszawa 2011, s. 201–215.

<sup>195</sup> Szerzej: A. Kielesińska: *Wybrane aspekty synergii agroturystyki i rozwoju lokalnego*. Zeszyty Naukowe Politechniki Śląskiej. Seria Organizacja i Zarządzanie, Zeszyt 68 (2014), s. 41–49.

<sup>196</sup> M. Kłodziński: *Główne funkcje polskich obszarów wiejskich z uwzględnieniem dezagraryzacji wsi i pozarolniczej działalności gospodarczej*. Studia BAS Nr 4(24) 2010, s. 9–28.

<sup>197</sup> J. Wilkin: *Wielofunkcyjność...*, op. cit., s. 29.

jobrazu kulturowego, a rodziny wiejskie reprezentantami kultury ożywionej. Elementy te są z powodzeniem wykorzystywane w rozwoju turystyki. Są też coraz częściej traktowane jako dobro publiczne<sup>198</sup>.

Biorąc pod uwagę dominującą gałąź gospodarki, można wyodrębnić następujące grupy funkcjonalne gmin: 1) gminy o przewadze funkcji rolniczych, w tym: rolnictwo ekstensywne i niskotowarowe, rolnictwo intensywne i towarowe, rolnictwo mieszane, rolnictwo ze znacznym udziałem gospodarstw „socjalnych” i funkcji pozarolniczych; 2) gminy o równorzędnym udziale różnych funkcji; 3) gminy o przewadze leśnictwa, w tym: leśnictwo z udziałem funkcji pozarolniczych i leśnictwo z udziałem rolnictwa; 4) gminy o przewadze funkcji turystyczno-wypoczynkowych, w tym: turystyka i wypoczynek z udziałem rolnictwa i leśnictwa oraz turystyka i wypoczynek z udziałem funkcji pozarolniczych; 5) gminy o przewadze funkcji pozarolniczych – przemysłowych, usługowych, socjalnych<sup>199</sup>. Wraz z rozwojem gospodarki w gminie zmianie będzie ulegało przyporządkowanie jej do poszczególnej grupy. Uwzględniając dominującą rolę poszczególnych form użytkowania i zagospodarowania obszaru, autorka proponuje podział na funkcje:

- rolniczą „monoprodukcyjną” – dominacja gospodarstw wyspecjalizowanych, np. mleczarskich,
- rolniczo-sadowniczą – dominacja gospodarstw sadowniczych, np. okolice Grójca,
- rolniczo-ogrodniczą – np. Przytyk koło Radomia (polskie „zagłębie papryki”),
- rolniczą „poliprodukcyjną” – brak dominacji gospodarstw wyspecjalizowanych (wielokierunkowa produkcja rolnicza),
- rolniczo-leśną – z dużym udziałem obszarów leśnych,
- mieszkaniową – osiedla położone w pobliżu dużych miast, na których rozwija się budownictwo jednorodzinne, zasiedlane przez „neowieśniaków” (migrantów z pobliskich miast), których aktywność zawodowa realizowana jest nadal w tym mieście,
- mieszkaniowo-socjalną – wsie zamieszkałe przez właścicieli niewielkich gospodarstw, którzy większość produkcji przeznaczają na własne potrzeby, oraz osoby starsze, które swoje gospodarstwa przekazały dzieciom lub oddały w dzierżawę albo sprzedały,
- produkcyjną i produkcyjno-usługową – z uwagi na niższe koszty wynajmu niektórzy przedsiębiorcy lokują swoje przedsiębiorstwa na obszarach wiejskich,
- rekreacyjną – tereny położone w pobliżu miast, przeznaczone do wypoczynku weekendowego, z osiedlami ogródków działkowych i „drugich” domów,
- turystyczno-rekreacyjną – tereny położone w oddaleniu od miast, przeznaczone do pobytów długookresowych, z rozwiniętą infrastrukturą turystyczną,
- wielokierunkowe – łączenie dwóch lub więcej funkcji (rozwój wielofunkcyjny).

Przedmiotem badań autorki jest **funkcja turystyczna**. „Jednostki przestrzenne, w których turystyka stanowi dominującą formę działalności gospodarczej, określa się powszechnie mianem jednostek o funkcji turystycznej, podobnie jak w przypadku obszarów uprzemysłow-

<sup>198</sup> Ibidem, s. 50.

<sup>199</sup> J. Bański: *Geografia polskiej wsi*. PWE, Warszawa 2006, s. 156–158.

wionych i rolniczych mówi się o funkcjach przemysłowych i rolniczych<sup>200</sup>”. W głównym nurcie badań ekonomicznych nad funkcją turystyczną wykorzystywane są dwie główne cechy, traktowane jako symptomy rozwoju takiej funkcji, czyli wielkość i rodzaj bazy noclegowej oraz intensywność ruchu turystycznego<sup>201</sup>.

Pojęcie funkcji turystycznej związane jest zatem z obszarem recepcji turystycznej, czyli miejscem realizacji wyjazdów turystycznych. Jak zauważa A. Szromek, „w ujęciu ekonomicznym pojęcie funkcji turystycznej może być dość niejednoznaczne”<sup>202</sup> i odnosi się do roli, jaką pełni dany obszar (podobnie jak funkcja rolnicza). Jest to swego rodzaju model opisujący współzależność określonych zjawisk, a w naszym przypadku turystyki jako zjawiska. Nasuwa się refleksja, że funkcję turystyczną możemy analizować w odniesieniu do jednej z podstawowych kategorii ekonomicznych, tj. podaży, zwłaszcza jeżeli przyjmiemy za S. Wodejko, że „im większa jest baza noclegowa miejscowości czy regionu recepcyjnego, tym większa jest ich podaż turystyczna”<sup>203</sup>. Autor ten wprawdzie dostrzega minusy i poddaje pod dyskusję zasadność stosowania tego wskaźnika, ale równocześnie podkreśla, że obciążenie błędem nie jest na tyle duże, aby go całkowicie dyskredytować.

Używając pewnego uproszczenia można założyć, że obszary zdominowane przez funkcję turystyczną to obszary, na których główną gałęzią gospodarki jest turystyka.

Z jednej strony następuje specjalizacja i intensyfikacji produkcji rolniczej, z drugiej „ucieczka” od rolnictwa ludności wiejskiej. Jak zauważa A. Rosner<sup>204</sup>, mieszkańcy obszarów wiejskich położonych w korzystnej lokalizacji komunikacyjnej względem miast (do 100 km) mają możliwość podjęcia pracy w tych miastach bez konieczności zmiany miejsca zamieszkania. W przypadku obszarów położonych peryferyjnie konieczne jest dywersyfikowanie źródeł dochodów poprzez rozwijanie innych funkcji obszarów wiejskich, w tym funkcji turystycznej. Pojawia się zatem konieczność rozwoju wielofunkcyjnego rolnictwa i obszarów wiejskich. Również J. Fałkowski, M. Jakubowski i P. Strawiński wskazują, że dywersyfikacja aktywności zawodowej i źródeł dochodów przez mieszkańców wsi jest korzystniejsza niż skupianie się tylko na produkcji rolniczej lub pracy poza rolnictwem. Z ich badań wynika jednak, że często brak jest wystarczających bodźców, również finansowych, skłaniających do poszukiwania kierunków i podejmowania wysiłku w zakresie różnicowania działalności<sup>205</sup>.

Zagadnieniom rozwoju wielofunkcyjnego w ostatnich ponad dwudziestu latach poświęcono w literaturze naukowej dużo uwagi<sup>206</sup>. Rozwój ten może być rozpatrywany w płaszczyż-

---

<sup>200</sup> J. Warszńska, A. Jackowski: *Podstawy geografii turystyki*. PWN, Warszawa 1979, s. 208.

<sup>201</sup> Jw.

<sup>202</sup> A. Szromek: *Wskaźniki funkcji turystycznej. Koncepcja wskaźnika funkcji turystycznej i uzdrowiskowej*. Wydawnictwo Politechniki Śląskiej, Gliwice 2012, s. 47.

<sup>203</sup> S. Wodejko: *Ekonomiczne...*, op. cit., s. 38.

<sup>204</sup> A. Rosner: *Zróżnicowanie przestrzenne obszarów wiejskich*. [w:] *Rozwój obszarów wiejskich w Polsce. Diagnozy, strategie, koncepcje, polityki*. Red. naukowa I. Nurzyńska, M. Drygas. IRWiR PAN, Warszawa 2011, s. 155–174.

<sup>205</sup> J. Fałkowski, M. Jakubowski, P. Strawiński: *Returns for income strategies for rural Poland*. *Economics of Transition*, Vol. 22, Issue 1 (2014), p. 139–178.

<sup>206</sup> Szerzej: M. Kłodziński: *Wielofunkcyjny rozwój terenów wiejskich w Polsce i w krajach Unii Europejskiej*. Wydawnictwo SGGW, Warszawa 1997; Kłodziński M., Rosner A. (red.): *Ekonomiczne i społeczne uwarunkowania i możliwości*



nie społeczno-gospodarczej i przestrzennej<sup>207</sup>. W pierwszym przypadku chodzi o racjonalne wykorzystanie czynników produkcji, a w drugim o racjonalne rozmieszczenie w przestrzeni działalności społeczno-gospodarczej. Strategia rozwoju wielofunkcyjnego jako przeciwwaga dla monofunkcyjności stwarza społecznościom lokalnym możliwości aktywizacji zawodowej poza pracą w rolnictwie. Głównym założeniem rozwoju wielofunkcyjnego jest bowiem poprawa jakości życia i pracy ludności na obszarach wiejskich. W literaturze podawane są też czynniki rozwoju wielofunkcyjnego pogrupowane na czynniki zewnętrzne i wewnętrzne<sup>208</sup>. Do pierwszej grupy zalicza się przede wszystkim: demograficzne (struktura i procesy demograficzne), ekonomiczne (siła nabywcza ludności, zadłużenie, inflacja, kondycja ekonomiczna gospodarki), techniczne (nowe technologie wytwórcze i informatyczne), prawno-organizacyjne (regulacje prawne, kompetencje instytucji i organizacji działających na różnych szczeblach), kulturalno-społeczne (przemiany modelu życia, systemu wartości), ekologiczne (racjonalne wykorzystanie zasobów, ochrona i gospodarowanie nimi). Uwarunkowania wewnętrzne obejmują szeroko rozumiane zasoby regionu, w tym: kapitał społeczny, stan środowiska naturalnego, kulturę, infrastrukturę techniczną, aktywność władz lokalnych w zakresie rozwoju przedsiębiorczości, sytuację finansową gminy.

Jak podkreśla J. Sawicka, „pojawienie się koncepcji wielofunkcyjnego rozwoju obszarów wiejskich w warunkach polskich było reakcją na problemy związane z koncentracją pozarolniczej działalności gospodarczej w miastach”<sup>209</sup>. Model ten okazał się kosztowny i niekorzystny zarówno dla obszarów wiejskich, jak i miast. Konieczne stało się wprowadzenie, upowszechnienie i zintensyfikowanie pozarolniczych funkcji na obszarach wiejskich. Są to przede wszystkim funkcje: usługowa, produkcyjno-dystrybucyjna, turystyczno-rekreacyjna oraz socjalna (wieś jako miejsce zamieszkania). Janina Sawicka zauważa też, że z rozwojem funkcji pozarolniczych związane jest wzmocnienie, unowocześnienie i zintensyfikowanie funkcji rolniczej<sup>210</sup>.

Turystyka wiejska, a szczególnie agroturystyka, sprzyja też wielofunkcyjności gospodarstwa rolnego przez ekonomiczną dywersyfikację tego gospodarstwa. Izabella Sikorska-Wo-

---

*wielofunkcyjnego rozwoju wsi w Polsce*. Wydawnictwo SGGW, Warszawa 1997; J. Salomon: *Badanie wielofunkcyjnego rozwoju obszarów wiejskich województwa świętokrzyskiego*. Infrastruktura i Ekologia Terenów Wiejskich, Nr 4/2005, PAN, Oddział w Krakowie, Komisja Technicznej Infrastruktury Wsi, s. 145–155; J. Wilkin: *Wielofunkcyjność wsi i rolnictwa a rozwój zrównoważony*. Wieś i Rolnictwo nr 4 (153), Wydawnictwo IRWiR PAN, Warszawa 2011, s. 27–40. J. Wilkin: *Wielofunkcyjność rolnictwa. Kierunki badań, podstawy metodologiczne i implikacje praktyczne*, Wydawnictwo IRWiR PAN, Warszawa 2010; B. Kutkowska: *Nowe funkcje obszarów wiejskich na przykładzie terenu sudeckiego*. Nierówność Społeczna a Wzrost Gospodarczy, Uniwersytet Rzeszowski, nr 29 2012, s. 97–110; I. Sikorska-Wolak: *Dywersyfikacja ekonomiczna gospodarstw rolnych jako przejaw przedsiębiorczych zachowań rolników*. Zeszyty Naukowe SGGW w Warszawie, Ekonomia i Organizacja Gospodarki Żywnościowej 2011, nr 93, s. 29–42.

<sup>207</sup> M. Adamowicz, M. Zwolińska-Ligaj: *Koncepcja wielofunkcyjności jako element zrównoważonego rozwoju obszarów wiejskich*. Zeszyty Naukowe SGGW, Polityki Europejskie, Finanse i Marketing, t. II, nr 2(51) 2009, s. 11.

<sup>208</sup> Por.: M. Szczurowska, K. Podawca, B. Gworek: *Wielofunkcyjny rozwój terenów wiejskich szansą dla wsi*. Ochrona Środowiska i Zasobów Naturalnych nr 28, Instytut Ochrony Środowiska, Warszawa 2005, s. 52–53.

<sup>209</sup> J. Sawicka: *Wielofunkcyjny rozwój obszarów wiejskich*. Acta Universitatis Lodzianensis, Folia Oeconomica 170, 2003, s. 93.

<sup>210</sup> Jw.

lak<sup>211</sup>, dokonując przeglądu klasyfikacji funkcji obszarów wiejskich przeprowadzonej przez Instytut Geografii i Przestrzennego Zagospodarowania Kraju PAN, podkreśla, że intensyfikacja funkcji turystycznej jest pożądana szczególnie na obszarach o niekorzystnych warunkach dla rozwoju rolnictwa, bowiem turystyka wiejska, w tym agroturystyka, mogą w istotny sposób podnieść standard życia lokalnej ludności.

Jak podkreśla J. Wilkin<sup>212</sup>, wielofunkcyjność oparta na wielozawodowości rolnika, czyli poszukiwaniu źródeł utrzymania poza gospodarstwem, dotyczy przede wszystkim gospodarstw małych i ekstensywnych (w Polsce określano je mianem gospodarstw chłoporobotników), ale dywersyfikacja działalności ekonomicznej w ramach gospodarstwa odbywa się przede wszystkim w gospodarstwach większych. Może się ona odbywać nie tylko na podstawie turystyki, ale również przetwórstwa czy usług zakontraktowanych<sup>213</sup>. Problematykę wielofunkcyjności rolnictwa jako elementu wielofunkcyjności obszarów wiejskich podnoszą w swoich badaniach również M. Kłodziński, B. Ilbery i in., H. Renting<sup>214</sup>. Na miejsce agroturystyki czy szerzej rozumianej turystyki wiejskiej w wielofunkcyjnym rozwoju wsi wskazuje wielu autorów reprezentujących różne ośrodki naukowe, w tym: M. Kłodziński, J. Sikora, B. Sawicki, L. Przezbórska, J. Wojciechowska, K. Gralak, I. Kurtyka-Marcak, A. Brelik, E. Tyran<sup>215</sup>.

Rozwój wielofunkcyjny prowadzony jest na zasadach rozwoju zrównoważonego, a równocześnie wielofunkcyjność rolnictwa jest gwarantem realizacji koncepcji zrównoważonego

<sup>211</sup> I. Sikorska-Wolak: *Kształtowanie funkcji turystycznych obszarów wiejskich – potrzeby i możliwości*. [w:] *Turystyczne funkcje obszarów wiejskich*. Red. naukowa I. Sikorska-Wolak. Wydawnictwo SGGW, Warszawa 2009, s. 23–43.

<sup>212</sup> J. Wilkin: *Wielofunkcyjność rolnictwa – nowe ujęcie roli rolnictwa w gospodarce i społeczeństwie*. [w:] *Wielofunkcyjność rolnictwa. Kierunki badań, podstawy metodologiczne i implikacje praktyczne*. Red. naukowa J. Wilkin, Wydawnictwo IRWiR PAN, Warszawa 2010, s. 23–24.

<sup>213</sup> Szerzej na temat wielofunkcyjności gospodarstw piszą m.in.: W. Michna: *Zróżnicowanie funkcji gospodarstw rolnych w ujęciu przestrzennym. Program wieloletni 2005–2009*. IERiGŻ PIB, Warszawa 2005; G. Spychalski: *Wielofunkcyjność jako czynnik rozwoju obszarów wiejskich*. [w:] *Wiejskie gospodarstwa domowe w obliczu problemów transformacji, integracji i globalizacji*. Red. naukowa M. Adamowicz, Prace Naukowe KPAiM Nr 33, Wydawnictwo SGGW, Warszawa 2004, s. 44–47; M. Kłodziński: *Główne funkcje obszarów wiejskich polskich obszarów wiejskich z uwzględnieniem dez-agraryzacji wsi i pozarolniczej działalności gospodarczej*. Studia BAS Nr4(24) 2010, s. 9–28, [www.bas.sejm.gov.pl](http://www.bas.sejm.gov.pl)

<sup>214</sup> B. Ilbery, D. Maye, M. Kneafsey, T. Jenkins, C. Walkley: *Forecasting food supply chain developments in lagging rural regions: evidence from the UK*. Journal of Rural Studies No. 20, 2004, p. 331–344; M. Kłodziński: *Wielofunkcyjny rozwój obszarów wiejskich w Polsce*. [w:] *Polska wieś i rolnictwo w Unii Europejskiej. Dylematy i kierunki przemian*. Red. naukowa M. Drygas, A. Rosner. IRWiR PAN, Warszawa 2008, s. 15–24; H. Renting, W.A.H. Rossini, J.C.J. Groot, J.D. Van der Ploeg, C. Laurent, D. Perraud, D.J. Stobbelaar, M.K. Van Ittersum: *Exploring multifunctional agriculture. A review of conceptual approaches and prospects for an integrative transitional framework*. Journal of Environmental Management No 90, 2009, p. 112–123.

<sup>215</sup> Por. M. Kłodziński: *Aktywizacja społeczno-gospodarcza...*, op. cit.; M. Sznajder, L. Przezbórska: *Agroturystyka*. PWE, Warszawa 2006; J. Wojciechowska: *Procesy i uwarunkowania rozwoju agroturystyki w Polsce*. Wydawnictwo UŁ, Łódź 2009; J. Sikora: *Agroturystyka. Przedsiębiorczość na obszarach wiejskich*. Wydawnictwo C.H. Beck, Warszawa 2012; K. Gralak: *Turystyka jako forma dywersyfikacji w gospodarstwach rolnych w krajach UE*. Roczniki Naukowe SERiA, T. XIII, Z. 2, (2011) s. 114–117; I. Kurtyka-Marcak, I. Kropsz-Wydra: *Szanse i bariery rozwoju przedsiębiorczości w zakresie świadczenia usług turystycznych na obszarach wiejskich Dolnego Śląska*. Roczniki Naukowe SERiA, T. XVI, Z. 4 (2014), s. 165–170; A. Brelik: *Dywersyfikacja rolnictwa na przykładzie działalności agroturystycznej*. Acta Scientiarum Polonorum, Oeconomia nr 10 (2) 2011, s. 19–27; M. Błąd: *Wielofunkcyjność gospodarstw rolniczych – istota, zakres, uwarunkowania*. Wieś i Rolnictwo, nr 1 (138) 2008, s. 104–122; E. Tyran: *Is tourism the way of rural areas development?* Annals of the Polish Association of Agricultural and Agribusiness Economists, Vol. XIII, No 6, p. 232–236.

rozwoju obszarów wiejskich. Jak zauważa B. Roszkowska-Mądra, w „koncepcji zrównoważonego rozwoju wsi mieszczą się działania, których celem jest poprawa warunków prowadzenia działalności gospodarczej i warunków życia na obszarach wiejskich, przy jednoczesnym nie naruszaniu specyficznych zasobów wsi, do których zalicza się walory środowiska naturalnego, krajobraz wsi, tradycje i dziedzictwo kulturowe”<sup>216</sup>.

Koncepcja rozwoju zrównoważonego od ponad dwóch dekad jest przedmiotem zainteresowania przede wszystkim ekonomii ekologicznej, neoinstytucjonalnej, postkeynsovskiej, behawioralnej, ale również nauk o zarządzaniu, socjologii, nauk przyrodniczych<sup>217</sup>. Sam termin „rozwój zrównoważony” odpowiada angielskiemu *sustainable development* (ciągły rozwój). W literaturze spotyka się również inne tłumaczenia: ekorozwój, rozwój ekologiczny, rozwój trwały, rozwój zintegrowany, zrównoważony wzrost (terminy te nie zawsze odpowiadają znaczeniu *sustainable development*)<sup>218</sup>. Rozwój zrównoważony to przejaw systemowego myślenia o wzajemnych zależnościach między gospodarką, środowiskiem naturalnym i społeczeństwem. Zrównoważony rozwój obszarów wiejskich i rolnictwa jest tematem podejmowanym przez badaczy w wielu ośrodkach naukowych<sup>219</sup>. Jest on analizowany również w odniesieniu do gospodarki turystycznej, traktując ją jako element rozwoju zrównoważonego ale również podkreślając konieczność respektowania zasad rozwoju zrównoważonego w intensyfikacji funkcji turystycznej tych obszarów. Zagadnienia te są bardzo szeroko opisywane w literaturze przedmiotu<sup>220</sup>.

---

<sup>216</sup> B. Roszkowska-Mądra: *Koncepcja rozwoju europejskiego rolnictwa i obszarów wiejskich*. Gospodarka Narodowa nr 10/2009, s. 84.

<sup>217</sup> P. Jeżowski: *Rozwój zrównoważony i jego nowe wyzwania*. Kwartalnik Kolegium Ekonomiczno-Społecznego „Studia i Prace”, Nr 2(10)2012, SGH, Warszawa, s. 99–100.

<sup>218</sup> R. Rosicki: *Międzynarodowe i europejskie koncepcje zrównoważonego rozwoju*. Przegląd Naukowo-Metodyczny, Nr 4, 2010, s. 45.

<sup>219</sup> M.in.: D. Żmija: *Zrównoważony rozwój rolnictwa i obszarów wiejskich*. Studia Ekonomiczne. Uniwersytet Ekonomiczny w Krakowie 2014, Nr 166 *Polityka gospodarcza w okresie transformacji i kryzysu*, s. 149–158; M. Adamowicz: *Rola polityki agrarnej w zrównoważonym rozwoju obszarów wiejskich*, Roczniki Naukowe SERiA T. II, Z. 1 (2000), s. 68–79; B. Czyżewski: *Produktywność zasobów w rolnictwie w Polsce wobec paradygmatu zrównoważonego rozwoju*. Studia Ekonomiczne, nr 2 (LXXIII) 2012, s. 165–188; B. Roszkowska-Mądra: *Koncepcja...*, op. cit., s. 83–102; H. Runowski: *Zrównoważony rozwój gospodarstw i przedsiębiorstw rolniczych*. Roczniki Naukowe SERiA, T. II, Z. 1 (2000), s. 90–102; M. Staniak: *Zrównoważony rozwój obszarów wiejskich w aspekcie środowiskowym*. Woda – Środowisko – Obszary Wiejskie T. 9, Z. 3 (27) 2009, s. 187–194; B. Oleszko-Kurzyna: *Rozwój zrównoważony rolnictwa wobec wymogów Unii Europejskiej w zakresie ochrony środowiska*. Zeszyty Naukowe SGGW w Warszawie – Problemy Rolnictwa Światowego, T. 4(19), 2008, s. 326–336; W. Knapik: *Wybrane aspekty rozwoju polskich obszarów wiejskich na tle koncepcji zrównoważonego rozwoju oraz zakorzenionych rynków*. Roczniki Naukowe SERiA, T. XVI, Z. 5 (2014), s. 109–113.

<sup>220</sup> M.in.: D. Dzwonkowska: *Zasada zrównoważonego rozwoju w turystyce*. Studia Ecologiae et Bioethicae, T. 9 (2011) Z. 2, s. 23–41; M. Kowalczyk: *Wskaźniki zrównoważonego rozwoju turystyki*. Człowiek i Środowisko Nr 35 (3–4) 2001, s. 35–50; U. Myga-Piątek: *Koncepcja zrównoważonego rozwoju w turystyce*. Problemy Ekorozwoju – Problems of Sustainable Development, vol. 6, no 1, (2011), s. 145–154; Z. Młynarczyk, I. Potocka, A. Zajadacz (red.): *Uwarunkowania i plany rozwoju turystyki*. T. VI Turystyka zrównoważona, Studia Turystyka i Rekreacja – Studia i Prace nr 6 Uniwersytetu im. Adama Mickiewicza w Poznaniu, Wydawnictwo Naukowe Bogucki, Poznań 2010; W. Mirowski: *Wpływ świadomości i kultury ekologicznej na ekologizację turystyki*. [w:] *Gospodarka turystyczna w XXI w.* Red. naukowa S. Bosiacki, AWF, Poznań 2002; A. Hadzik, A. Hadzik: *Wybrane aspekty turystyki zrównoważonej na wiejskich obszarach uzdrowiskowych*. Infrastruktura i Ekologia Terenów Wiejskich, PAN Oddział w Krakowie, Nr 2/2008, s. 287–296; D. Zaręba:

Znaczenie koncepcji rozwoju zrównoważonego widoczne jest w polityce międzynarodowej (np. Komunikat KE z 2010 r. „Strategia na rzecz inteligentnego i zrównoważonego rozwoju sprzyjającego włączeniu społecznemu”<sup>221</sup>), krajowej (np. „Strategia zrównoważonego rozwoju Polski do roku 2025”<sup>222</sup>), regionalnej i lokalnej (strategie rozwoju województw, powiatów i gmin tworzone są na podstawie zasad rozwoju zrównoważonego). Główne zasady zrównoważonego rozwoju turystyki zostały opracowane przez Światową Radę Podróży i Turystyki WTTC (World Travel and Tourism Council), Światową Organizację Turystyki UNWTO (United Nations World Tourism Organization) oraz Radę Ziemi (Earth Council) i zawarte w dokumencie Agenda 21 dla Podróży i Gospodarki Turystycznej<sup>223</sup>:

- turystyka powinna promować zdrowy i produktywny tryb życia w zgodzie z przyrodą, kreować otwartość i tolerancję oraz zbliżać do siebie ludzi różnych narodowości;
- rozwój turystyki ma przyczynić się do zachowania walorów przyrodniczych oraz kulturowych (głównie rdzennej kultury społeczności lokalnej) regionów recepcyjnych;
- rozwój turystyki w regionie powinien odbywać się przy czynnym zaangażowaniu miejscowej ludności zarówno na etapie planowania, jak i realizacji inwestycji (dzięki turystyce powinny powstawać nowe źródła dochodów);
- działalność turystyczna powinna być prowadzona z uwzględnieniem konieczności oszczędzania wody, energii, redukcji odpadów. Pożądane jest, aby zachowania proekologiczne prezentowali: personel, społeczność lokalna i turyści;
- kraje powinny promować politykę otwartego systemu rynkowego, wymianę usług turystycznych podporządkowaną zasadom zrównoważonego rozwoju i respektującą międzynarodowe prawo w zakresie ochrony środowiska.

Bez względu na skalę oraz kierunek prowadzonych inwestycji turystycznych należy przestrzegać wymienionych powyżej wytycznych.

Z badań przeprowadzonych przez M. Kachniewską<sup>224</sup> wynika, że rozwój turystyki pozwala na powstrzymanie migracji ze wsi i pozytywnie wpływa na stan i jakość siły roboczej. Zjawiska te były szczególnie widoczne w miejscowościach górskich. Dzięki turystyce wzrasta też liczba miejsc pracy poza rolnictwem. Jak podkreśla M. Kachniewska, atrakcyjność (również finansowa) pracy w obsłudze ruchu turystycznego sprawia, że marginalizacji ulega funkcja rolnicza, co na obszarach o wysokiej jakości gleb nie jest korzystne. Zjawisko zaprzestania funkcji rolniczej i zmiany użytkowania gruntów z rolniczych na rekreacyjno-mieszaniowe jest szczególnie widoczne w gospodarstwach obszarowo małych, położonych w pobliżu atrakcyjnych walorów krajobrazowych. Zjawisko to budzi często sprzeciw wśród ludności rolniczej tych obszarów.

---

*Ekoturystyka. Wyzwania i nadzieje.* WN PWN, Warszawa 2000; J. Majewski: *Agroturystyka w otulinie Narwiańskiego Parku Narodowego jako czynnik zrównoważonego rozwoju.* [w:] *Zrównoważony rozwój obszarów wiejskich. Wybrane aspekty społeczne.* Red. naukowa B. Kryk. Wydawnictwo Uniwersytetu Szczecińskiego, Szczecin 2010, s. 146–164.

<sup>221</sup> ec.europa.eu, pozyskano 15.05.2015.

<sup>222</sup> snep.edu.pl, pozyskano 15.05.2015.

<sup>223</sup> D. Zaręba: *Ekoturystyka...*, op. cit., s. 36–37.

<sup>224</sup> M. Kachniewska: *Funkcja turystyczna jako determinanta jakości życia na wsi.* *Folia Pomeranae Universitatis Technologiae Stetinenis, Oeconomica* 288 (64), 2011, s. 53–72.

# 2

## CZYNNIKI I POMIAR ROZWOJU GMIN O CECHACH OBSZARÓW PERYFERYJNYCH

### 2.1. Kryteria wyodrębniania czynników rozwoju lokalnego

W literaturze zauważalna jest dość duża swoboda w stosowaniu terminów „czynniki” i „uwarunkowania”. Według słownika języka polskiego, czynnik to „jedna z przyczyn danego zjawiska; jeden ze składników warunkujących [...], rozstrzygających”<sup>225</sup>. Mirosław Geise twierdzi, że „czynniki rozwoju lokalnego można określić jako pewne cechy lub ich kombinacje występujące w określonym czasie i miejscu, których wykorzystywanie prowadzi do pozytywnych zmian w danej jednostce terytorialnej. Istotne w kreowaniu rozwoju jest prawidłowe rozpoznanie czynników, mechanizmów i barier rozwojowych”<sup>226</sup>.

Jak zauważa J. Parysek, część czynników „ma charakter powszechny, podczas gdy inne występować i oddziaływać mogą jedynie w niektórych miejscach i pewnych momentach czasowych”<sup>227</sup>. W opinii Z. Strzeleckiego „można przyjąć, że czynnikami rozwoju są te elementy struktury terytorium, które są lub mogą być uruchamiane w celu prowadzenia działalności w sferze produkcji, podziału, obiegu, konsumpcji”<sup>228</sup>.

Pod pojęciem „uwarunkować” w słowniku języka polskiego znajdujemy: „uzależnić od warunku lub warunków, postawić warunek lub warunki”<sup>229</sup>. Analizując różne sposoby definiowania uwarunkowań, U. Markowska-Przybyła proponuje jako uwarunkowania przyjąć „...pewne niezależne, obiektywnie istniejące warunki”<sup>230</sup>. Często na potrzeby analizy autorzy

<sup>225</sup> Mały słownik..., op. cit., s. 114.

<sup>226</sup> M. Geise: *Wpływ wybranych problemów gospodarki globalnej na rozwój lokalny*. Wydawnictwo Uczelniane Wyższej Szkoły Gospodarki w Bydgoszczy, Bydgoszcz 2009, s. 47.

<sup>227</sup> J.J. Parysek: *Podstawy...*, op. cit., s. 73.

<sup>228</sup> Z. Strzelecki: *Czynniki i bariery rozwoju polskich regionów i jednostek lokalnych*. [w:] *Gospodarka regionalna i lokalna w Polsce. Czynniki i bariery*. Oficyna Wydawnicza Szkoły Głównej Handlowej w Warszawie, Warszawa 2011, s. 50.

<sup>229</sup> Mały słownik..., op. cit., s. 995.

<sup>230</sup> U. Markowska-Przybyła: *Czynniki konkurencyjności regionów – ich klasyfikacja oraz znaczenie*. [w:] *Gospodarka a środowisko. Problemy konkurencyjności regionów i przedsiębiorstw*. Red. naukowa A. Rapacz. Wydawnictwo Akademii Ekonomicznej we Wrocławiu, Wrocław 2005, s. 12.

dokonyują podziału uwarunkowań na dwie grupy, tj. uwarunkowania zewnętrzne i wewnętrzne. Taki podział zaproponowała między innymi A. Zakrzewska-Półtorak<sup>231</sup>, która do uwarunkowań zewnętrznych rozwoju regionalnego i lokalnego zalicza: globalizację, integrację europejską, międzynarodowe przepływy czynników (głównie kapitału), wzrost roli metropolii, powstawanie i rozwój sieci gospodarczo-naukowych oraz politykę w zakresie redystrybucji środków publicznych. Z kolei uwarunkowania wewnętrzne podzielone zostały na tradycyjne i nowoczesne. Tradycyjne to rozpatrywane w sensie ilościowym ziemia, praca, kapitał, czyli klasyczne czynniki produkcji. Nowoczesne zaś to środki służące podnoszeniu jakości swoich zasobów, w tym: struktury gospodarki, zdolności do przekształceń i innowacyjności. Autorka ta podkreśla też, że „znaczenie uwarunkowań wewnętrznych rośnie w miarę wzrostu poziomu rozwoju oraz zaangażowania społeczności”, ale z uwagi na postępującą globalizację „zewnętrzne czynniki są ważne dla gospodarki regionalnej i lokalnej”<sup>232</sup>.

Często w literaturze uwarunkowania traktowane są jako zewnętrzne elementy, na które dany podmiot ma ograniczone możliwości wpływu („uwarunkowania zewnętrzne”), a czynniki jako elementy wewnętrzne, które mogą być zarządzane przez dany podmiot („czynniki wewnętrzne”)<sup>233</sup>. Niektóre przejawy czy skutki rozwoju społeczno-gospodarczego są równocześnie jego uwarunkowaniami.

Bez względu na przyjętą terminologię, zarówno czynniki, jak i uwarunkowania są klasyfikowane w następujący sposób:

- wewnętrzne (endogeniczne) i zewnętrzne (egzogeniczne),
- stymulujące i ograniczające (nazywane najczęściej barierami konkurencyjności),
- materialne i niematerialne,
- twarde i miękkie,
- ilościowe i jakościowe.

W literaturze stosowany jest też termin determinanty. Według słownika języka polskiego, determinanty to „czynniki wpływające na coś w zasadniczy sposób”<sup>234</sup>. Na potrzeby analizy autorka stosuje termin „czynniki”, co jest zbieżne z dominującym w literaturze podejściem, reprezentowanym m.in. przez autorów przywołanych w dalszej części rozprawy.

Termin „czynniki” stosowany jest między innymi przez M. Geise. Podzielił on czynniki rozwoju lokalnego na endo- i egzogeniczne<sup>235</sup>. Taki podział przyjmują też inni autorzy, w tym: R. Romanowski, M. Walczak, J.T. Hryniewicz<sup>236</sup>. Mirosław Geise zaznacza jednak, że czynniki

---

<sup>231</sup> A. Zakrzewska-Półtorak: *Współczesne uwarunkowania rozwoju gospodarki regionalnej i lokalnej w Polsce*. [w:] *Gospodarka lokalna w teorii i praktyce*. Red. naukowa R. Broł. Wydawnictwo Uniwersytetu Ekonomicznego we Wrocławiu, Wrocław 2010, s. 11–15.

<sup>232</sup> *Ibidem*, s. 12.

<sup>233</sup> I. Szczepaniak: *Czynniki i uwarunkowania rozwoju małych i średnich przedsiębiorstw w warunkach gospodarki opartej na wiedzy. Nierówność Społeczna a Wzrost Gospodarczy*. Zeszyt Nr 10, *Gospodarka oparta na wiedzy*. Red. naukowa M.G. Woźniak, Rzeszów 2007, s. 573–583.

<sup>234</sup> *Mały słownik...*, op. cit., s. 129.

<sup>235</sup> M. Geise: *Wpływ wybranych...*, op. cit., s. 54.

<sup>236</sup> R. Romanowski: *Wpływ wsparcia systemów innowacji na rozwój lokalny*. Wydawnictwo Uniwersytetu Ekonomicznego w Poznaniu, Poznań 2015, s. 60–62; M. Walczak: *Endogeniczne i egzogeniczne czynniki rozwoju gospodarczego*

endogeniczne, które tkwią z samej przestrzeni lokalnej, nie są w pełni autonomiczne, są sprzężone z czynnikami egzogenicznymi. Z uwagi na mnogość sprzężeń pomiędzy wymienionymi grupami czynników M. Geise zaznacza, że ważne jest, aby:

- jednocześnie analizować czynniki wewnętrzne i zewnętrzne,
- zwracać uwagę na to, aby nie było sprzeczności pomiędzy czynnikami wewnętrznymi i zewnętrznymi, ponieważ mogą stanowić barierę rozwoju,
- uświadomić sobie, że czynniki rozwoju pojawiają się zarówno w wyniku świadomej działalności ośrodków decyzyjnych, jak i niezależnie.

Mirosław Geise<sup>237</sup> dokonał analizy czynników rozwoju lokalnego, uwzględniając podział zaproponowany przez S.L. Bagdzińskiego, na czynniki polityczne, społeczne i ekonomiczne. Do politycznych zaliczył: ustrój polityczny (określa ramy dla działalności lokalnej), zakres kompetencji i uprawnień władz różnych szczebli, a przede wszystkim szczebla lokalnego, sposób sprawowania władzy (relacja władza – społeczeństwo) i stopień akceptacji władzy przez społeczność lokalną. Wśród czynników społecznych za najważniejsze uważa potrzeby i system wartości, które są nadrzędne nad pozostałymi czynnikami, tj.: aspiracje mieszkańców (są one skorelowane z poziomem rozwoju, np. w sytuacji zapaści i regresu poziom aspiracji będzie odpowiadał potrzebom podstawowym), stosunki międzyludzkie (m.in. gotowość do współpracy), stosunek do reform, innowacji i postępu społecznego, stopień rozwoju prywatnej przedsiębiorczości oraz stosunek władz lokalnych do reform i lokalnej przedsiębiorczości. Z kolei do grupy czynników ekonomicznych zaliczono: zasoby naturalne (jako zasób ekstensywny powinien być racjonalnie wykorzystywany, aby nie doprowadzić do jego degradacji), siła robocza (kapitał ludzki – wykształceni i wysoko wykwalifikowani pracownicy podnoszą lokalny potencjał rozwojowy), potencjał gospodarczy i jego struktura (w tym infrastruktura „twarda” i „miękką”) oraz inwestycje i kapitał (najkorzystniej działa kapitał wewnętrzny o perspektywie długoterminowej, a inwestycje określają możliwości ekspansji danego obszaru w przyszłości).

Mirosław Geise dokonał też podziału czynników rozwoju lokalnego na ekstensywne, czyli takie, które działają pozytywnie tylko w okresie ich występowania (np. walory naturalne, filie przedsiębiorstw), oraz intensywne, które generują innowacje (np. doskonalenie technologii, prowadzenie badań)<sup>238</sup>.

Czynniki endogeniczne są w pewien sposób kształtowane przez obszar (w naszym przypadku środowisko lokalne), na którym występują. Są jego zasobami i decydują o rozwoju społeczno-gospodarczym. Czynniki zewnętrzne (nazywane również uwarunkowaniami) z uwagi na ograniczoną możliwość wpływania na nie to wszystkie elementy związane z rozwojem regionu, a nawet całego kraju. Zaliczamy do nich głównie: strukturę społeczno-gospodarczą, poziom rozwoju, stan i jakość infrastruktury, stan finansów publicznych, stopień rozwoju nauki

---

*z perspektywy finansów gminy. Współczesna Gospodarka*, Vol. 6, Issue 4 (2015), s. 111–122; J.T. Hryniewicz: *Endo- i egzogeniczne czynniki rozwoju gospodarczego gmin i regionów. Studia Regionalne i Lokalne* 2 (2) 2000, s. 53–76.

<sup>237</sup> M. Geise: *Wpływ wybranych...*, op. cit., s. 48–53.

<sup>238</sup> *Ibidem*, s. 55.

i techniki, poziom inflacji i bezrobocia, układ sił politycznych i jakość prowadzonej polityki<sup>239</sup>. W pewnym stopniu państwo jest więc podmiotem kształtującym kierunek i intensywność wchodzących w jego skład jednostek przestrzennych.

Oprócz czynników endo- i egzogenicznych niektórzy autorzy jako trzecią grupę podają zdolność reagowania jednostek terytorialnych na zmiany, które zachodzą w makrootoczeniu<sup>240</sup>. Nawiązuje to do koncepcji regionów uczących się. Przedmiotem dyskusji pozostaje fakt, czy można odnieść to podejście do mniejszych jednostek terytorialnych. O ile w przypadku miast jest to koncepcja często akceptowana i wdrażana, o tyle w przypadku gmin wiejskich nadal stanowi przedmiot dyskusji i eksperymentów lokalnych liderów.

Zbigniew Przygodzki proponuje pogrupowanie czynników rozwoju lokalnego na<sup>241</sup>:

- polityczno-ustrojowe,
- społeczne,
- ekonomiczne,
- przestrzenne.

W każdej z tych grup określone czynniki mogą mieć charakter wewnętrzny i zewnętrzny.

Z kolei W. Kosiedowski analizując czynniki rozwoju lokalnego i regionalnego proponuje usystematyzowanie ich w następujących grupach<sup>242</sup>:

- ekonomiczne,
- społeczne,
- techniczne i technologiczne,
- ekologiczne.

Autor ten zastrzega równocześnie, że przyjęta przez niego klasyfikacja nie jest doskonała i może być przedmiotem dyskusji. Analogiczną refleksję może budzić każda z zaproponowanych klasyfikacji.

Interesujące przykłady czynników rozwoju podaje W. Dziemianowicz<sup>243</sup> i zalicza do nich:

- jakość zasobów wewnętrznych,
- użyteczność i atrakcyjność zasobów wewnętrznych dla celów gospodarczych i społecznych,
- relacje wewnętrzne,
- sektory bazowe i ich produktywność,
- położenie względem bieguna wzrostu – „W cieniu bieguna wzrostu gminy nie tylko konkurują między sobą, ale również potrafią wygrać konkurencję z biegunem. Ważną rolę odgrywają w tej sytuacji właśnie specyficzne cechy gminy”<sup>244</sup>.

<sup>239</sup> I. Ładysz: *Konkurencyjność obszarów metropolitarnych w Polsce na przykładzie wrocławskiego obszaru metropolitarnego*. Wydawnictwo CeDeWu.pl, Warszawa 2009, s. 26.

<sup>240</sup> Por. D. Strahl (red.): *Metody oceny rozwoju regionalnego*. Wydawnictwo Akademii Ekonomicznej im. Oskara Langego we Wrocławiu, Wrocław 2006.

<sup>241</sup> Por. J. Chądzyński, A. Nowakowska, Z. Przygodzki: *Region...*, op. cit., s. 85.

<sup>242</sup> W. Kosiedowski: *Zarządzanie rozwojem regionalnym i lokalnym*. [w:] *Gospodarka regionalna i lokalna*. Red. naukowa Z. Strzelecki, WN PWN, Warszawa 2008, s. 232.

<sup>243</sup> W. Dziemianowicz: *Polska...*, op. cit., s. 58, 68.

<sup>244</sup> *Ibidem*, s. 75.



Caroline Saunders i Paul Dalziel, dokonując analizy rozwoju powiatu Selwyn, położonego w środku nowozelandzkiej Wyspy Południowej, wprowadzili jako odpowiednik determinant rozwoju termin kapitał bazowy (*capital-based*), na który składają się następujące komponenty<sup>245</sup>:

- kapitał wykonany przez człowieka: liczba zajętych mieszkań, drogi w kilometrach, porty, lotniska, infrastruktura kolejowa, wodociągi, kanalizacja, dystrybucja energii, telekomunikacja (dostęp do telefonu, Internetu, Internet – ilość danych);
- kapitał naturalny: gospodarowanie gruntami (według rodzajów, podział użytkowania gruntów rolnych i leśnych), gospodarka wodna (wykorzystanie wód gruntowych i powierzchniowych), gleby, klimat;
- kapitał ludzki: ludność według płci i wieku, siła robocza (pracujący w pełnym i niepełnym wymiarze czasu, bezrobotni), zatrudnienie w przemyśle, osiągnięcia w nauce, szkoły według rankingu;
- kapitał społeczny: frekwencja w wyborach, wewnętrzne i zewnętrzne migracje, stosunek do bezpieczeństwa w regionie;
- kapitał kulturowy: ludność według grup etnicznych, biblioteki i obiekty rekreacyjne (użytkownicy publicznych hal, centrów i parków).

Ryszard Domański dokonał klasyfikacji czynników rozwoju z uwzględnieniem potrzeb własnych jednostki oraz jej sytuacji zewnętrznej na<sup>246</sup>:

- potrzeby mieszkańców,
- zasoby i walory miejscowego środowiska przyrodniczego,
- zainwestowanie infrastrukturalne,
- miejscowy potencjał gospodarczy, naukowy, techniczny i kadrowy,
- przepisy prawa sprzyjające rozwojowi,
- aktywność społeczności lokalnej,
- przychylność władz do podejmowania inicjatyw.

Ciekawy i przydatny z punktu widzenia przyjętej w opracowaniu problematyki podział czynników rozwoju lokalnego proponuje J. Parysek, tj.<sup>247</sup>:

- potrzeby społeczności lokalnej,
- zasoby i walory środowiska przyrodniczego,
- zasoby pracy,
- zainwestowanie infrastrukturalne,
- istniejący potencjał gospodarczy,
- rynek lokalny i rynki zewnętrzne,
- kapitał finansowy, zwłaszcza inwestycyjny,
- poziom nauki techniki, kultury,
- nowoczesne technologie wytwarzania,

---

<sup>245</sup> C. Saunders, P. Dalziel: *Local planning for sustainable development: A small rural district case study from New Zealand*. Journal of Enterprising Communities 4.3 (2010), p. 252–267.

<sup>246</sup> Z. Strzelecki: *Czynniki...*, op. cit., s. 50. Zob. R. Domański: *Gospodarka przestrzenna. Podstawy teoretyczne*. WN PWN, Warszawa 2006, s. 82–95.

<sup>247</sup> J.J. Parysek: *Gospodarka...*, op. cit., s. 73, 52.

- teren i korzyści miejsca,
- stosunki międzynarodowe i współpraca bilateralna.

Bardzo często w literaturze przedmiotu rozwój terytorialny, w tym również lokalny, analizowany jest w kontekście rozwoju zrównoważonego, co sugeruje, że czynniki tego rozwoju można analizować w czterech podstawnych płaszczyznach: społecznej, ekonomicznej, przyrodniczej i przestrzennej. Analizę tego typu często znajdujemy w literaturze<sup>248</sup>.

Znajdujemy też przykłady opracowań, których autorzy wychodzą poza utarty schemat. Przykładem są badania prowadzone przez R. Kelly, L. Sirr i J. Ratcliffe, którzy dokonując analizy problematyki rozwoju lokalnego, podkreślają, że najistotniejszym problemem jest myślenie przyszłościowe<sup>249</sup>. Przeszłość w ich ocenie dostarcza wskazówek do planowania działań, a nie dostarczania gotowych rozwiązań. Z kolei z badań przeprowadzonych przez S. Dewees i L. Lobao (USA, Ohio River Valley) wynika, że lokalne jednostki terytorialne o charakterze wiejskim w mniejszym stopniu podejmują działania na rzecz rozwoju społeczno-gospodarczego, niż jednostki miejskie czy miejsko-wiejskie<sup>250</sup>. Widać to szczególnie w obszarze walki z ubóstwem i poprawie edukacji. Przenoszenie zakresu decyzyjnego na niższe szczeble, zdaniem autorów, prowadzi do większej odpowiedzialności i elastyczności działań władz lokalnych, co widoczne jest między innymi w zabieganiu o inwestorów zewnętrznych. Z badań tych wynika również, że<sup>251</sup>:

- kompetencje lokalnych liderów w ośrodkach wiejskich są zdecydowanie niższe niż w ośrodkach miejskich,
- niższe są płace, działy gospodarki są bardziej ekstensywne i następuje masowa migracja wykształconych młodych osób z tego terenu,
- wiejskie samorządy w mniejszym stopniu mogą liczyć na specjalistów również w zakresie przygotowywania wniosków (aplikacji),
- wiejskie samorządy różnią się w zakresie wykorzystywania narzędzi polityki rozwoju gospodarczego, w tym ulg podatkowych i inkubatorów rozwoju przedsiębiorczości,
- wysokie kwalifikacje władz lokalnych wykorzystujących innowacyjne narzędzia rozwoju lokalnego niwelują izolację geograficzną,
- widoczny jest brak współpracy pomiędzy jednostkami lokalnymi (gminami, powiatami), co utrudnia promocję oraz pozyskiwanie środków zewnętrznych na inwestycje.

Podejmując próbę sklasyfikowania i uporządkowania czynników rozwoju lokalnego na obszarze wschodniego pogranicza Polski, nie dokonano podziału na czynniki wewnętrzne i zewnętrzne, co wynika z pewnej nieostrości tego podziału. W proponowanej klasyfikacji autorka uwzględniła problematykę badań, w tym głównie możliwość rozwoju funkcji turystycznej.

<sup>248</sup> M.in. A. Sekuła: *Rozwój zrównoważony w skali gminy*. [w:] *Europa bez granic – Polska a Unia Europejska*. Red. naukowa A. Bałabana, Państwowa Wyższa Szkoła Zawodowa, Gorzów Wielkopolski 2002, s. 327–334; *Handel Wewnętrzny. Rynek-Przedsiębiorstwo – Konsumpcja-Marketing. Trendy i wyzwania zrównoważonego rozwoju XXI wieku*, T. 2, lipiec – sierpień 2012.

<sup>249</sup> R. Kelly, L. Sirr, J. Ratcliffe: *Futures Thinking to Achieve Sustainable Development at Local Level in Ireland*. Reports, Dublin Institute of Technology, arrow.dit.ie

<sup>250</sup> S. Dewees, L. Lobao: *Local economic development in an age of devolution: The question of rural localities*. *Rural Sociology* 68(2), Jun 2003, s. 182–206.

<sup>251</sup> Jw.

**Tabela 4.** Czynniki rozwoju lokalnego ukierunkowane na intensyfikację funkcji turystycznej

Kategoria czynników	Charakterystyka poszczególnych kategorii czynników
Ekonomiczne	<ul style="list-style-type: none"> <li>– kapitał ludzki/zasoby pracy – liczba ludności, struktura demograficzna, struktura społeczno-zawodowa, skłonność do migracji, zakres i poziom edukacji, również w obsłudze ruchu turystycznego,</li> <li>– potencjał gospodarczy,</li> <li>– budżet jednostek samorządu terytorialnego, wielkość i kierunek inwestycji,</li> <li>– stan i kierunki rozwoju rolnictwa,</li> <li>– rozwój działalności pozarolniczej, aktywność eksportowa przedsiębiorstw,</li> <li>– rozwój przedsiębiorczości lokalnej,</li> <li>– innowacyjność lokalnych przedsiębiorców,</li> <li>– poziom dochodów,</li> <li>– kursy walut.</li> </ul>
Społeczne	<ul style="list-style-type: none"> <li>– potrzeby społeczności lokalnej,</li> <li>– potrzeby turystyczne społeczności emisyjnej,</li> <li>– wzrost świadomości regionalnej, utożsamianie się społeczności z miejscem zamieszkania,</li> <li>– samoorganizowanie się lokalnych przedsiębiorców,</li> <li>– sieci partnerskie (np. w formie klastrów),</li> <li>– trendy konsumenckie,</li> <li>– struktura demograficzna społeczeństwa.</li> </ul>
Przyrodnicze i ekologiczne	<ul style="list-style-type: none"> <li>– występowanie zbiorników i cieków wodnych umożliwiających rekreację,</li> <li>– ukształtowanie powierzchni,</li> <li>– lasy,</li> <li>– obszary objęte ochroną w postaci parków narodowych, krajobrazowych, rezerwatów, obszarów Natura 2000,</li> <li>– pomniki przyrody,</li> <li>– formy geologiczne (głazy narzutowe, jaskinie),</li> <li>– jakość powietrza atmosferycznego.</li> </ul>
Polityczne i prawne	<ul style="list-style-type: none"> <li>– polityka w zakresie rozwoju regionalnego i lokalnego,</li> <li>– polityka turystyczna na poziomie krajowym, regionalnym i lokalnym,</li> <li>– miejsce turystyki w dokumentach strategicznych oraz programach pomocowych krajowych i UE.</li> </ul>
Przestrzenne	<ul style="list-style-type: none"> <li>– położenie obszaru turystycznego względem rynku emisyjnego,</li> <li>– czynniki koncentracji,</li> <li>– współpraca transgraniczna.</li> </ul>
Techniczne	<ul style="list-style-type: none"> <li>– rozwój infrastruktury technicznej, innowacyjność gospodarki, w tym gospodarki turystycznej.</li> </ul>
Walory antropogeniczne	<ul style="list-style-type: none"> <li>– obiekty zabytkowe i muzealne,</li> <li>– imprezy kulturalne,</li> <li>– przejawy życia codziennego jako atrakcja turystyczna,</li> <li>– produkty tradycyjne i regionalne.</li> </ul>

Źródło: opracowanie własne.

Wymienione w tabeli 4 elementy można analizować w kontekście potencjału turystycznego, który definiowany jest jako wszystkie elementy środowiska geograficznego oraz zachowania człowieka, które mogą być wykorzystywane w turystyce<sup>252</sup>.

Autorka ma świadomość niedoskonałości zaproponowanej klasyfikacji. Celowo nie dokonała podziału na uwarunkowania stymulujące i ograniczające rozwój lokalny, ponieważ taki

<sup>252</sup> J. Kaczmarek, A. Stasiak, B. Włodarczyk: *Produkt turystyczny albo jak organizować poznawanie świata*. Wydawnictwo Uniwersytetu Łódzkiego, Łódź 2002, s. 31.

podział jest dyskusyjny i w zależności od przyjętego kierunku rozwoju ten sam element może być zarówno barierą, jak i stymulatorem tego rozwoju.

Najważniejsze czynniki rozwoju lokalnego zostały omówione w podziale na następujące grupy: społeczno-ekonomiczne, polityczne, przestrzenne i przyrodniczo-kulturowe. Jako odrębną grupę czynników omówiono wpływ samorządu terytorialnego na rozwój lokalny i regionalny.

## 2.2. Czynniki społeczno-ekonomiczne rozwoju lokalnego

Rozwój regionalny i lokalny uzależniony jest od wielu czynników, w tym od położenia. Ośrodki centralne podlegają nieco innym wpływom niż peryferyjne. Jak wskazują Bański i in., w powszechnym odbiorze przyjęło się, że „[...] wschodnie obszary przygraniczne w naszym kraju wykazują typowe cechy peryferii geograficznych i gospodarczych”<sup>253</sup>. Autorzy podają też negatywne i pozytywne uwarunkowania rozwoju tego obszaru. Do pierwszej grupy zaliczyli: monofunkcyjność ekonomiczną (zdominowanie gospodarki przez rolnictwo), słaby rozwój infrastruktury, ograniczoną dostępność komunikacyjną, brak dużych inwestycji gospodarczych, niski poziom życia, niekorzystną i pogłębiającą się strukturę demograficzną oraz niskie kwalifikacje zawodowe ludności. Jako czynniki korzystne wymienili: wysoką jakość środowiska przyrodniczego, wielokulturowość oraz możliwość działalności w zakresie przygranicznego handlu i usług. Stanowią one równocześnie konsekwencję przygranicznego położenia. W opracowaniu autorka dokonała przeglądu najważniejszych czynników rozwoju badanego obszaru.

Do głównych czynników rozwoju lokalnego należy zaliczyć **potrzeby społeczności lokalnej**. „Každy rozwój gospodarczy, w tym także lokalny, wiąże się bezpośrednio z zaspokajaniem rosnących potrzeb społeczeństwa, [...] jest wręcz przez te potrzeby określany”<sup>254</sup>. Chodzi przede wszystkim o potrzeby powszechne, typowe dla wszystkich ludzi bez względu na cechy demograficzne i miejsce zamieszkania, rzadziej o potrzeby zindywidualizowane, będące wypadkową światopoglądu, poziomu zamożności czy poziomu kulturalnego. Główny wpływ na rozwój lokalny mają zatem potrzeby, które można zaliczyć do następujących grup:

- egzystencjalne – związane z funkcjonowaniem gospodarstw domowych; w sensie rozwojowym oznacza to powstawanie nowych placówek produkcyjnych (produkcja żywności, odzieży, obuwia, środków czystości) i usługowych (gastronomia, handel, ochrona zdrowia i rekreacja)<sup>255</sup>;
- rezydencjalne – rozwój ilościowy bazy mieszkaniowej i poprawa jakości warunków bytowych stymulują powstawanie nowych podmiotów gospodarczych i nowych miejsc pracy nie tylko w budownictwie, ale również działach sprzężonych (pokrewnych); zaspokajanie

<sup>253</sup> J. Bański i in.: *Wpływ...*, op. cit., s. 16.

<sup>254</sup> J. J. Parysek: *Podstawy...*, op. cit., s. 74.

<sup>255</sup> *Ibidem*, s. 74–75.

potrzeb egzystencjalnych i rezydencjalnych wiąże się także z rozwojem sieci transportowej oraz wzrostem produkcji samochodów;

- kulturalne – ich wpływ na rozwój lokalny jest zdecydowanie mniejszy z uwagi na mniejszą ich powszechność – są to potrzeby w zakresie ponadpodstawowej oświaty. Realizowane są przede wszystkim w ośrodkach miejskich; również w niektórych polskich miastach rozwój edukacji ponadmaturalnej jest istotnym narzędziem rozwoju lokalnego (m.in. Lublin, Biała Podlaska, Kielce, Białystok). Potrzeby kulturalne związane są również z obiektami zabytkowymi i imprezami kulturalnymi (festiwale, koncerty, przeglądy, wystawy i in.) o różnym zasięgu;
- społeczne – związane są z określonymi grupami społecznymi, m.in. dziećmi, seniorami, osobami niepełnosprawnymi, rodzinami wielodzietnymi; każda z tych grup prezentuje typowe dla niej potrzeby, których zaspokajanie leży w gestii władz samorządowych, a więc wpływa na kierunek i skalę rozwoju lokalnego.

Z badań J. Hellera wynika, że potrzeby i oczekiwania mieszkańców rosną niekiedy szybciej od lokalnych możliwości ich zaspokajania, co skutkuje szybszym wzrostem dotacji i subwencji<sup>256</sup>.

Rozwój gospodarki turystycznej wpływa na zaspokojenie potrzeb społeczności lokalnej. Badania przeprowadzone przez E. Szulc-Dąbrowską<sup>257</sup> potwierdzają, że rozwój gospodarki turystycznej pozwala na zaspokojenie potrzeb ekonomicznych i kulturalnych (np. nauka języka obcego). Z badań tej autorki wynika też, że mieszkańcy małych miejscowości utożsamiają korzyści ekonomiczne ze wzrostem własnych dochodów, podczas gdy mieszkańcy dużych miast (w tym Warszawy) z wpływami do budżetu miasta. Dzięki turystyce występuje też zjawisko kreowania potrzeb lokalnej społeczności, którego inicjatorami są zarówno turyści, jak i usługodawcy turystyczni.

Poddając analizie potrzeby społeczności lokalnej, należy nawiązać do potrzeb turystycznych prezentowanych przez mieszkańców obszarów emisyjnych. Potrzeby turystyczne traktowane są najczęściej jako potrzeby wyższego rzędu, związane z realizacją funkcji czasu wolnego (wypoczynku, regeneracji zdrowia, rozrywki, rozwoju kulturowego). Szukając możliwości zaspokojenia tych potrzeb, turyści korzystają z zasobów środowiska lokalnego, nabywają oferowane na nim dobra i usługi. Nie zawsze potrzeby lokalnych mieszkańców i turystów są sprzężone dodatnio. Często dochodzi do konfliktu między potrzebami tych grup, co znalazło swoje odzwierciedlenie w wynikach badań autorki (rozdział 7).

Ważnym czynnikiem rozwoju lokalnego są **zasoby pracy**. W przypadku turystyki jest możliwość zaangażowania osób o różnym kierunku i poziomie wykształcenia, zwłaszcza że zatrudnienie dotyczy nie tylko bezpośredniej obsługi turystów. Aktywizacja osób bezrobotnych nie jest zadaniem łatwym. Niestety w wielu środowiskach lokalnych, szczególnie na

<sup>256</sup> J. Heller: Finanse samorządów terytorialnych na obszarach wiejskich. Roczniki Naukowe SERiA, T. XIV, Z. 3 (2012), s. 110–113.

<sup>257</sup> E. Szulc-Dąbrowska: *Nastawienie społeczności lokalnej do turystyki (studium porównawcze sześciu miejscowości)*. [w:] *Społeczności lokalne a turystyka. Aspekty społeczne, kulturowe, ekonomiczne*. Red. naukowa L. Mazurkiewicz, A. Kowalczyk. Wydawnictwo AWF, Warszawa 2008, s. 61–76.

obszarach wiejskich, mamy do czynienia z barierą nie tylko ilościową, ale i jakościową siły roboczej. Przedsiębiorcy inwestujący na tych obszarach są zmuszeni do poszukiwania pracowników poza środowiskiem lokalnym. Taka sytuacja nie tylko nie prowadzi do zmniejszenia bezrobocia, jej skutkiem są też liczne antagonizmy pomiędzy mieszkańcami a inwestorami. Oczywiście nie należy sprowadzać społeczności lokalnej jedynie do roli siły roboczej. Coraz częściej używa się terminu kapitał społeczny (pojęcie szersze od kapitału ludzkiego), który definiowany jest jako „zespół umiejętności i zdolności fizycznych, psychicznych oraz intelektualnych, wykorzystywanych w życiu gospodarczym”<sup>258</sup>. Jest on przestrzennie zróżnicowany i jak zauważa T. Markowski, kapitał społeczny, nazywany też relacyjnym, nie jest „żadną nową kategorią ekonomiczną, lecz walorem, którego waga we współczesnej organizacji procesów społeczno-gospodarczych systematycznie rośnie. Przez oddziaływanie na kapitał relacyjny możemy coraz silniej oddziaływać na gospodarkę lokalną”<sup>259</sup>. Do atrybutów kapitału społecznego W.M. Gaczek i J.W. Komorowski zaliczają<sup>260</sup>:

- odpowiedzialność ekonomiczną, społeczną i gotowość do oszczędzania,
- gotowość do podejmowania ryzyka ekonomicznego i zawodowego,
- przedsiębiorczość i pracowitość,
- otwartość na nowe idee,
- gotowość do uczenia się, samokształcenia i podnoszenia poziomu wiedzy,
- gotowość do współpracy i wymiany doświadczeń, zaufanie do instytucji i partnerów na rynku,
- postawy prospołeczne,
- dyscyplinę społeczną, gotowość do podporządkowania się normom społecznym,
- zdolność do kompromisu i dialogu, rozumienie konieczności realizacji potrzeb nadrzędnych w procesie współpracy.

Kapitał społeczny jest terminem szerszym od kapitału ludzkiego, do atrybutów którego W.M. Gaczek i J.W. Komorowski zaliczyli: 1) strukturę wieku ludności (w tym udział poszczególnych grup ekonomicznych), 2) aktywność zawodową, 3) wskaźniki zatrudnienia, 4) poziom wykształcenia, kwalifikacje zawodowe i strukturę zawodową, 5) zamożność ludności, 6) poziom zdrowotności. Można go zdefiniować jako „zasób dóbr wspólnych o charakterze niematerialnym”<sup>261</sup>.

Dokonując analizy roli kapitału społecznego w poprawie efektywności organizacji – co można też odnieść do środowiska lokalnego – M. Golińska-Pieszyńska<sup>262</sup> podkreśla, że nie

<sup>258</sup> A. Potoczek, J. Stępień: *Podstawy strategii rozwoju lokalnego i regionalnego*. Wydawnictwo Wyższej Szkoły Gospodarki w Bydgoszczy, Bydgoszcz 2008, s. 11. Problematykę kapitału społecznego podejmują m.in. J.S. Colemann, S. Mendes, C. Trutkowski, R. Domański, F. Fukuyama i in. W naukach społecznych, a szczególnie w socjologii funkcjonuje też termin „siły społeczne” wprowadzony w okresie międzywojennym przez F. Znanieckiego.

<sup>259</sup> T. Markowski: *Teoretyczne podstawy rozwoju lokalnego i regionalnego*. [w:] *Gospodarka regionalna i lokalna*. Red. naukowa Z. Strzelecki. WN PWN, Warszawa 2008, s. 25.

<sup>260</sup> Ibidem, s. 26.

<sup>261</sup> J. Chądzyński, A. Nowakowska, Z. Przygodzki: *Region...*, op. cit, s. 124.

<sup>262</sup> M. Golińska-Pieszyńska: *Kapitał społeczny jako źródło zwiększania efektywności organizacji*. [w:] *Gospodarka lokalna w teorii i praktyce*. Red. naukowa R. Broł. Prace Naukowe Uniwersytetu Ekonomicznego we Wrocławiu nr 109, Wrocław 2010, s. 178–187.

może on być tworzony przez indywidualne działania na własną korzyść, ale poprzez powiązania społeczne, które prowadzą do powstania swoistych sieci. „Istnienie sieci dlatego jest tak ważne, gdyż dzięki niej jednostki mają dostęp do zasobów innego uczestnika sieci”<sup>263</sup>. Pierre Bourdieu, jeden z inicjatorów badań nad kapitałem społecznym, używa nawet określenia „kolektywne posiadanie kapitału” (*collectivity owned capital*)<sup>264</sup>. Wielu badaczy wskazuje na ważną rolę zaufania w budowaniu kapitału społecznego. Francis Fukuyama uznaje, że ma on istotną i wymierną wartość ekonomiczną<sup>265</sup>. Istotną cechą kapitału społecznego jest też jego lokalizacja, czyli zwiążanie określonych wartości i zwyczajów z terytorium<sup>266</sup>. Małgorzata Golińska-Pieszńska podkreśla też wyjątkowe cechy kapitału społecznego, tj. niepowtarzalność, unikatowość i trudność w imitowaniu. Cechą tego zasobu jest również elastyczność jego wartości wynikająca z tego, że pozostaje on pod różnorodnymi wpływami<sup>267</sup>. Charakteryzuje się on też mobilnością przestrzenną.

W regionach ubogich, słabo rozwiniętych spotyka się zwykle słabo rozwinięty kapitał ludzki czy szerzej społeczny, „silnie zwiążany i uzależniony od miejsca przebywania. Brak zdolności przemieszczania się, indywidualne cechy społeczności lokalnej, nietrafna polityka władz publicznych doprowadzić mogą do kształtowania się antytezy kapitału ludzkiego – sytuacji, w której poziom kapitału ludzkiego i jego stan będzie barierą dla potencjalnych inwestorów i hamulcem rozwoju społeczno-gospodarczego regionu”<sup>268</sup>. Można wówczas mówić o barierze jakościowej siły roboczej.

Jak zauważamy, określenie atrybutów kapitału ludzkiego jest zadaniem łatwiejszym do wykonania niż w przypadku kapitału społecznego. „Kapitał ludzki jest [...] tym elementem współczesnej gospodarki, który stymuluje produktywność gospodarek obszarów, na których występuje. Stąd, zdaniem J.J. Sztudyngera, kapitał ludzki staje się podstawową kategorią w teorii wzrostu endogenicznego”<sup>269</sup>. W ocenie S. Korenika kapitał ludzki jako element składowy kapitału społecznego wykracza poza ekonomię i obejmuje zjawiska o charakterze socjologicznym, etnicznym i kulturowym, dzięki czemu stymuluje rozwój społeczno-gospodarczy<sup>270</sup>. W jego ocenie „współcześnie kapitał społeczny ma tendencje do erozji powodowanej rozwojem cywilizacyjnym i nasileniem się postaw indywidualistycznych. Równocześnie zbyt silne więzi w ramach danej grupy mogą dać efekt izolacyjny i w następstwie prowadzić do stagnacji, a nawet regresu społecznego i gospodarczego”<sup>271</sup>. Na możliwość negatywnego oddziaływania

<sup>263</sup> J. Chądzyński, A. Nowakowska, Z. Przygodzki: *Region...*, op. cit., s. 120.

<sup>264</sup> I. Winter: *Towards a theorized understanding of family life and social capital*. Australian Institute of Family Studies, Working Paper, No. 21, April 2000.

<sup>265</sup> F. Fukuyama: *Zaufanie. Kapitał społeczny a droga do dobrobytu*. WN PWN, Warszawa – Wrocław 1997, s. 20.

<sup>266</sup> J. Chądzyński, A. Nowakowska, Z. Przygodzki: *Region...*, op. cit., s. 121.

<sup>267</sup> *Ibidem*, s. 116.

<sup>268</sup> *Ibidem*, s. 117–118.

<sup>269</sup> J.J. Sztudynger: *Wzrost gospodarczy a kapitał społeczny, prywatyzacja i inflacja*. WN PWN, Warszawa 2005, s. 23.

<sup>270</sup> *Ibidem*, s. 43; A. Wojewódzka-Wiewiórska: *Social capital as an endogenous factor of local development*. Annals of The Polish Association of Agricultural and Agribusiness Economists, Vol. XIII, No. 6, 2011, s. 255–259.

<sup>271</sup> S. Korenik: *Region ekonomiczny w nowych realiach społeczno-gospodarczych*. CeDeWu, Warszawa 2011, s. 47.

kapitału społecznego na rozwój terytorialny wskazuje też M. Frykowski<sup>272</sup>. W swoich rozważaniach nad rolą kapitału społecznego i ludzkiego w rozwoju regionalnym P. Legutko-Kobus<sup>273</sup> zwraca uwagę na problem empirycznego udowodnienia wpływu wymienionych kategorii na rozwój gospodarczy i poprawę jakości życia na poziomie regionalnym i lokalnym. Podkreśla, że w badaniach nad kapitałem ludzkim zwraca się przede wszystkim uwagę na czynniki demograficzne i edukację, a nad kapitałem społecznym na poziom zaufania społecznego, uczestnictwo w wyborach oraz działalność trzeciego sektora.

Istnieje różnica pomiędzy kapitałem społecznym obszarów zurbanizowanych i wiejskich. Kondycja kapitału społecznego polskiej wsi, zdaniem B. Fedyszak-Radziejowskiej, jest słaba, co wynika z poważnego deficytu zaufania społecznego wśród rolników. Równocześnie zauważa ona, że „kapitał społeczny polskiej wsi odznacza się pewnym bogactwem, wyrosłym ze wspólnotowej tradycji chłopskiej, jednak jest to »kapitał uśpiony«, który właściwie wykorzystywany okazać się może dużą szansą rozwojową”<sup>274</sup>. Grzegorz Spychalski<sup>275</sup> podkreśla konieczność doskonalenia kapitału społecznego poprzez edukację oraz wsparcie instytucjonalne, finansowe i doradcze.

W ocenie autorki, usługi w ramach szeroko rozumianej gospodarki turystycznej pozwalają na zaktywizowanie i wykorzystanie uśpionych elementów kapitału społecznego. Przykładem tego są gospodarstwa edukacyjne, których intensywny rozwój obserwujemy w ostatnich latach. W ramach oferty edukacyjnej wykorzystywane są wiedza w zakresie etnografii, przyrody, mechanizacji, historii oraz liczne umiejętności, które wpisują się w tradycyjne gospodarstwo rolnicze (m.in. dojenie krów, wyrób masła, sera).

Skupiając się na pozytywnym wpływie kapitału społecznego i ludzkiego na rozwój terytorialny, S. Korenik proponuje wprowadzenie kategorii kapitał kreatywny, który jest pochodną kapitału ludzkiego. Pojawia się też termin gospodarka kreatywna, czyli taka, w której nowym czynnikiem produkcji staje się kreatywność jako zasób niematerialny<sup>276</sup>. Specyfika branży turystycznej sprawia, że znakomicie wpisuje się ona w nurt gospodarki kreatywnej.

Wśród głównych czynników rozwoju lokalnego wymieniane są potencjał rozwojowy i jego właściwe wykorzystanie. Jest on definiowany jako „wypadkowa wielu elementów, a wśród nich m.in. cech twardych, takich jak stopień rozbudowy infrastruktury, oraz miękkich, jak wiedza i umiejętności społeczności lokalnej”<sup>277</sup>. Jest to więc kategoria bardzo pojemna, do której można przypisać większość omawianych czynników rozwoju lokalnego. Z pewnością

---

<sup>272</sup> M. Frykowski: *Klasyczne typy kapitału społecznego wśród mieszkańców terenów wiejskich województwa łódzkiego*. [w:] *Kapitał społeczny, partycypacja obywatelska, rozwój lokalny*. Red. naukowa E. Psyk-Piotrowska, Wydawnictwo Uniwersytetu Łódzkiego, Łódź 2009, s. 66.

<sup>273</sup> P. Legutko-Kobus: *Kapitał ludzki i społeczny w rozwoju regionalnym*. [w:] *Gospodarka regionalna i lokalna w Polsce. Czynniki i bariery*. Red. naukowa Z. Strzelecki. Oficyna Wydawnicza SGH, Warszawa 2011, s. 113–128.

<sup>274</sup> M. Kłodziński: *Aktywizacja...*, op. cit., s. 51.

<sup>275</sup> G. Spychalski: *Kapitał społeczny jako czynnik konkurencyjności obszarów wiejskich*. Roczniki Naukowe SERiA, T. XIV, Z. 3 (2012), s. 369–373.

<sup>276</sup> S. Korenik: *Region...*, op. cit., s. 49.

<sup>277</sup> A. Sobczyk: *Potencjał rozwojowy gmin województwa zachodniopomorskiego*. Folia Pomeranae Universitatis Technologiae Stetinensis, Oeconomica Nr 308 (74)1, 2014, s. 85.



pozyskiwanie przedsiębiorców i wzrost nakładów inwestycyjnych gminy mają wpływ na budżet, z którego można finansować zadania służące lokalnej społeczności<sup>278</sup>.

W literaturze stosowany jest też termin **potencjał gospodarczy**, który również traktowany jest jako czynnik rozwoju i jest terminem węższym od potencjału rozwojowego. „Różnicowana struktura gospodarcza tworzy swoisty klimat rozwoju lokalnego, klimat, w którym powstają warunki podejmowania działalności gospodarczej przez nowe podmioty, warunki współdziałania (kooperacji) z innymi podmiotami oraz prowadzenia działań komplementarnych”<sup>279</sup>. Większy potencjał gospodarczy mają miasta, szczególnie te, których rozwój ma charakter wielofunkcyjny. Obszary wiejskie z uwagi na gorszą strukturę społeczno-ekonomiczną, finansową, oświatową i polityczną charakteryzują się dużo gorszym potencjałem.

Na zasadność wydzielenia rynku jako czynnika rozwoju lokalnego wskazuje J. Parysek. Podkreśla dwubiegunowość relacji zachodzących na rynku (popytu i podaży). Można tu mówić o rynku lokalnym i rynkach zewnętrznych. „Ten drugi rodzaj prorynkowej orientacji rozwoju lokalnego będzie możliwy szczególnie w tych sytuacjach, w których w grę wchodzić będzie wykorzystanie powtarzalnych zasobów lokalnych, unikatowych umiejętności wytwórczych miejscowej ludności, tradycji zawodowych, dziedzictwa lokalnej kultury itp.”<sup>280</sup>. Taka sytuacja występuje w przypadku turystyki. Rynek turystyczny to szczególna kategoria, w niewielkim stopniu podobna do rynku jakiegokolwiek innego produktu czy usługi. O jego specyfice decydują zarówno budowa i cechy produktu turystycznego, jak i specyfika potrzeb turystycznych<sup>281</sup>.

### 2.3. Wpływ samorządu terytorialnego na rozwój lokalny i regionalny

Rozwój lokalny „jest procesem w znacznym stopniu zależnym od aktywności i kreatywności społeczności lokalnej [...] oraz jej samorządowej reprezentacji”<sup>282</sup>. Tak więc istotnym czynnikiem decydującym o rozwoju terytorialnym, w tym lokalnym, jest administracja publiczna, szczególnie samorządowa. „Jej strukturę tworzą organy samorządu terytorialnego, jednostki pełniące funkcję aparatu roboczego tych organów (urzędy) oraz niebędące organami inne podmioty samorządu terytorialnego (w tym jednostki bezpośrednio odpowiedzialne za świadczenie usług publicznych)”<sup>283</sup>. Wpływ samorządu lokalnego na rozwój polega z jednej strony na kreowaniu postaw przedsiębiorczych u mieszkańców (zachęcanie ich do podejmo-

<sup>278</sup> R. Marks-Bielska, W. Dereszewski, B. Zaborowska: *Rola i znaczenie inwestycji w rozwoju lokalnym na przykładzie gminy Kurzętnik w latach 2007–2013*. Nierówności Społeczne a Wzrost Gospodarczy, Nr 40 (4/2014), s. 145–159.

<sup>279</sup> J. Parysek: *Rozwój...*, op. cit., s. 106.

<sup>280</sup> *Ibidem*, s. 110.

<sup>281</sup> Szerzej o rynku turystycznym piszą m.in.: S. Wodejko: *Ekonomiczne...*, op. cit.; A. Panasiuk (red.): *Ekonomika...*, op. cit.; M. Kachniewska, E. Nawrocka, A. Niezgodna, A. Pawlicz: *Rynek turystyczny. Ekonomiczne zagadnienia turystyki*. Oficyna a Wolters Kluwer, Warszawa 2012.

<sup>282</sup> D. Strahl (red.): *Metody oceny...*, op. cit., s. 19.

<sup>283</sup> A. Szewczuk, M. Kogut-Jaworska, M. Ziolo: *Rozwój regionalny...*, op. cit., s. 64.

wania aktywności gospodarczej), z drugiej na tworzeniu warunków ułatwiających funkcjonowanie przedsiębiorstw i zakładanie nowych<sup>284</sup>.

Jak zauważa K. Kuciński, „przedsiębiorczość władz samorządowych to umiejętność nowoczesnego i kreatywnego działania, przejawiająca się w stosowaniu koncepcji zarządzania charakterystycznych dla przedsiębiorstw komercyjnych. Możliwości przedsiębiorczego działania w gminie są jednak uwarunkowane pod względem prawnym, administracyjnym, ekonomicznym i organizacyjnym”<sup>285</sup>. Również J. Osiński wskazuje, że przedsiębiorczość jest czynnikiem (zjawiskiem) stanowiącym kwintesencję aktywności w dziedzinie gospodarki organów administracji samorządowej<sup>286</sup>. Gminy dysponują wieloma instrumentami wspierającymi przedsiębiorczość. Zbigniew Makieła dzieli je na dwie grupy: dochodowe oraz wydatkowe<sup>287</sup>. Obejmują one wszelkiego rodzaju zwolnienia i ulgi podatkowe oraz obniżenie maksymalnych stawek w podatkach lokalnych, a nawet odroczenie, rozłożenie na raty czy umorzenie podatku oraz wydatki na inwestycje. Instrumenty dochodowe są przypisane gminom, zaś instrumenty wydatkowe są stosowane również przez powiaty i samorzady wojewódzkie, czego przykładem są m.in. inwestycje w infrastrukturę techniczną (drogi, gazociągi, oczyszczalnie ścieków itp.). Najczęściej działania władz lokalnych na rzecz rozwoju przedsiębiorczości polegają na inwestowaniu w infrastrukturę techniczną<sup>288</sup>.

Wojciech Dziemianowicz i in. wskazują dostępne instrumenty wspierania przedsiębiorczości, a wśród nich działania<sup>289</sup>:

- w zakresie tworzenia infrastruktury technicznej, ułatwiającej podejmowanie, prowadzenie i rozszerzanie działalności gospodarczej,
- organizacyjno-promocyjne mające na celu: zapewnienie przedsiębiorcom pełnej informacji o warunkach prowadzenia przedsiębiorstwa, ułatwienia (w granicach kompetencji organów jednostki samorządu terytorialnego) dopełnienia formalności, promocji przedsiębiorstw działających na terenie danej jednostki samorządu terytorialnego,
- w celu tworzenia korzystnych warunków finansowych dla podejmowania i rozszerzania działalności gospodarczej,
- o charakterze pomocy publicznej, polegające na bezpośrednim lub pośrednim dofinansowaniu przedsiębiorstw.

---

<sup>284</sup> Ibidem, s. 65-66.

<sup>285</sup> K. Kuciński: *Regionalna perspektywa przedsiębiorczości*. [w:] *Przedsiębiorczość a rozwój regionalny w Polsce*. Red. naukowa K. Kuciński. Difin, Warszawa 2010, s. 35.

<sup>286</sup> J. Osiński: *Administracja publiczna a gospodarka regionalna i lokalna*. [w:] *Gospodarka regionalna i lokalna*. Red. naukowa Z. Strzelecki. WN PWN, Warszawa 2008, s. 36.

<sup>287</sup> Z. Makieła: *Przedsiębiorczość...*, op. cit., s. 17.

<sup>288</sup> W. Bieńkowska: *Formy wsparcia przedsiębiorczości przez jednostki samorządu terytorialnego na przykładzie gmin wiejskich województwa mazowieckiego*. [w:] *Społeczno-ekonomiczne determinanty rozwoju gmin wiejskich*. Red. naukowa K. Krzyżanowska. Wydawnictwo SGGW, Warszawa 2012, s. 63-72.

<sup>289</sup> W. Dziemianowicz, M. Mackiewicz, E. Malinowska, W. Masiąg, M. Tomalak: *Wspieranie przedsiębiorczości przez samorząd terytorialny*. Wydawnictwo Polska Fundacja Promocji i Rozwoju Małych i Średnich Przedsiębiorstw, Warszawa 2000, s. 21-22.

Kazimierz Kuciński podkreśla przesłanki ekonomiczne przedsiębiorczości władz samorządowych, tj.<sup>290</sup>:

- poprawę świadomości ekonomicznej mieszkańców, przejawiającą się presją na efektywne wykorzystanie budżetu,
- rosnące oczekiwania lokalnych przedsiębiorców w zakresie wsparcia finansowego inwestycji, dostępu do informacji, organizowania i finansowania szkoleń, rozbudowy infrastruktury (również informacyjnej) czy promocji miejscowości i regionu,
- konieczność współpracy z otoczeniem gminy w celu zaspokojenia potrzeb mieszkańców, inwestorów i klientów.

Ważnym instrumentem wspierania przedsiębiorczości jest przemyślana, odpowiadająca oczekiwaniom różnych grup interesariuszy strategia rozwoju lokalnego. Samo zaangażowanie urzędów gmin zależy przede wszystkim od lidera (wójta, burmistrza), rady gminy oraz obowiązującej w urzędzie kultury organizacyjnej (analogicznie jak w przedsiębiorstwach). O przedsiębiorczości władz lokalnych świadczą też nowoczesne metody zarządzania, analogiczne jak w przypadku podmiotów gospodarczych, np. system zarządzania jakością według normy ISO 9001.

Zdaniem K. Kucińskiego, „w gminach o niskiej atrakcyjności inwestycyjnej konieczne są jeszcze bardziej wyrafinowane sposoby sięgania do nowoczesnych narzędzi zarządzania biznesowego i korzystania z doświadczeń w zakresie zarządzania wypracowanych przez przedsiębiorstwa”<sup>291</sup>. Nie oznacza to, że w gminach o wysokiej atrakcyjności inwestycyjnej, wynikającej z renty położenia, nie jest konieczne stosowanie nowoczesnych metod zarządzania. Pamiętając o tym, że rozwój jednostek terytorialnych opiera się na zasadach zrównoważonych, wprowadzanie nowoczesnych metod zarządzania wydaje się konieczne. Niska kultura organizacyjna i zarządzanie „intuicyjne” w wielu gminach związane jest z kadencyjnością władz. Na szczęście coraz częściej spotykamy się z sytuacjami, że przedsiębiorcy nie są petentami, a partnerami dla władz lokalnych. Sprzyjają temu przepisy o partnerstwie publiczno-prywatnym<sup>292</sup>.

Jak podkreśla A. Piasecki, pomimo że „rozwój lokalny w dużym stopniu uzależniony jest od uwarunkowań makroekonomicznych, to odbywa się on głównie dzięki stymulacji prowadzonej przez władze lokalne, które podejmują wiele działań w celu wywołania pożądanego procesu i zjawisk”<sup>293</sup>.

W wielu pozycjach literatury<sup>294</sup> podkreśla się, że organy administracji samorządowej powinny funkcjonować jak przedsiębiorstwa, a nawet więcej jako „przedsiębiorstwa uczące

<sup>290</sup> K. Kuciński: *Regionalna...*, op. cit., s. 37.

<sup>291</sup> Ibidem, s. 20.

<sup>292</sup> Ustawa z dnia 19 grudnia 2008 r. o partnerstwie publiczno-prywatnym. Dz.U. z 2009 nr 19, poz. 100.

<sup>293</sup> A. Piasecki: *Samorząd terytorialny i wspólnoty lokalne*. WN PWN, Warszawa 2009, s. 232.

<sup>294</sup> J. Osiński: *Administracja...*, op. cit., s. 38; I. Koza: *Efekty funkcjonowania jednostek samorządu powiatowego w Polsce*. Zeszyty Naukowe WSEI, Seria Ekonomia, 5(2/2012), s. 189–2012; A. Perska: *Wydatki inwestycyjne jednostek samorządu terytorialnego jako instrument wspierania przedsiębiorczości*. *Przedsiębiorczość-Edukacja*, Nr 10 (2014), s. 285–293; A. Gryciuk, P. Russel: *Zaangażowanie jednostek samorządu terytorialnego w Polsce w tworzenie instytucji wspierających przedsiębiorczość*. *Studia BAS*, Nr 1 (37) 2014, s. 65–83; *Zeszyty Naukowe Uniwersytetu Szczecińskiego*

się<sup>295</sup>. Wymusza to na samorządzie lokalnym otwarcie na innowacje. Jak zauważa J. Osiński, „innowacyjność w administracji samorządowej sprzyja łączeniu i uzyskiwaniu synergicznego efektu wynikającego z zasobów i czynników endogenicznych z zasobami i czynnikami egzogenicznymi”<sup>296</sup>. Zjawisko to wydaje się szczególnie ważne w przypadku regionów peryferyjnych, których atrakcyjność inwestycyjna jest raczej niska. Również A. Szewczuk podkreśla, że niska atrakcyjność inwestycyjna zmusza samorząd lokalny do sięgania po nowoczesne narzędzia zarządzania<sup>297</sup>.

Istotnym zadaniem samorządów lokalnych jest integrowanie działań różnych podmiotów (interesariuszy) w celu uzyskania harmonijnego i trwałego rozwoju. Jest to szczególnie ważne w przypadku turystyki, gdyż zgodnie z klasyczną koncepcją, o atrakcyjności turystycznej danego obszaru decydują zarówno walory turystyczne, infrastruktura, jak i usługi. Składniki te – choć w ocenie turysty tworzą jeden produkt – są administrowane przez różne podmioty. Skuteczność tej współpracy przekłada się na funkcjonalność i jakość konsumowanego przez turystów produktu.

Działalność samorządu lokalnego odbywa się w następujących sferach<sup>298</sup>:

- regulacyjno-prawnej,
- informacyjno-promocyjnej,
- inwestycyjno-organizacyjnej,
- finansowo-redystrybucyjnej,
- koordynacyjno-rozjemczej (arbitrażowej).

W sferze regulacyjno-prawnej mamy do czynienia z decyzjami administracyjnymi lub uchwałami organów stanowiących. Zgodnie z ustawą o samorządzie gminnym, gminie przysługuje prawo stanowienia aktów prawa miejscowego obowiązującego na jej obszarze. Organy gminy mają prawo wydawać akty prawa miejscowego w zakresie:

- wewnętrznego ustroju gminy oraz jednostek pomocniczych,
- organizacji urzędów oraz instytucji gminnych,
- zasad zarządu ich mieniem,
- zasad i trybu korzystania z gminnych obiektów i urządzeń użyteczności publicznej.

Akty prawa miejscowego ustanawiane są przez radę gminy w formie uchwały lub – w szczególnych przypadkach – w formie zarządzenia wydanego przez wójta.

Ważnym elementem zarządzania rozwojem lokalnym jest przygotowanie strategii rozwoju<sup>299</sup>. Strategia ta stanowi całościową koncepcję zarządzania rozwojem, z uwzględnieniem istniejącego potencjału, słabych i mocnych stron oraz szans i zagrożeń. Uwzględni oczekiwania

---

go Nr 724; Ekonomiczne Problemy Usług Nr 97, *Przedsiębiorczość szansą rozwoju regionu*. Tom 1. *Polityka wsparcia i kreowania przedsiębiorczości*, 2012.

<sup>295</sup> W odniesieniu do regionów używa się określenia „regiony uczące się”.

<sup>296</sup> J. Osiński: *Administracja...*, op. cit., s. 39.

<sup>297</sup> A. Szewczuk, M. Kogut-Jaworska, M. Ziolo: *Rozwój regionalny...*, op. cit., s. 68.

<sup>298</sup> J. Osiński: *Administracja...*, op. cit., s. 39.

<sup>299</sup> Por. A. Piasecki: *Samorząd...*, op. cit., s. 234; A.P. Wiatrak: *Strategia gminy jako narzędzie rozwoju obszarów wiejskich*. Roczniki Naukowe SERiA, T. XIV, Z. 3 (2012) s. 425–434; A. Kozuch: *Instrumenty zarządzania rozwojem lokalnym*. Roczniki SERiA, T. VIII, Z. 4 (2006), s. 175–181.

różnych interesariuszy, a szczególnie społeczności lokalnej. Jak podkreśla A.P. Wiatrak, udział społeczności lokalnej w określaniu działań strategicznych gminy pozwala nie tylko lepiej poznać potrzeby tej społeczności, ale również zyskać akceptację dla realizowanych działań<sup>300</sup>. Instrumenty planistyczne, które są w gestii samorządu lokalnego, mają kluczowe znaczenie dla stworzenia optymalnych warunków rozwoju turystyki.

Strategie rozwoju są też okazją do poznania potrzeb lokalnej ludności, inwentaryzacji posiadanych zasobów oraz wytyczenia akceptowalnej przez lokalną społeczność wizji rozwoju. Tworzenie strategii jest często prostą drogą do kreowania marketingu terytorialnego, który jest szczególnie ważny w turystyce, wpływa bowiem na zestaw skojarzeń oraz pozycjonowanie danego obszaru i działających na nim podmiotów w świadomości potencjalnych odbiorców. Jeszcze istotniejszą rolę samorządu lokalnego podkreśla M. Wanagos, zdaniem której „samorządy terytorialne, podobnie jak podmioty sfery prywatnej powinny podejmować działania ukierunkowane na klienta i jego potrzeby”<sup>301</sup>. W odniesieniu do turystyki, w tym turystyki wiejskiej, wspomnianym klientem jest nie tylko ludność autochtoniczna, ale również uczestnicy ruchu turystycznego. Takie podejście, choć prawdziwe, może skutkować sprzecznością interesów różnych grup konsumentów<sup>302</sup>.

**Sfera informacyjno-promocyjna** stanowi nowe wyzwanie dla władz samorządowych, co jest związane przede wszystkim z rozwojem systemów i narzędzi komunikacji, w tym komunikacji społecznej. Administracja gminna jest głównym źródłem informacji o gminie, a jej zadaniem jest gromadzenie i upowszechnianie zebranych informacji.

Coraz większego znaczenia nabiera również działalność w zakresie marketingu, szczególnie marketingu miejsca (*place marketing*), nazywanego też – w zależności od przyjętej płaszczyzny badawczej – marketingiem terytorialnym, miejskim, gminnym, regionalnym, krajowym czy ogólnie marketingiem przestrzeni. Marketing terytorialny to „zintegrowany zespół instrumentów i działań mających na celu wzrost zdolności konkurencyjnej wyodrębnionej i zaadaptowanej przestrzeni (miejsowości, gminy, regionu turystycznego) w stosunku do innych tego rodzaju jednostek przestrzennych”<sup>303</sup>.

W odniesieniu do obszarów turystycznych stosowane jest często określenie marketingu destynacji (*destination marketing*). Zagadnienia marketingu w turystyce są dość popularnym obszarem badań. Głównym przedmiotem zainteresowań jest analiza działalności marketingowej przedsiębiorstw i jej skuteczność w ocenie klientów. W ostatnich latach sporo miejsca poświęca się również marketingowi terytorialnemu, który jest realizowany przede wszystkim

<sup>300</sup> A.P. Wiatrak: *Strategie rozwoju gmin wiejskich*. IRWiR PAN, Warszawa 2011, s. 168.

<sup>301</sup> M. Wanagos: *Rola działań marketingowych samorządów lokalnych w rozwoju turystyki na przykładzie województwa pomorskiego*. [w:] *Gospodarka regionalna i lokalna w teorii i praktyce*. Red naukowa R. Brol. Wydawnictwo UE we Wrocławiu 2010, s. 109.

<sup>302</sup> Por. A. Balińska: *Rola samorządu lokalnego w rozwoju turystyki wiejskiej*. [w:] *Komunikowanie i doradztwo w turystyce wiejskiej*. Red. naukowa K. Krzyżanowska. Wydawnictwo SGGW, Warszawa 2013, s. 203–217.

<sup>303</sup> A.S. Kornak, A. Rapacz: *Zarządzanie turystyką i jej podmiotami w miejscowości i regionie*. Wydawnictwo Akademii Ekonomicznej we Wrocławiu, Wrocław 2001, s. 125.

przez jednostki władzy terytorialnej. Czerpią one w dużej mierze z doświadczeń przedsiębiorstw w tym zakresie.

Robert Pawlusiński odbiegając od klasycznych klasyfikacji narzędzi kompozycji marketingowych (marketingu, mix, obejmującego produkt, cenę, dystrybucję, promocję i ludzi) proponuje własną, w której wyodrębnia<sup>304</sup>:

- atrakcje, infrastrukturę – jako odpowiednik instrumentu „produkt”,
- ludzi i procesy – jako instrumenty pokrewne z personelem,
- promocję.

Głównym zadaniem marketingu terytorialnego jest wpływanie na opinie, postawy i zachowania zewnętrznych i wewnętrznych grup zainteresowanych klientów poprzez kształtowanie właściwego zestawu środków i instrumentów stymulowania relacji wymiennych<sup>305</sup>. Jak słusznie zauważa U. Kobylińska<sup>306</sup>, marketing terytorialny jest bliski stworzonej przez Ph. Kotlera koncepcji marketingu społecznego, zakładającego szeroką interpretację produktu marketingowego, który w kompleksowy sposób zaspokaja potrzeby jednostek i grup społecznych.

Istotne znaczenie w marketingu terytorialnym ma kształtowanie wizerunku miejsca<sup>307</sup>. W ocenie autorki, najwięcej miejsca w literaturze naukowej poświęca się marketingowi, marce i wizerunkowi miast, w dalszej kolejności regionów i krajów.

Z uwagi na specyfikę turystyki marketing terytorialny powinien być skierowany do dwóch grup odbiorców<sup>308</sup>:

- zewnętrznych – uczestników ruchu turystycznego,
- wewnętrznych – osób, które współtworzą ofertę turystyczną, tj. przedsiębiorców turystycznych i paraturystycznych, gestorów atrakcji turystycznych, organizacji społecznych działających w obszarze turystyki, lokalnych mieszkańców.

Działania skierowane na konsumentów wewnętrznych mają na celu koordynację i intensyfikację działań, zwiększenie kreatywności poszczególnych interesariuszy oraz poprawę konkurencyjności turystycznej określonego miejsca.

Istotne przełożenie na rozwój lokalny ma aktywność władz samorządowych w **sferze inwestycyjno-organizacyjnej**<sup>309</sup>. Zdolność inwestycyjna gminy to możliwość realizowania długookresowych inwestycji (społecznych i gospodarczych) bez potrzeby ograniczania realizacji zadań bieżących. Pomimo tego, że inwestycje samorządowe (w infrastrukturę techniczną

<sup>304</sup> R. Pawlusiński: *Gospodarcze aspekty turystyki*. [w:] *Turystyka*. Red. naukowa W. Kurek. WN PWN, Warszawa 2011, s. 376.

<sup>305</sup> A. Szromnik: *Marketing terytorialny. Miasto i region na rynku*. Wolters Kluwer Polska, Warszawa 2007, s. 22.

<sup>306</sup> U. Kobylińska: *Współczesne wyzwania dla miejskich samorządów w zakresie kreowania wizerunku*. Zeszyty Naukowe Uniwersytetu Szczecińskiego Nr 663, Ekonomiczne Problemy Usług Nr 75. *Marketing przyszłości. Trendy, strategie, instrumenty. Wybrane aspekty marketingu terytorialnego*, Szczecin 2011, s. 63.

<sup>307</sup> Szerzej: A. Balińska, W. Cieśluk: *Marka w tworzeniu turystycznego wizerunku miasta EtK*. Prace Naukowe Uniwersytetu Ekonomicznego we Wrocławiu Nr 258 (2012), s. 251–259.

<sup>308</sup> Por. M. Wanagos: *Regionalne i lokalne organizacje turystyczne – system relacji i powiązań marketingu wewnętrznego regionu*. Zeszyty Naukowe Uniwersytetu Szczecińskiego Nr 663, Ekonomiczne Problemy Usług Nr 75. *Marketing przyszłości. Trendy, strategie, instrumenty. Wybrane aspekty marketingu terytorialnego*. Szczecin 2011, s. 282.

<sup>309</sup> Szerzej: A. Niewęglowski: *Dochody gmin czynnikiem rozwoju terenów wiejskich*. Roczniki Naukowe SERiA, T. VIII, Z. 4 (2006), s. 244–248.

i społeczną) nie mają pozornie bezpośredniego wpływu na turystykę, to w gminach o rozwiniętej funkcji turystycznej większość z nich na turystykę wpływa<sup>310</sup>. Niektórzy autorzy traktują samorząd terytorialny, w tym gminę, jako element potencjału turystycznego. Takie podejście prezentuje m.in. B. Mayer, z której badań wynika, że to samorząd inicjuje wykorzystanie posiadanych zasobów turystycznych bez względu na ich charakter i rangę<sup>311</sup>. Rozwój inwestycji w bardzo dużym stopniu zależy od budżetu gminy i, jak wynika z badań A. Daniłowskiej, od gotowości władz lokalnych do zaciągania kredytów<sup>312</sup>.

Istotny wpływ na rozwój lokalny ma również **stan rozwoju infrastruktury technicznej** i w pewnym zakresie społecznej, nazywany zainwestowaniem infrastrukturalnym<sup>313</sup>. Uzbrojenie danego obszaru w media wpływa na poprawę jakości życia lokalnej ludności, poprawia warunki pracy działającym podmiotom gospodarczym oraz jest ważnym argumentem za wyborem danego miejsca przez nowych inwestorów. Stan infrastruktury technicznej nie zawsze zależy od władz lokalnych, czego przykładem są drogi o statusie wojewódzkim i krajowym, infrastruktura gazowa czy elektryczna. W takich sytuacjach rola samorządu lokalnego polega na lobbowaniu na rzecz poprawy uzbrojenia danego obszaru u gestorów infrastruktury, czasem do współfinansowania określonych inwestycji.

Również M. Kłodziński podkreśla, że rozwój przedsiębiorczości w bardzo dużym stopniu zależy od władz lokalnych, których zaangażowanie w tej sferze nie może być incydentalne, a powinno być systemowe<sup>314</sup>. Szczególne znaczenie pełni samorząd terytorialny na obszarach przygranicznych. Jego działania ukierunkowane są również na współpracę transgraniczną<sup>315</sup>.

## 2.4. Czynniki przestrzenne rozwoju lokalnego

Z uwagi na przyjęty obszar badań ważnym czynnikiem rozwoju lokalnego jest specyfika wynikająca z położenia. Podkreśla to również J. Parysek, twierdząc, że „za czynnik rozwoju lokalnego przyjąć można niewątpliwie także złożone w swej naturze korzyści miejsca”<sup>316</sup>. Po-

<sup>310</sup> A. Rapacz: *Rola samorządu terytorialnego w fazie opracowania i realizacji projektów inwestycyjnych*. [w:] *Uwarunkowania i plany rozwoju turystyki*. Tom III. *Walory i atrakcje turystyczne. Potencjał turystyczny. Plany rozwoju turystyki*. Red. naukowa Z. Młynarczyk, A. Zajadacz. Wydawnictwo Naukowe Uniwersytetu im. Adama Mickiewicza w Poznaniu, Poznań 2009, s. 161.

<sup>311</sup> B. Mayer: *Aktywność samorządu lokalnego jako element potencjału turystycznego wybranych gmin województwa zachodniopomorskiego*. Zeszyty Naukowe Uniwersytetu Szczecińskiego, Nr 590, *Ekonomiczne Problemy Usług* Nr 52 (2010), s. 23–32.

<sup>312</sup> A. Daniłowska: *Debt of local governments on the rural areas in Poland*. *Economic Science for Rural Development*. Proceedings of the International Scientific Conference, No 24, (2011), p. 157–163.

<sup>313</sup> J. J. Parysek: *Podstawy...*, op. cit., s. 105.

<sup>314</sup> M. Kłodziński: *Sektor przedsiębiorczości pozarolniczej w procesie zrównoważonego rozwoju obszarów wiejskich*. *Roczniki Naukowe SERiA*, T. XVI, Z. 2 (2015), s. 127.

<sup>315</sup> Szerzej: D.E. Jaremen, E. Nawrocka: *Rozwój współpracy transgranicznej – doświadczenia zachodnioeuropejskie*. [w:] *Gospodarka turystyczna. Problemy współpracy transgranicznej*. Red. naukowa A. Rapacz. Wydawnictwo Akademii Ekonomicznej we Wrocławiu, Wrocław 2002; B. Meyer, A. Gardzińska: *Znaczenie współpracy podmiotów samorządowych w procesie kreowania transgranicznego produktu turystycznego (na przykładzie województwa zachodniopomorskiego i Meklemburgii – Pomorza Przedniego)*. Zeszyty Naukowe Uniwersytetu Szczecińskiego Nr 807, *Ekonomiczne Problemy Turystyki* Nr 3 (27) 2014, s. 209–224;

<sup>316</sup> J.J. Parysek: *Podstawy...*, op. cit., s. 117.

łożenie gmin wiejskich w odniesieniu do miast, szlaków komunikacyjnych czy walorów turystycznych ma decydujący wpływ na skalę i kierunek ich rozwoju. Zwykle w literaturze ekonomicznej używa się terminu „renta położenia”, który można zdefiniować jako „potencjalnie mniej lub bardziej wymierne korzyści płynące z usytuowania danej jednostki (np. gminy)”<sup>317</sup>.

Również J. Bański i in. podkreślają, że „rozwój obszarów peryferyjnych zależy w znacznym stopniu od ich konkurencyjności lokalizacyjnej, a więc pozyskania nowych inwestycji gospodarczych”<sup>318</sup>. Obszary położone w sąsiedztwie granic mają zwykle słabiej rozwiniętą infrastrukturę techniczną, w tym sieć transportową. Wyjątkiem są tereny w bezpośrednim sąsiedztwie przejść granicznych lub wzdłuż trasy tranzytowej. Nie tylko niski rozwój infrastruktury technicznej utrudnia rozwój regionów przygranicznych. Istotny wpływ mają również tzw. czynniki miękkie (jakościowe), w tym głównie kapitał ludzki.

Równocześnie J. Bański i in. zauważają, że granicę „można traktować jako źródło korzyści lokalizacyjnych stymulujące rozwój lokalny”<sup>319</sup>. Jak zauważają sami autorzy, są to korzyści wynikające z produkcji i usług świadczonych na rzecz przyjezdnych tranzytowych i mieszkańców, a więc są bardziej widoczne w pobliżu przejść granicznych. Również A. Maksimczuk i L. Sidorowicz twierdzą, że przygraniczne położenie decyduje nie tylko o peryferyjności danego obszaru ze wszystkimi tego skutkami negatywnymi, ale również „stanowi o specyficzności, którą należy rozpatrywać w kategorii szans rozwojowych”<sup>320</sup>.

Konrad Czapiewski zauważa, że „obszary wiejskie położone w sąsiedztwie dużych miast korzystają w sposób bezpośredni i pośredni ze swojej lokalizacji (są bliżej gospodarczego rdzenia rozwojowego), podczas gdy do dalej położonych jednostek nie docierają pozytywne impulsy generowane przez centrum”<sup>321</sup>. Podobny wniosek płynie z badań I. Pomianek<sup>322</sup> przeprowadzonych na terenie województwa warmińsko-mazurskiego, z których wynika, że najlepiej rozwijają się gminy miejsko-wiejskie i wiejskie położone w bezpośrednim sąsiedztwie miasta, a najslabiej gminy położone peryferyjnie względem stolicy województwa.

W praktyce obserwujemy wyjątki od przytoczonej zasady. Wiele gmin położonych w pobliżu Warszawy ma typowe cechy gmin peryferyjnych (peryferii gospodarczych). Bliskość stolicy sprawia, że wprawdzie rośnie liczba mieszkańców, ale jakość życia nie ulega poprawie. Co więcej, ani mieszkańcy, ani władze lokalne nie widzą konieczności poprawy tej sytuacji, a potrzeby zdrowotne, edukacyjne, kulturalno-rozrywkowe itp. zaspokajane są w stolicy. Mieszkańcy tych enklaw bardzo często nie utożsamiają się z miejscem zamieszkania. W nie-

<sup>317</sup> N. Bartkowiak, L. Ossowska: *Poziom pozaprzyrodniczych uwarunkowań renty położenia obszarów wiejskich Pomorza Środkowego*. Journal of Agribusiness and Rural Development, 4(18) 2010, s. 16.

<sup>318</sup> J. Bański i in.: *Wpływ...*, op. cit., s. 16.

<sup>319</sup> *Ibidem*, s. 13.

<sup>320</sup> A. Maksimczuk, L. Sidorowicz: *Granica UE...*, op. cit., s. 112.

<sup>321</sup> K. Czapiewski: *Location matters – analiza zależności pomiędzy dostępnością przestrzenną a sukcesem społeczno-gospodarczym obszarów wiejskich Mazowsza*. [w:] *Wiejskie obszary peryferyjne – uwarunkowania i czynniki aktywizacji*. Red. naukowa M. Wesołowska. Studia Obszarów Wiejskich, Tom XXVI, Wydawnictwo Polskie Towarzystwo Geograficzne, Instytut Geografii i Przestrzennego Zagospodarowania PAN, Warszawa 2011, s. 58.

<sup>322</sup> I. Pomianek: *Zmiany poziomu rozwoju społeczno-gospodarczego gmin województwa warmińsko-mazurskiego*. Studia i Materiały. Miscellanea Oeconomicae, Rok 16, nr 2/2012, s. 141–150.



wielkim stopniu integrują się nie tylko z ludnością autochtoniczną, ale również z pozostałą ludnością „napływową”. Ma to swoje konsekwencje społeczno-ekonomiczne, które sprowadzają się do swoistej izolacji, zakupu produktów i usług oraz inwestowania nadwyżki finansowej poza środowiskiem lokalnym.

Jerzy Parysek wśród właściwości terenu przesądzających o jego walorach i znaczeniu gospodarczym wymienia między innymi: położenie na terenie kraju (w stosunku do granic państwowych, przejść granicznych, portów, głównych szlaków i węzłów komunikacyjnych, centrów gospodarczych), uzbrojenie techniczne i możliwość „dozbrojenia”, rodzaj gleby i jej wartość użytkowo-rolniczą<sup>323</sup>. Trudno nie zgodzić się ze stwierdzeniem J. Paryska, że szczególnie atrakcyjne są miejsca „o unikalnych właściwościach i korzystnym położeniu, bez względu na to, czy będą to cechy przyrodnicze, czy wynikające z zagospodarowania”<sup>324</sup>. Twierdzenie to nabiera szczególnego znaczenia w kontekście turystyki.

Do literatury wprowadzono termin „glokalizacja”, który stanowi alter ego globalizacji<sup>325</sup>. Termin ten został zaproponowany przez K. Kucińskiego i jest syntezą dwóch pojęć: globalizacji i lokalizacji. „Zwraca uwagę na znaczenie oraz miejsce działań lokalnych w procesie globalizacji, jak również na znaczenie procesów globalizacji w strategiach rozwoju lokalnego”<sup>326</sup>. W swoich rozważaniach nad zależnością pomiędzy lokalizacją a globalizacją K. Kuciński przytacza aksjomaty naukowe globalizacji, w tym aksjomat glokalizacji, według którego „globalizacja stwarza możliwość pełnego partycypowania w tym procesie społecznościom lokalnym, stanowiąc przesłankę przełamania peryferyjności i zapóźnienia ekonomicznego oraz cywilizacyjnego wielu słabo rozwiniętym, jakby zapomnianym i niedostrzeganym, a wręcz wykluczonym z globalizacji regionom”<sup>327</sup>. Równocześnie sam autor podaje w wątpliwość prawdziwość przytoczonego aksjomatu, jak słusznie bowiem zauważa zarówno przedsiębiorcy zewnętrzni, jak i krajowi mają tendencję do lokowania inwestycji w regionach relatywnie lepiej rozwiniętych. Glokalizacja wskazuje na „znaczenie oraz miejsce działań lokalnych w procesie globalizacji, jak również na znaczenie i miejsce procesów globalnych w strategiach rozwoju lokalnego”<sup>328</sup>.

Rolę lokalizacji w rozwoju jednostek terytorialnych podkreślają przede wszystkim przedstawiciele nauk geograficznych<sup>329</sup> i ekonomicznych. Jak zauważa J. Wilkin, „...położenie geograficzne sprzyja, lecz nie gwarantuje sukcesu w działalności gospodarczej”<sup>330</sup>, a K. Czapiew-

<sup>323</sup> J.J. Parysek: *Podstawy...*, op. cit., s. 117–118.

<sup>324</sup> *Ibidem*, s. 119.

<sup>325</sup> K. Kuciński (red.): *Glokalizacja*. Difin, Warszawa 2011.

<sup>326</sup> M. Niedziółka: *Wpływ globalizacji na rozwój regionalny i lokalny*. [w:] *Glokalizacja*. Red. naukowa K. Kuciński. Difin, s. 239.

<sup>327</sup> K. Kuciński: *Globalizacja a lokalizacja działalności gospodarczej*. [w:] *Glokalizacja*. Red. naukowa K. Kuciński. Difin, Warszawa 2011, s. 39.

<sup>328</sup> M. Niedziółka: *Wpływ globalizacji...*, op. cit., s. 239.

<sup>329</sup> Por. K. Czapiewski: *Location matters...*, op. cit. s. 57–69.

<sup>330</sup> J. Wilkin: *Peryferyjność i marginalizacja w świetle nowych teorii rozwoju (nowa geografia ekonomiczna, teoria wzrostu endogenicznego, instytucjonalizm)*. [w:] *Regiony peryferyjne w perspektywie polityki strukturalnej Unii Europejskiej*. Red. naukowa A. Bałtomiuk. Wydawnictwo Uniwersytetu w Białymstoku, Białystok 2003, s. 44–52.

ski uzupełnia, że „...przestrzennie peryferyjna lokalizacja nie musi oznaczać marginalizacji ekonomicznej”<sup>331</sup>.

W badaniach ekonomicznych i geograficznych stosowany jest termin „renta położenia” (lokalizacyjna, geograficzna), pod którym kryją się „potencjalne mniej lub bardziej wymierne korzyści wynikające z usytuowania danej jednostki w przestrzeni”<sup>332</sup>. Zjawiska z zakresu renty położenia można podzielić na przyrodnicze i pozaprzyrodnicze. W badaniach IRWiR PAN renta położenia została potraktowana dwojako, tj. w odniesieniu do rynków większych miast czy przejść granicznych oraz walorów turystycznych<sup>333</sup>.

Rangę położenie geograficznego w rozwoju lokalnym podkreśla też M. Kachniarz, twierdząc, że „powszechnie identyfikowana gospodarność gmin nie jest przyczyną lokalnego rozwoju gospodarczego lecz raczej skutkiem zwiększonych dochodów wynikających z renty geograficznej”<sup>334</sup>. Z kolei z badań L. Ossowskiej i W. Poczty wynika, że obszary wiejskie charakteryzujące się wysokim i bardzo wysokim poziomem uwarunkowań pozaprzyrodniczych renty położenia są zlokalizowane w pobliżu dużych i średnich miast. Sąsiedztwo miast oznacza też lepszy rozwój infrastruktury technicznej, w tym sieci drogowej<sup>335</sup>.

Biorąc pod uwagę lokalizację, należy ją odnieść do granic, które są „istotnym elementem współczesnej gospodarki. Zgodnie z R. Domańskim, granice wywierają wieloraki wpływ na stosunki nie tylko międzykrajowe, lecz także międzyregionalne. Rozgraniczają zasoby naturalne, a niejednokrotnie działają jak filtr, redukując wiele interakcji między regionami. Dlatego też położenie przy granicy, czy też wzdłuż granic oddzielających sąsiadujące ze sobą kraje, może okazać się korzystne”<sup>336</sup>. Wskazuje na to również D. Szostak, podkreślając skalę transgranicznego ruchu turystycznego i masowy napływ turystów<sup>337</sup>. Zjawisko to widoczne jest przede wszystkim wzdłuż zachodniej granicy Polski.

Ważnym w przypadku terenów przygranicznych czynnikiem rozwoju lokalnego i regionalnego jest **współpraca transgraniczna**, która może przebiegać na różnych płaszczyznach, a szczególnie gospodarczej i edukacyjno-doradczej. Wsparcie finansowe może dotyczyć pozyskiwania inwestorów zagranicznych, ale również korzystania z funduszy pomocowych. Doradztwo to szkolenia, know-how czy działania w ramach partnerstwa miast. Obszary przygraniczne, z uwagi na swoje położenie, mają możliwość korzystania ze współpracy przygranicznej w ramach euroregionów.

<sup>331</sup> K. Czapiewski: *Location matters...*, op. cit., s. 58.

<sup>332</sup> L. Ossowska, W. Poczta: *Poziom uwarunkowań pozaprzyrodniczych renty położenia obszarów wiejskich w Polsce*. Journal of Agribusiness and Rural Development. 4 (30) 2013, s. 187.

<sup>333</sup> A. Rosner (red.): *Wiejskie obszary...*, op. cit., s. 7; A. Czarnecki: *Wpływ czynników lokalizacyjnych na rozwój działalności pozarolniczej na obszarach wiejskich*. Roczniki Naukowe SERiA, T. VIII, Z. 4 (2006), s. 78–82.

<sup>334</sup> M. Kachniarz: *Bogactwo gmin – efekt gospodarności czy renty geograficznej?* *Ekonomia*. Economics 5 (17) 2001, s. 83.

<sup>335</sup> L. Ossowska, W. Poczta: *Poziom...*, op. cit., s. 194.

<sup>336</sup> N. Bartkowiak, L. Ossowska: *Poziom uwarunkowań pozaprzyrodniczych uwarunkowań renty położenia obszarów wiejskich Pomorza Środkowego*. Journal of Agribusiness and Rural Development, 4 (18) 2010, s. 16.

<sup>337</sup> D. Szostak: *Rola władz samorządowych w kształtowaniu lokalnej polityki turystycznej regionu przygranicznego*. [w:] *Przedsiębiorczość i samorządność. Wyzwania dla społeczności lokalnych w regionach przygranicznych*. Red. naukowa. A. Panasiuk. Wyd. Fundacja na rzecz Uniwersytetu Szczecińskiego, Szczecin-Dębno 2004, s. 185–193.

„Celem współpracy transgranicznej jest zniesienie barier wynikających z istnienia granic państwowych. [...] Współpraca transgraniczna pomaga w łagodzeniu niekorzystnych skutków istnienia owych granic, a także w przewyżnianiu skutków położenia terenów przygranicznych na narodowych obrzeżach państw oraz służy poprawie warunków życiowych osiadłej tam ludności. Współpraca ta obejmować powinna wszystkie dziedziny życia kulturalnego, społecznego i gospodarczego, a także rozwoju związanej z nimi infrastruktury”<sup>338</sup>. Wzdłuż całej polskiej granicy występują euroregiony. Najslabiej rozwinięta w Polsce współpraca transgraniczna występuje wzdłuż wschodniej granicy kraju.

Relacje z sąsiadami i współpraca transgraniczna często przewijają się wśród kierunków rozwoju Polski Wschodniej w „Strategii...”. Wśród siedmiu priorytetów „Strategii rozwoju społeczno-gospodarczego Polski Wschodniej do roku 2020” wymieniono również jako priorytet „wykorzystanie położenia przy zewnętrznej granicy UE, rozwój współpracy transgranicznej”<sup>339</sup>. Podkreśla się, że współpraca transgraniczna jest nieodzownym czynnikiem stymulującym rozwój społeczny i gospodarczy pogranicza. Współpraca ta jest najbardziej efektywna, gdy „realizowana jest na różnych szczeblach i w różnych formach, ale przede wszystkim w oparciu o lokalne i regionalne zasoby i potencjał”<sup>340</sup>. Na terenie Polski Wschodniej przesłanki rozwijania szerokiej współpracy regionalnej i lokalnej mają charakter: 1) historyczny (zagospodarowanie tego obszaru jest wynikiem wspólnego dziedzictwa kulturowego), 2) polityczny (współpraca jest ważnym czynnikiem stabilizującym i kreującym rozwój), 3) gospodarczy (aktywizacja ekonomiczna), 4) społeczny (integracja społeczności lokalnej, przełamanie wzajemnych uprzedzeń, lepsze zrozumienie). Również w „Strategii...” podkreślono istotną rolę euroregionów w rozwijaniu tej współpracy<sup>341</sup>.

Rozszerzenie w 2004 roku UE o kraje przez pewien czas z nią stowarzyszone, w tym Polskę, spowodowało polaryzację europejskich systemów reżimów granicznych, a „polska granica wschodnia stała się jednym z nielicznych przykładów rubieży, na której w ciągu niespełna 20 lat doszło najpierw do spektakularnego otwarcia (wzrostu przenikalności), a potem do formalnego uszczelnienia (zwiększenia roli jako bariery formalnoprawnej)”<sup>342</sup>.

Tereny leżące po drugiej stronie granicy to też peryferie, które oddalone są od centrów gospodarczych własnych krajów. Różnice w poziomie życia po dwóch stronach granicy mogą stymulować nie tylko rozwój handlu czy wykorzystanie zasobów kapitału ludzkiego, ale również na poziomie lokalnym dla rozwoju współpracy korzystne mogą być walory turystyczne, w tym przede wszystkim naturalne.

Relacje transgraniczne mogą i powinny być wykorzystywane jako jeden z komponentów rozwoju obszarów przygranicznych.

<sup>338</sup> *Euroregiony na granicach Polski 2007*, GUS, <http://www.stat.gov.pl>, dostęp – 20.08.2012. Por. Europejska Karta Regionów Granicznych i Transgranicznych.

<sup>339</sup> Strategia rozwoju społeczno-gospodarczego Polski Wschodniej do roku 2020, [www.mir.gov.pl](http://www.mir.gov.pl), s. 45.

<sup>340</sup> *Ibidem*, s. 67.

<sup>341</sup> *Jw.*

<sup>342</sup> T. Komarnicki, A. Miszczuk: *Transgraniczne powiązania województw Polski Wschodniej*. Ekspertyza wykonana dla Ministerstwa Rozwoju Regionalnego na potrzeby Strategii Rozwoju Polski Wschodniej, 2011, s. 3, pozyskano z [www.igipz.pan.pl](http://www.igipz.pan.pl), 15.10.2015.

Tomasz Komornicki i Andrzej Miszczuk dokonali analizy współpracy transgranicznej samorządów lokalnych Polski Wschodniej w odniesieniu do<sup>343</sup>:

- samorządów wojewódzkich, która stymuluje również współpracę na poziomie lokalnym,
- miast powiatowych z zagranicznymi miastami partnerskimi,
- euroregionów,
- wspólnej realizacji projektów.

W ekspertyzie podkreślono stanowisko, które znajdujemy też w innych pozycjach<sup>344</sup>, że barierą w rozwoju współpracy transgranicznej na szczeblu lokalnym i regionalnym nie jest różnica kulturowa, językowa czy dystans geograficzny, ale scentralizowanie systemu administracji publicznej w Rosji, na Białorusi i Ukrainie. Dla nawiązania i utrzymania współpracy konieczne jest zaangażowanie administracji centralnej, co zdecydowanie wydłuża i utrudnia tę współpracę.

Ciekawie prezentuje się współpraca międzynarodowa samorządu terytorialnego. Samorządy wojewódzkie nawiązują współpracę równie często ze swoimi odpowiednikami po drugiej stronie granicy, jak i z krajami „starej” UE czy prowincjami chińskimi. Intensywność kontaktów międzynarodowych na poziomie lokalnym wśród gmin województwa podlaskiego i lubelskiego należy do najniższych w kraju i wynosi niewiele ponad 30%, podczas gdy w województwach Polski zachodniej udział gmin współpracujących z partnerami zagranicznymi wynosi 70–85%. Oczywiście liczba partnerów nie decyduje o intensywności kontaktów. Niestety w przypadku gmin województw Polski wschodniej są to głównie partnerzy z Ukrainy i w mniejszym stopniu Białorusi, a kontakty z nimi ograniczają się najczęściej do wzajemnych wizyt władz lokalnych i wymiany młodzieży. Autorzy ekspertyzy podkreślają słusznie, że pomimo tego, iż współpraca ta ma głównie charakter społeczno-kulturalny, a dopiero w dalszej kolejności gospodarczy, to przynosi istotne, choć trudno mierzalne korzyści w postaci przełamania negatywnych stereotypów i tworzenia korzystnego klimatu dla współpracy po obu stronach granicy.

Twórcy omawianej ekspertyzy na zakończenie postawili wniosek, że „położenie przygraniczne Polski wschodniej jest bardziej barierą rozwoju niż szansą”, a „układ relacji transgranicznych nie jest ciągły i na bliskości granicy korzystają wybrane jednostki (układ mozaikowy), a dla innych korzyści przygranicznego położenia nie równoważą strat związanych z peryferyjnością”<sup>345</sup>. Podkreślili również, że „obszary przygraniczne są [...] celem transgranicznej turystyki przyjazdowej, aczkolwiek nie są one na tyle atrakcyjne, by konkurować [...] z głównymi obszarami turystyki zagranicznej w Polsce”. W zestawieniu szans i zagrożeń poło-

<sup>343</sup> Ibidem, s. 56.

<sup>344</sup> Szerzej: S. Dołzbłasz, A. Raczyk: *Projekty współpracy transgranicznej na zewnętrznych i wewnętrznych granicach Unii Europejskiej – przykład Polski*. Studia Regionalne i Lokalne Nr 3 (45) 2011, s. 59-80; B. Kawałko: *Wybrane problemy polsko-ukraińskiej współpracy transgranicznej*. Barometr Regionalny Nr 2 (24) 2011, s. 35-60; *Wyzwania i cele dla programów współpracy transgranicznej z udziałem Polski po 2013 roku*. Ekspertyza wykonana dla Ministerstwa Rozwoju Regionalnego w 2012 roku, [http://www.ewt.2007-2013.gov.pl/Wiadomosci/Documents/ekspertyza\\_EWT\\_po\\_2013.pdf](http://www.ewt.2007-2013.gov.pl/Wiadomosci/Documents/ekspertyza_EWT_po_2013.pdf)

<sup>345</sup> T. Komarnicki, A. Miszczuk: *Transgraniczne powiązania...*, op. cit., s. 68.

żenia przygranicznego wyodrębniono też „turystykę oficjalną” i jako szansę wskazano: „możliwość przyciągnięcia turysty wschodniego do miejsc atrakcyjnych i dobrze wyposażonych w infrastrukturę turystyczną (wysokiego standardu); możliwość pozyskania turysty polskiego podróżującego następnie wahadłowo do krajów sąsiednich (granica i obiekty bezpośrednio poza nią jako produkty turystyczne [...])<sup>346</sup>”. Zagrożeniem, w opinii autorów ekspertyzy, jest płytki rynek zamożnych turystów w krajach sąsiednich. Z punktu widzenia przyjętego tematu pracy istotny wydaje się też punkt dotyczący aktywności gospodarczej, gdzie jako zalety podano: czerpanie korzyści gospodarczych z renty położenia, tworzenie podmiotów obsługi relacji gospodarczych z krajami ościennymi oraz rosnącą (w przypadku zwiększonej przenikalności granicy) atrakcyjność inwestycyjną dla podmiotów krajowych i zagranicznych. Zagrożenie zostało sformułowane jako „dalsza peryferyzacja gospodarcza w przypadku niezwiększenia przenikalności granicy”<sup>347</sup>.

Pierwotnie autorka przyjęła tezę, że przenikalność granicy jest warunkiem koniecznym dla rozwoju obszaru z nią sąsiadującego. Niestety niepokoje związane z atakami terrorystycznymi, falami uchodźców oraz mniejszą stabilnością polityczną wpływają na spadek poczucia bezpieczeństwa i sprawiają, że korzystniejsze dla terenów przygranicznych, również w kontekście ich turystycznego rozwoju, jest uszczelnienie granic. Wprawdzie doprowadzi ono do ograniczenia turystyki przyjazdowej, ale może wpłynąć korzystnie na intensyfikację krajowego ruchu turystycznego.

## **2.5. Polityka rozwoju wschodnich obszarów przygranicznych Polski poprzez intensyfikację funkcji turystycznej – przegląd wybranych dokumentów strategicznych**

Przyjęty do badań skrajnie peryferyjny obszar zaliczany jest do wyodrębnionej na cele programu operacyjnego Polski Wschodniej, dlatego też nie sposób nie wspomnieć o założeniach tego programu.

W *Strategii rozwoju społeczno-gospodarczego Polski Wschodniej do roku 2020* podkreślono, że w rozwoju terenów peryferyjnych konieczne jest spełnienie „warunków brzegowych pobudzenia takiego rozwoju”<sup>348</sup>. Same środki finansowe nie są warunkiem wystarczającym. Podkreślono również konieczność:

- bazowania na zasobach endogenicznych regionu, które powinny być wykorzystywane w zgodzie z obowiązującymi standardami i normami (głównie ochrony środowiska),
- docenienia roli kapitału ludzkiego,
- współpracy na poziomie regionalnym i krajowym,
- walki z patologiami (typu korupcja), które skutecznie hamują rozwój.

---

<sup>346</sup> Jw.

<sup>347</sup> Ibidem, s. 2.

<sup>348</sup> *Strategia rozwoju...*, op. cit., s. 46.

Wymienione elementy są wykorzystywane w rozwoju funkcji turystycznej, która na terenach Polski Wschodniej możliwa jest z wykorzystaniem programów krajowych, w tym przede wszystkim Programu Operacyjnego Rozwój Polski Wschodniej oraz PO Innowacyjna Gospodarka, PO Infrastruktura i Środowisko, PO Rozwój Obszarów Wiejskich, Programy Europejskiej Współpracy Terytorialnej<sup>349</sup>.

Celem opracowania PO RPW było „zahamowanie tendencji stagnacyjnych decydujących o marginalizacji i peryferyjności województw Polski Wschodniej oraz pobudzenie wzrostu gospodarczego w tych województwach”<sup>350</sup>. W dokonanej w PO RPW analizie SWOT termin „turystyka” pojawia się trzy razy. Jako mocną stroną podkreślono naturalne walory turystyczne tego obszaru. Analogicznie wśród szans wymieniono możliwości rozwoju turystyki specjalistycznej bazującej na walorach przyrodniczych oraz w oddzielnym punkcie dość ogólnie „wzrost zainteresowania regionem ze strony turystów krajowych i zagranicznych”<sup>351</sup>. Należy podkreślić, że wiele zawartych w analizie SWOT sformułowań ma charakter na tyle ogólny, że można je odnieść do wielu gałęzi gospodarki, w tym do turystyki, jak np. „znaczący potencjał sektora MSP”.

Z punktu widzenia przyjętej problematyki badań nieco więcej miejsca należy poświęcić piątej osi priorytetowej. Należy pamiętać, że realizacja pozostałych osi szczegółowych ma również większy lub mniejszy wpływ na rozwój funkcji turystycznej tego obszaru, np. oś czwarta „Infrastruktura transportowa”. Celem piątej osi priorytetowej zatytułowanej „Zrównoważony rozwój potencjału turystycznego opartego o warunki naturalne” było zwiększenie roli turystyki w rozwoju gospodarczym makroregionu. Przewidziane efekty zostały sformułowane w następujący sposób:

- „opracowanie wspólnej oferty turystycznej dla Polski Wschodniej, obejmującej promocję zrównoważonych form turystyki, w tym takich form, które zmniejszają potrzebę korzystania z indywidualnej motoryzacji,
- wzrost zainteresowania turystyką rowerową uprawianą na terenie Polski Wschodniej”<sup>352</sup>.

Głównym uzasadnieniem przyjęcia takiej osi priorytetowej była wysoka jakość walorów turystycznych, a promowanie aktywnych form spędzania czasu wolnego, w tym głównie turystyki rowerowej, powinno wpłynąć na rozbudowę lokalnej bazy turystycznej oraz restrukturyzację zawodową na wsi<sup>353</sup>.

Zgodnie z dostępnymi danymi<sup>354</sup>, do dnia 30 czerwca 2014 roku alokacja środków wspólnotowych na piątą oś priorytetową wynosiła 38,5 mln EUR. Do realizacji zatwierdzono 7 wnio-

<sup>349</sup> Programy realizowane były w perspektywie finansowej 2007–2013.

<sup>350</sup> *Program Operacyjny Rozwój Polski Wschodniej 2007–2013*, s. 7, pozyskano z: [www.polskawschodnia.gov.pl](http://www.polskawschodnia.gov.pl), 15.12.2015.

<sup>351</sup> *Ibidem*, s. 58.

<sup>352</sup> *Ibidem*, s. 95.

<sup>353</sup> *Ibidem*, s. 96.

<sup>354</sup> [www.polskawschodnia.gov.pl](http://www.polskawschodnia.gov.pl) – pozyskano 20.09.2014.

sków, na które podpisano umowy dofinansowywane ze środków wspólnotowych na łączną kwotę ponad 264,1 mln PLN, a 92,8% tych środków zostało wykorzystanych.

W Programie Operacyjnym Polska Wschodnia na lata 2014–2020 bezpośrednio turystyce nie została poświęcona żadna z czterech przyjętych osi priorytetowych (Oś I. Przedsiębiorcza Polska Wschodnia, Oś II. Nowoczesna infrastruktura transportowa, Oś III. Ponadregionalna infrastruktura kolejowa, Oś IV. Pomoc techniczna). Oczywiście działania w ramach każdej z przyjętych osi w większym lub mniejszym stopniu dotyczą gospodarki turystycznej, a szczególnie w ramach osi pierwszej, w której wyodrębniono trzy priorytety inwestycyjne, tj.:

- promowanie przedsiębiorczości, w szczególności poprzez ułatwienie gospodarczego wykorzystania nowych pomysłów oraz sprzyjanie tworzeniu nowych firm (m.in. poprzez inkubatory przedsiębiorczości);
- opracowanie i wdrożenie nowych modeli biznesowych dla MŚP, w szczególności w celu umiędzynarodowienia;
- wspieranie tworzenia i poszerzania zaawansowanych zdolności w zakresie rozwoju produktów i usług.

W PO PW 2014–2020 wśród licznych barier rozwoju tego obszaru wymieniono niską dostępność wewnątrzregionalną, która uniemożliwia wykorzystanie potencjału endogenicznego regionu, również w zakresie turystyki.

Turystyka znalazła swoje miejsce również w *Strategii Rozwoju Społeczno-Gospodarczego Polski Wschodniej do roku 2020* (dokument został przyjęty przez Radę Ministrów 30 grudnia 2008 r.) wśród priorytetów i kierunków działań do 2020 roku. Niski poziom spójności gospodarczej, społecznej i terytorialnej potraktowany tu został jako quasi-zasób, tworzący „rentę zacofania”, który przyczyni się do poprawy jakościowej na wymienionych poziomach spójności. Jednym z wypunktowanych kierunków działania jest „pełne wykorzystanie potencjału endogenicznego”<sup>355</sup> tego obszaru, w tym szczególnie klastrów produkcyjnych czy produkcyjno-usługowych.

W strategii znalazły się kierunki poświęcone tylko turystyce i kilka natury ogólnej, które obejmują również działalność turystyczną (np. wielofunkcyjny rozwój obszarów wiejskich). Do pierwszej grupy zaliczamy następujące<sup>356</sup>:

- rozwój turystyki bazującej na unikalnych zasobach (w tym agroturystyki, ekoturystyki, turystyki kulturowej, przyrodniczej, wędrowniej, „kresowej”),
- promocję potencjału inwestycyjnego i turystycznego w kraju i za granicą, która ma doprowadzić do zmiany niekorzystnego wizerunku tego obszaru.

W ciekawy sposób potraktowana została też granica państwowa (będąca równocześnie zewnętrzną granicą UE), nie jako bariera, a wręcz przeciwnie – jako „czynnik sprzyjający rozwojowi”<sup>357</sup>. Podkreślono, że w przyszłości to właśnie relacje z sąsiadami będą w największym stopniu stymulowały rozwój społeczny i gospodarczy tych terenów.

<sup>355</sup> *Strategia Rozwoju Społeczno-Gospodarczego Polski Wschodniej do roku 2020*, s. 53, pozyskano z: [www.mir.gov.pl](http://www.mir.gov.pl), 15.03.2016.

<sup>356</sup> *Ibidem*, s. 71–73.

<sup>357</sup> *Ibidem*, s. 66–67.

Należy wspomnieć o Programie Sąsiedztwa Polska – Białoruś – Ukraina INTERREG IIIA/ /Takis CBC 2004–2006 (Program Sąsiedztwa), którego kontynuacją był Program Współpracy Transgranicznej Polska – Białoruś – Ukraina 2007–2013 (zatwierdzony przez Komisję Europejską 6 listopada 2008 roku – Decyzja K(2008)6411) i miał na celu wspieranie transgranicznych inicjatyw rozwojowych. W ramach programu wyszczególniono trzy obszary priorytetowe: 1) wzrost konkurencyjności obszaru przygranicznego, 2) poprawę jakości życia, 3) współpracę sieciową oraz inicjatywy społeczności lokalnych. Analizując zapisy tego programu można dojść do wniosku, że większość działań (szczególnie w ramach priorytetu pierwszego i trzeciego) w większym czy mniejszym stopniu dotyczy turystyki. W sposób szczególny turystyka została uwzględniona w pierwszym obszarze priorytetowym jako *Działanie 1.2. Rozwój turystyki*. W uzasadnieniu do tego działania czytamy: „Obszar objęty programem dysponuje potencjałem rozwoju turystyki, w tym agroturystyki, dzięki wielu zasobom środowiska przyrodniczego i obiektom dziedzictwa kulturowego, tym niemniej infrastruktura turystyczna wymaga poprawy. Dlatego też wsparcie skoncentruje się na rozwoju infrastruktury i usług turystycznych”<sup>358</sup>. Przewidziane zostały też działania o charakterze miękkim w zakresie promocji regionu, ochrony dziedzictwa kulturowego, rozwoju turystyki, w tym agroturystyki.

Wśród beneficjentów programu wymieniano<sup>359</sup>:

- władze lokalne i regionalne,
- instytucje centralne odpowiedzialne w imieniu władz regionalnych i lokalnych za realizację zadań publicznych,
- organizacje pozarządowe i non profit (także organizacje międzynarodowe),
- organizacje lokalne (w tym sieci współpracy) zaangażowane w regionalną współpracę i integrację,
- organizacje edukacyjne, kulturalne, badawcze i naukowe,
- regionalne oddziały straży granicznej, jednostki ratownicze,
- euroregiony.

Z udziałem strony polskiej na terenie województwa podlaskiego i lubelskiego przewidziano do realizacji następujące projekty w zakresie turystyki:

- Bicycle route – following the Nabużańskie region mysteries (Trasa rowerowa – wzdłuż tajemnic region nadbużańskiego),
- Closer Together. Three Cultures, One Europe – Cooperation of Cultural Institutions, Non-Governmental Organisations and Animators (Bliżej siebie. Trzy kultury, jedna Europa – współpraca instytucji kulturalnych, organizacji pozarządowych i animatorów),
- Development of the transport infrastructure in the area of Augustow Channel (Rozwój infrastruktury transportowej w obszarze Kanału Augustowskiego – wiodącym partnerem jest Gmina Płaska),
- Communication without limits – creating a cross-border network of tourist information (Komunikacja bez granic – stworzenie transgranicznej sieci informacji turystycznej),

<sup>358</sup> [www.pl-by-ua.eu/pl,3,3](http://www.pl-by-ua.eu/pl,3,3) – dostęp 20.08.2015.

<sup>359</sup> [www.pl-by-ua.eu/pl,3,16](http://www.pl-by-ua.eu/pl,3,16) – dostęp 20.08.2015.



- The development of cross-border tourism in partnership (Partnerski rozwój turystyki transgranicznej),
- Polish – Ukrainian cooperation for the development of tourism in the border area (Polska – Ukraina, współpraca dla rozwoju turystyki w regionie przygranicznym),
- There is only one King! Jan III Sobieski Trail as a transnational tourist product (Jest tylko jeden król! Szlak Jana III Sobieskiego jako ponadnarodowy produkt turystyczny),
- Zintegrowany projekt wsparcia sektora turystycznego pogranicza polsko-białoruskiego,
- Establishment of informational complex in the sphere of cross-border eco-tourism in the Euroregion Bug (Powołanie kompleksu informacyjnej w sferze transgranicznej turystyki ekologicznej w Euroregionie Bug),
- Shtetl Routes. Vestiges of Jewish cultural heritage in transborder tourism (Trasy Sztetl. Ślady żydowskiego dziedzictwa kulturowego w turystyce transgranicznej),
- Development of cooperation in the field of the spa and health resort tourism in the Polish-Ukrainian borderland (Rozwój współpracy w dziedzinie turystyki zdrowotnej oraz spa&wellness na pograniczu polsko-ukraińskim),
- “Across borders without barriers” – integration of disabled people through tourism and culture („Ponad granicami bez barier” – integracja osób niepełnosprawnych poprzez rozwój turystyki i kultury),
- Planeta idei – transgraniczny transfer wiedzy w obszarze pozyskiwania inwestycji dla rozwoju turystyki przygranicznej,
- Modernizacja ogrodów zoologicznych w Zamościu i Łucku oraz opracowanie koncepcji utworzenia strefy rekreacji w Rzeszowie w celu rozwoju transgranicznej kwalifikowanej turystyki przyrodniczej,
- Perły Europy Wschodniej: rozwój i promocja produktów turystyki kulturowej miast transgranicznych.

Rozwój gospodarki turystycznej w bardzo dużym stopniu skorelowany jest z uruchomieniem i intensyfikacją działań w ramach różnych obszarów i przy użyciu różnych instrumentów będących w gestii UE, na co wskazują m.in. I. Jędrzejczyk i A. Panasiuk<sup>360</sup>.

Również w nowej perspektywie finansowej na lata 2014–2020 przewidziano w ramach tego programu<sup>361</sup> wsparcie inwestycji w obszarze turystyki w ramach pierwszego celu strategicznego Promowanie rozwoju gospodarczego i społecznego w regionach po obu stronach wspólnej granicy.

<sup>360</sup> I. Jędrzejczyk: *Kondycja krajowego sektora turystycznego u progu prezydentury Polski w Radzie UE*. Acta Scientiarum Polonorum – Oeconomia, nr 9 (4) 2010, s. 189–199; A. Panasiuk (red.): *Fundusze Unii Europejskiej w gospodarce turystycznej*. Difin, Warszawa 2014.

<sup>361</sup> *Program Współpracy Transgranicznej Polska-Białoruś-Ukraina 2014–2020*, [www.funduszeuropejskie.gov.pl](http://www.funduszeuropejskie.gov.pl) – pozyskano 09.10.2015. Projekt tego programu przeszedł pomyślnie proces konsultacji społecznych. Więcej na: [www.funduszeuropejskie.gov.pl](http://www.funduszeuropejskie.gov.pl); P. Siemiński, W. Poczta: *Możliwości rozwoju agroturystyki i turystyki wiejskiej w ramach PROW 2007–2013 i 2014–2020*. Roczniki Naukowe SERIA, T. XVI, Z. 6 (2014), s. 432–437.

## 2.6. Czynniki przyrodniczo-kulturowe

Kolejny czynnik rozwoju lokalnego to **środowisko przyrodnicze**. Jest to kategoria niezwykle obszerna, obejmująca zasoby i siły przyrody oraz warunki przyrodnicze, w tym<sup>362</sup>:

- zasoby terenu, a więc jego pojemność, czyli fizyczne możliwości koncentracji na tym terenie majątku trwałego i ludzi,
- społeczny charakter, czyli możliwość realizacji inwestycji gospodarczych bez naruszania interesów ogółu mieszkańców,
- określoną wartość wyrażaną głównie ceną.

Głównym zasobem przyrodniczym kojarzonym z rozwojem terytorialnym są surowce mineralne. Występowanie złóż surowców naturalnych, głównie nieodnawialnych (rud metali, węgiel, ropa, gaz) od dawna decyduje o rozwoju poszczególnych regionów. Rozwój technologii powoduje, że pojawiają się tzw. zasoby perspektywiczne, np. gaz łupkowy. Rosnące znaczenie mają również zasoby odnawialne, co jest związane z koniecznością poszukiwania odnawialnych źródeł energii, np. biomasa, energia wiatrowa, wodna. Swoistym surowcem naturalnym są również wody mineralne o unikalnych leczniczych właściwościach. Ich znaczenie jest historycznie uzasadnione, były one bowiem głównym czynnikiem decydującym o rozwoju wielu miejscowości uznanych dziś za uzdrowiskowe. Dla wykorzystania tych zasobów powstały zakłady uzdrowiskowe, sanatoria, tężnie, ale również podmioty zajmujące się butelkowaniem i dystrybucją tych wód. Ciekawym, ale bardziej unikalnym zasobem są wody termalne.

Istotne znaczenie w rozwoju lokalnym mają nie tylko wody mineralne, ale szeroko rozumiane wody powierzchniowe i podziemne. Praktycznie wszystkie działy produkcji wykorzystują znaczne ilości wody. Jej ilość i jakość wpływa również na poziom życia lokalnych mieszkańców. Wody powierzchniowe są również ważnym walorem turystycznym, decydującym o atrakcyjności danego obszaru oraz o lokowaniu infrastruktury turystycznej.

Istotnym elementem środowiska przyrodniczego wpływającym na rozwój gospodarczy i społeczny są warunki klimatyczne. Dotyczy to przede wszystkim rolnictwa, budownictwa, transportu i turystyki. Szczególne walory klimatyczne wykorzystywane są również w lecznictwie uzdrowiskowym.

O rozwoju gospodarki lokalnej na terenach wiejskich w dużym stopniu decyduje wartość rolniczo-użytkowa gleb. Poziom rolnictwa ma znaczenie dla kierunku rozwoju turystyki wiejskiej. Słabe gleby i ekstensywne rolnictwo nie wytrzymują konkurencji z pozarolniczymi źródłami dochodów, w tym z turystyką. Funkcja rolnicza na tych terenach ulega stopniowej marginalizacji, aż do jej całkowitego wycofania. W gospodarstwach rolnych o urodzajnych glebach, nastawionych na produkcję towarową, funkcja turystyczna jest dodatkową do podstawowej funkcji rolniczej lub z nią równorzędną. W opracowaniach publikowanych przez ODR-y w początkach lat 90. pojawiał się pogląd, że agroturystykę powinno się traktować jako alternatywę dla gospodarstw małych, niedochodowych, prowadzonych przez tzw. chłoporobotników. W praktyce okazało się, że właścicie-

---

<sup>362</sup> J.J. Parysek: *Podstawy...*, op. cit., s. 82–83.

le małych gospodarstw często nie dysponowali wystarczającym zapleczem mieszkaniowym ani środkami na przystosowanie domów i obejść gospodarskich do przyjmowania gości.

Istotny wpływ na rozwój lokalny ma również przyroda ożywiona, a szczególnie tereny leśne. Las stanowi nie tylko źródło pozyskiwania drewna, ale reguluje też gospodarkę wodną i korzystnie wpływa na odczucia mieszkających w jego pobliżu ludzi (oczyszczanie powietrza, obniżenie poziomu hałasu). Lasy stanowią też miejsce pozyskiwania owoców runa leśnego, co jest ważne szczególnie w regionach zagrożonych biedą i ubóstwem.

Wymienione powyżej elementy środowiska przyrodniczego określa się mianem walorów przyrodniczych, które są składową walorów turystycznych. W literaturze z zakresu turystyki walory przyrodnicze to te elementy środowiska przyrodniczego, które są przedmiotem zainteresowania turystów (intensyfikują ruch turystyczny). Zaliczamy do nich elementy<sup>363</sup>: litosfery (np. góry), hydrosfery (zbiorniki i ciek wodne), atmosfery (jakość powietrza, pokrywa śnieżna), pokrywy glebowej (np. pustynie), fauny (zwierzęta objęte ochroną, ale również łowne), flory (lasy, pomniki przyrody, chronione gatunki roślin, parki i ogrody).

Szczególną kategorią obszarów przyrodniczych są tereny objęte ochroną prawną jako parki krajobrazowe, parki narodowe czy rezerваты przyrody. Z jednej strony stanowią one atrakcję turystyczną, z drugiej wyznaczają ramy, a czasem ograniczają rozwój gospodarki turystycznej, podobnie jak innych kierunków działalności gospodarczej. Dlatego też objęte ochroną walory przyrodnicze nie są warunkiem wystarczającym dla rozwoju funkcji turystycznej, co więcej – ograniczają wykorzystanie obszaru jedynie w aspekcie poznawczym, a nawet najcenniejszy obiekt przyrodniczy, podobnie jak kulturowy, tylko raz jest atrakcyjnym obiektem poznania. Turyści poszukują emocji, wrażeń, doświadczeń. Istotne jest, aby gestorzy walorów i usługodawcy dostrzegli, że aby stymulować powtarzalny popyt turystyczny, należy urozmaicać ofertę pobytu.

Przyroda traktowana jest jako czynnik produkcji (w ramach kategorii ziemia na równi z surowcami i gruntami)<sup>364</sup>, ale jej znaczenie dla rozwoju turystyki jest szczególne, dlatego można ją traktować jako czynnik autonomiczny. Za zasadnością traktowania przyrody jako odrębnego elementu świadczą, szczególnie w przypadku turystyki, cechy przypisywane ziemi, tj. niewzruszalność, niepomnażalność i niezniszczalność<sup>365</sup>. Przyroda jako ważny element potencjału w turystyce jest niestety wciąż narażona na zniszczenie przez klęski żywiołowe, zanieczyszczenia chemiczne czy biologiczne. Na zależność pomiędzy walorami przyrodniczymi traktowanymi w kategorii zasobu endogenicznego a rozwojem agroturystyki wskazują również G. Ślusarz i B. Gołębiowska, podkreślając, że agroturystyka jest w większym stopniu związana z walorami przyrodniczymi niż ekologiczna produkcja rolnicza<sup>366</sup>.

<sup>363</sup> W.W. Gaworecki: *Turystyka*. PWE, Warszawa 2000, s. 108.

<sup>364</sup> Z. Szymański: *Hierarchia czynników produkcji a model rolnictwa polskiego w „Ekonomice narodowej” Stanisława Głabińskiego*. *Annales Universitatis Mariae Curie-Skłodowska Lublin Polonia*, Vol. XLIV, Sectio H, 2010, s. 201–213.

<sup>365</sup> B. Klepacki, A. Żak: *Przemiany agrarne na terenach polskich przed i po integracji z Unią Europejską*. *Journal of Agribusiness and Rural Development*, Z. 4 (30), 2013, s. 7.

<sup>366</sup> G. Ślusarz, B. Gołębiowska: *Wykorzystanie endogenicznych, cennych przyrodniczo zasobów regionu w jego rozwoju*. *Roczniki Naukowe SERiA*, T. 16, Z. 6 (2014), s. 487.

Coraz ważniejszym czynnikiem rozwoju lokalnego jest **poziom nauki i kultury**. Placówki naukowe i kulturalne zwykle zlokalizowane są w dużych miastach. Nie oznacza to jednak, że mniejsze miejscowości i obszary wiejskie są pozbawione walorów kulturowych. „Lokalne uwarunkowania kulturowe stają się same w sobie czynnikiem lokalizacji przedsiębiorstw, [...] transformują pozostałe czynniki lokalizacji, zwłaszcza te miękkie [...] wpływają na percepcję wynikających z nich korzyści przez odmiennych kulturowo inwestorów”<sup>367</sup>. Uwarunkowania te podlegają subiektywnej ocenie i przyporządkowanie ich do atutów lub barier rozwoju jest również subiektywne. Ciekawe podejście prezentuje K. Broński, twierdząc, że „optymalnym sposobem ochrony zasobów kulturowych jest wciągnięcie ich w obieg gospodarczy”<sup>368</sup>. Utrzymanie zabytków wiąże się ze znacznymi nakładami finansowymi, dlatego też wykorzystanie ich w promocji i rozwoju lokalnym wydaje się szczególnie pożądane. K. Broński jako formę wykorzystania walorów wymienia turystykę. Wskazuje też na rolę dziedzictwa w umocnieniu tożsamości lokalnej i promocji obszaru.

Na znaczenie dziedzictwa przyrodniczego i kulturowego jako potencjału rozwojowego i katalizatora pozytywnych zmian wskazuje też K. Hełpa-Liszkowska<sup>369</sup>. Również ta autorka dostrzega możliwość wykorzystania dziedzictwa kulturowego w aktywizacji funkcji turystycznej, szczególnie w ramach turystyki kulturowej oraz poprzez tworzenie wiosek tematycznych. Innym sposobem wykorzystania elementów dziedzictwa kulturowego są produkty tradycyjne, w tym te, które objęte są ochroną w ramach Chronionej Nazwy Pochodzenia (ChNP), Chronionego Oznaczenia Geograficznego (ChOG) i Gwarantowanej Tradycyjnej Specjalności (GTS).

Kultura ma szczególne znaczenie w rozwoju alternatywnych dla turystyki masowej form, w tym turystyki wiejskiej i agroturystyki. Umiejętne wykorzystywanie elementów kultury materialnej i niematerialnej pozwala na podniesienie atrakcyjności obiektu i świadczonych w nim usług.

Poza walorami kulturowymi elementem wpływającym na funkcjonowanie społeczności jest kultura społeczeństwa. Jak zauważa S. Korenik, „obok czynników ekonomicznych dużą rolę we wzroście i rozwoju gospodarki regionalnej lub lokalnej odgrywają endogeniczne uwarunkowania kulturowe (np. związane z mentalnością społeczeństwa) oraz uwarunkowania związane ze sposobem prowadzenia polityki”<sup>370</sup>. Również J. Wilkin podkreśla, że kultura „wywiera silny wpływ na gospodarowanie, a nawet może być uznana za szczególny czynnik produkcji; zaczyna też być postrzegana jako ważny składnik efektów gospodarowania propagujący poziom i jakość życia”<sup>371</sup>. Podobne podejście prezentuje M.E. Sokołowicz<sup>372</sup>. Rzecznikiem szerokiego uwzględniania kontekstu kulturowego w badaniach ekonomicznych jest K. Kostro, który w swoich roz-

<sup>367</sup> Ibidem, s. 10.

<sup>368</sup> K. Broński: *Rola dziedzictwa kulturowego w rozwoju lokalnym. Doświadczenia polskie doby transformacji (po 1989 r.)*. Zeszyty Naukowe Akademii Ekonomicznej w Krakowie, nr 706 (2006), s. 14.

<sup>369</sup> K. Hełpa-Liszkowska: *Dziedzictwo kulturowe jako czynnik rozwoju lokalnego*. *Studia Oeconomica Posnaniensia*, Vol. 1, No 6 (255), 2013, s. 5–18.

<sup>370</sup> S. Korenik, A. Zakrzewska-Półtorak: *Teorie...*, op. cit., s. 82.

<sup>371</sup> J. Wilkin: *Instytucjonalne i kulturowe podstawy gospodarowania. Humanistyczna perspektywa ekonomii*. Wydawnictwo Naukowe Scholar, Warszawa 2016, s. 81.

<sup>372</sup> M.E. Sokołowicz: *Rozwój regionalny w świetle dorobku ekonomii instytucjonalnej. Przestrzeń-bliiskość-instytucje*. Wydawnictwo Uniwersytetu Łódzkiego, Łódź 2015.

ważaniach powołuje się na twórcę proksemiki E. Halla<sup>373</sup>. W jego ocenie, rodzaj kultury ma decydujący wpływ na podejmowanie decyzji, a co za tym idzie na lokalizację przedsiębiorstw, a tym samym na rozwój lokalny. Stosunkowo wolno zapadają decyzje w kulturach kolektywistycznych (Japonia, Chiny), szybciej w kulturach uniwersalistycznych. Również w ocenie autorki głównymi czynnikami rozwoju turystyki wiejskiej są właśnie: wzorce kulturowe, zwyczaje, tradycje i normy postępowania obowiązujące w danej społeczności, a więc zgodnie z koncepcją ekonomii instytucjonalnej elementy zaliczane do instytucji nieformalnych<sup>374</sup>. Ich znaczenie wynika przede wszystkim z tego, że prowadzenie obiektu turystyki wiejskiej rzadko ma charakter pracy etatowej. Bardzo często turystom poświęcane są prywatny czas i przestrzeń. Bez postawy otwartości i zaufania prowadzenie tego typu usług byłoby niemożliwe.

Potencjał przyrodniczo-kulturowy jest coraz częściej traktowany jako potencjał rozwojowy, a kultura jako sektor kreatywny i innowacyjny.

## 2.7. Pomiar rozwoju lokalnego – doświadczenia, wnioski i wskazówki do badań

Rozwój lokalny bazuje na dwóch komponentach, tj. rozwoju społecznym i gospodarczym. Jak zauważa A. Rosner, „komponenty te mogą, lecz nie muszą wspierać się wzajemnie, korzystna sytuacja występuje jednak wówczas, gdy między rozwojem społecznym i gospodarczym wstępuje harmonia”<sup>375</sup>.

W literaturze dominuje pogląd, że ocena poziomu rozwoju jest zagadnieniem bardzo złożonym. „Klasyfikowane obiekty (gminy) są opisywane przez wiele cech, co powoduje problemy związane z oceną podobieństwa obiektów, a tym samym i z ich kwalifikacją. Metodami przeznaczonymi do klasyfikacji obiektów, opisywanych przez wiele cech, są metody taksonomiczne. Taksonomia jest bowiem tą dziedziną statystycznej analizy wielowymiarowej, która zajmuje się teoretycznymi zasadami i regułami klasyfikacji obiektów wielocechowych”<sup>376</sup>. Warto też przytoczyć stanowisko, które w tej sprawie przyjęli E. Dziedzic i W. Bartoszewicz, twierdząc, że „na pytanie, co jest lepsze, czy wskaźniki jednoczynnikowe, czy wieloczynnikowe wskaźniki syntetyczne, nie ma jednoznacznej odpowiedzi, gdyż zależy to od celu, do jakiego wskaźnik (wskaźniki) mają nam służyć i co dzięki nim chcemy poznać (zmierzyć). Można zatem powiedzieć, że jego postać jest funkcją użyteczności i celu, a nie wartością samą w sobie. Wielowymiarowość turystyki, jej wieloaspektowość i heterogeniczny charakter skłaniają do

<sup>373</sup> K. Kuciński (red.): *Glokalizacja...*, op. cit., 80.

<sup>374</sup> J. Wilkin: *Instytucjonalne...*, op. cit., s. 89.

<sup>375</sup> A. Rosner: *Przestrzenne zróżnicowanie rozwoju społeczno-gospodarczego obszarów wiejskich a dynamika przemian*. [w:] *Przestrzenne, społeczno-ekonomiczne zróżnicowanie obszarów wiejskich*. Red. naukowa M. Stanny, M. Drygas, IR-WiR PAN, Warszawa 2010, s. 13.

<sup>376</sup> A. Bombik, A. Marciniuk-Kluska: *Wskaźniki...*, op. cit., s. 31.

poszukiwania odpowiednich metod i narzędzi pomiaru także dla tej dziedziny aktywności społeczno-gospodarczej<sup>377</sup>. Dotyczy to również wskaźnika rozwoju lokalnego.

Analiza dostępnych badań nad pomiarem stanu rozwoju lokalnego (społeczno-gospodarczego środowiska lokalnego) wskazuje, że:

- istnieje trudność w uzyskaniu wielu danych ilościowych dla jednostek lokalnych (gmin), co „często zniechęca badaczy lub zmusza do rozpatrywania tego zagadnienia na przykładzie większych jednostek terytorialnych (np. powiatów)”<sup>378</sup>, a to prowadzi często do rozmycia uzyskiwanych wyników,
- trudności następuje kwantyfikacja danych jakościowych,
- dyskusyjne jest ustalanie wartości wag dla zmiennych lub zupełna ich eliminacja.

W ocenie poziomu rozwoju można bazować na wskaźnikach prostych (jedna cecha) lub złożonych (syntetycznych, agregatowych), których celem jest uporządkowanie obiektów badań ze względu na poziom wielocephowego zjawiska. Zmienne diagnostyczne wybrane do wskaźnika syntetycznego powinny spełniać następujące kryteria<sup>379</sup>:

- uniwersalność, czyli zbliżone znaczenie w poszczególnych jednostkach terytorialnych,
- mierzalność, czyli liczbowa interpretacja,
- dostępność polegająca na możliwości pozyskania odpowiednich danych,
- jakość, czyli gwarancja, że dane są wiarygodne (pozyskane w sposób rzetelny),
- ekonomiczność polegająca na minimalizacji kosztów zebrania danych,
- interpretowalność polegająca na tym, że zmienne są zgodne z tradycjami badawczymi i jednoznacznie interpretowalne.

Dobór zmiennych do badań jest wypadkową ich dostępności oraz arbitralnych decyzji badacza<sup>380</sup>. W tabeli 5 zaprezentowano proponowane przez wybranych autorów zmienne wykorzystywane do oceny rozwoju społeczno-gospodarczego przy wykorzystaniu wskaźników syntetycznych.

W literaturze przedmiotu często analizie poddawane są tylko wybrane wskaźniki, i to głównie z komponentu gospodarczego. Dla przykładu T. Wojewodziec<sup>381</sup> jako najbardziej charakterystyczne wskaźniki (cechy diagnostyczne) przyjął:

- poziom bezrobocia – mierzony liczbą zarejestrowanych bezrobotnych przypadających na 100 mieszkańców w wieku produkcyjnym (D),
- przedsiębiorczość – mierzona liczbą podmiotów gospodarczych przypadających na 100 mieszkańców w wieku produkcyjnym (S),
- wysokość dochodów gmin z tytułu udziału w podatkach dochodowych (zł/na mieszkańca) (S).

<sup>377</sup> T. Dziedzic, W. Bartoszewicz: *Indeks koniunktury turystycznej. Wielowskaźnikowy indeks stanu i zmian w polskiej gospodarce turystycznej Vistula Indeks Koniunktury Turystycznej (VIKT)*. Instytut Turystyki, Szkoła Główna Turystyki i Rekreacji, Warszawa 2013, s. 5.

<sup>378</sup> T. Wojewodziec: *Poziom rozwoju gospodarczego gmin w Karpatach polskich*. Problemy Zagospodarowania Ziem Górskich, Zeszyt 56, PAN Komitet Zagospodarowania Ziem Górskich 2009, s. 13–14.

<sup>379</sup> K. Kompa: *Budowa mierników agregatowych do oceny poziomu rozwoju społeczno-gospodarczego*. Zeszyty Naukowe SGGW w Warszawie, Ekonomia i Organizacja Gospodarki Żywnościowej, nr 74 (2009), s. 8.

<sup>380</sup> M. Stanny: *Przestrzenne zróżnicowanie rozwoju obszarów wiejskich w Polsce*. IRWiR PAN, Warszawa 2013, s. 121.

<sup>381</sup> T. Wojewodziec: *Poziom...*, op. cit., s. 14.

**Tabela 5.** Zmienne wykorzystywane w badaniach nad stanem rozwoju społeczno-gospodarczego jednostek terytorialnych

Autor	Zmienne diagnostyczne
A. Rosner <sup>382</sup>	<p>1. Komponent gospodarczy (zmienne diagnostyczne):</p> <ul style="list-style-type: none"> <li>– poziom dezagrarnizacji lokalnej struktury gospodarczej,</li> <li>– charakterystyka sektora rolniczego,</li> <li>– charakterystyka sektora pozarolniczego,</li> <li>– stopień zrównoważenia lokalnego rynku pracy,</li> <li>– zasobność i wyposażenie (infrastrukturalne) obszaru.</li> </ul> <p>2. Komponent społeczny (zmienne diagnostyczne):</p> <ul style="list-style-type: none"> <li>– lokalna struktura demograficzna,</li> <li>– problemy związane z edukacją,</li> <li>– aktywność społeczna.</li> </ul>
U. Ziemiańczyk <sup>383</sup>	<p>1. Komponent gospodarczy:</p> <ul style="list-style-type: none"> <li>– poziom bezrobocia – mierzony jako stosunek liczby bezrobotnych do liczby osób w wieku produkcyjnym (D),</li> <li>– przedsiębiorczość mierzona liczbą podmiotów gospodarczych przypadających na 1000 mieszkańców w wieku produkcyjnym (S),</li> <li>– wysokość dochodów gmin z tytułu udziału w podatkach dochodowych w zł <i>per capita</i> (S),</li> <li>– odsetek mieszkań wyposażonych w łazienki (S),</li> <li>– odsetek ludności korzystającej z sieci kanalizacyjnej (S).</li> </ul> <p>2. Komponent społeczny:</p> <ul style="list-style-type: none"> <li>– przyrost naturalny (S),</li> <li>– liczba zarejestrowanych w systemie REGON stowarzyszeń i organizacji społecznych na 1000 mieszkańców (S),</li> <li>– wydatki na kulturę w zł <i>per capita</i> (S),</li> <li>– odsetek gospodarstw domowych utrzymujących się z zasiłku pomocy społecznej (D),</li> <li>– odsetek osób z wykształceniem wyższym wśród osób w wieku produkcyjnym (S).</li> </ul>
M. Stec <sup>384</sup>	<p>1. Potencjał demograficzny i rynek pracy:</p> <ul style="list-style-type: none"> <li>– przyrost naturalny na 1 tys. mieszkańców (S),</li> <li>– śmiertelność niemowląt na 1 tys. urodzeń żywych (D),</li> <li>– saldo migracji wewnętrznych i zagranicznych na pobyt stały na 1 tys. ludności (S),</li> <li>– liczba bezrobotnych w wieku 24 i mniej lat w % ogółu bezrobotnych (D).</li> </ul> <p>2. Potencjał gospodarczy:</p> <ul style="list-style-type: none"> <li>– nakłady inwestycyjne na jednego mieszkańca w złotych (S),</li> <li>– wartość brutto środków trwałych na 1 mieszkańca w złotych (S),</li> <li>– produkcja sprzedana przemysłu na 1 mieszkańca w złotych (S),</li> <li>– liczba pracujących w sektorze prywatnym na 1 tys. mieszkańców (S),</li> <li>– udział wydatków inwestycyjnych z budżetu powiatu w wydatkach ogółem (S),</li> <li>– osoby fizyczne prowadzące działalność gospodarczą na 10 tys. ludności (S).</li> </ul> <p>3. Potencjał społeczno-techniczny:</p> <ul style="list-style-type: none"> <li>– liczba lekarzy na 1 tys. ludności (S),</li> <li>– udział udzielanych porad w placówkach powiatowej opieki zdrowotnej na 1 osobę (S),</li> <li>– liczba osób na 1 aptekę (D),</li> <li>– drogi publiczne o twardej nawierzchni (powiatowe) w km na 100 km<sup>2</sup> powierzchni (S),</li> <li>– placówki pocztowe na 10 tys. ludności (S),</li> <li>– wypożyczenia w bibliotekach publicznych w woluminach na czytelnika (S),</li> <li>– nakłady na środki trwałe służące ochronie środowiska w zł na 1 mieszkańca (S).</li> </ul>

<sup>382</sup> A. Rosner: *Przestrzenne zróżnicowanie...*, op. cit., s. 13–20.

<sup>383</sup> U. Ziemiańczyk: *Ocena poziomu rozwoju społeczno-gospodarczego gmin wiejskich i miejsko-wiejskich w województwie małopolskim*. Infrastruktura i Ekologia Terenów Wiejskich Nr 14/2010, PAN Oddział w Krakowie, Komisja Technicznej Infrastruktury Wsi, s. 34.

<sup>384</sup> M. Stec: *Analiza porównawcza rozwoju społeczno-gospodarczego powiatów województwa podkarpackiego*. *Nierówności Społeczne a Wzrost Gospodarczy*, Z. 25, 2012, s. 181–190.

Tabela 5 cd.

Autor	Zmienne diagnostyczne
M. Stanny <sup>385</sup>	<p>1. Charakterystyka struktury demograficznej:</p> <ul style="list-style-type: none"> <li>– odsetek ludności w wieku poprodukcyjnym (D),</li> <li>– współczynnik feminizacji w wieku 20–34 lata (liczba kobiet na 100 mężczyzn) (S),</li> <li>– współczynnik dynamiki demograficznej (iloraz urodzeń do zgonów) (S).</li> </ul> <p>2. Charakterystyka społeczności lokalnej:</p> <ul style="list-style-type: none"> <li>– frekwencja wyborcza w wyborach prezydenckich (S),</li> <li>– liczba organizacji pozarządowych na 10 tys. ludności (S),</li> <li>– odsetek ludności z wykształceniem średnim i wyższym wśród ludności dorosłej (S),</li> <li>– klienci pomocy społecznej (udział osób w rodzinach objętych pomocą społeczną w ogóle ludności gminy) (D).</li> </ul> <p>3. Charakterystyka rynku pracy:</p> <ul style="list-style-type: none"> <li>– natężenie bezrobocia – odsetek bezrobotnych zarejestrowanych w liczbie ludności w wieku produkcyjnym (D),</li> <li>– liczba pracujących wyłącznie lub głównie w rolnictwie indywidualnym na 100 tys. ha użytków rolnych (S),</li> <li>– wskaźnik zatrudnienia (liczba pracujących na 100 osób w wieku produkcyjnym) (S),</li> <li>– atrakcyjność migracyjna dla migracji wewnętrznych (S).</li> </ul> <p>4. Stopień dezagraryzacji lokalnej gospodarki:</p> <ul style="list-style-type: none"> <li>– odsetek gospodarstw domowych utrzymujących się głównie z pracy poza rolnictwem (S),</li> <li>– odsetek indywidualnych gospodarstw rolnych prowadzących działalność pozarolniczą (S),</li> <li>– odsetek podmiotów gospodarczych pozarolniczych w ogólnej liczbie podmiotów gospodarczych (suma podmiotów z REGON i gospodarstw indywidualnych wg ARiMR) (S).</li> </ul> <p>5. Charakterystyka sektora rolniczego:</p> <ul style="list-style-type: none"> <li>– odsetek gospodarstw indywidualnych powyżej 1 ha produkujących na rynek (S),</li> <li>– wskaźnik zatrudnienia najemnego w rolnictwie (odsetek pracujących najemnie w rolnictwie w ogóle pracujących w rolnictwie) (S),</li> <li>– odsetek gospodarstw kierowanych przez osoby z co najmniej średnim wykształceniem rolniczym (S),</li> <li>– średni obszar gospodarstwa indywidualnego powyżej 1 ha użytków rolnych (w ha) (S),</li> <li>– wskaźnik absorpcji działań PROW (kwota dotacji PROW, całość bez grup producenckich i pomocy technicznej na 1 ha użytków rolnych w indywidualnych gospodarstwach rolnych) (S).</li> </ul> <p>6. Charakterystyka sektora pozarolniczego:</p> <ul style="list-style-type: none"> <li>– wskaźnik przedsiębiorczości (liczba zarejestrowanych podmiotów w REGON, sektor prywatny na 1000 osób w wieku produkcyjnym) (S),</li> <li>– odsetek podmiotów świadczących usługi publiczne (suma podmiotów sektora publicznego i prywatnego z sekcji O, P, Q, R do ogólnej liczby podmiotów w REGON) (D),</li> <li>– odsetek zatrudnionych w usługach publicznych wśród zatrudnionych poza rolnictwem (D),</li> <li>– udział gospodarstw domowych utrzymujących się z pracy na rachunek własny poza rolnictwem na 1000 osób w wieku produkcyjnym.</li> </ul>
I. Pomianek <sup>386</sup>	<ul style="list-style-type: none"> <li>– przyrost naturalny,</li> <li>– gęstość zaludnienia,</li> <li>– saldo migracji na 1000 osób,</li> <li>– odsetek ludzi w wieku produkcyjnym w ludności ogółem,</li> <li>– udział bezrobotnych zarejestrowanych w liczbie ludności w wieku produkcyjnym,</li> <li>– drogi gminne o twardej nawierzchni na 100 km<sup>2</sup>,</li> <li>– korzystający z wodociągu w % ogółu ludności,</li> <li>– korzystający z sieci kanalizacyjnej w % ogółu ludności,</li> <li>– udział obszarów chronionych w powierzchni gminy,</li> <li>– księgozbiór bibliotek na 1000 ludności,</li> </ul>

<sup>385</sup> M. Stanny: *Przestrzenne...*, op. cit., s. 121–123.

<sup>386</sup> I. Pomianek: *Zmiany...*, op. cit., s. 143.



Tabela 5, cd.

Autor	Zmienne diagnostyczne
I. Pomianek	<ul style="list-style-type: none"> <li>– podmioty gospodarcze prywatne według REGON na 1000 mieszkańców,</li> <li>– dochody własne gminy na jednego mieszkańca,</li> <li>– wydatki majątkowe inwestycyjne gminy na 1 mieszkańca,</li> <li>– odsetek radnych z wyższym wykształceniem,</li> <li>– odsetek radnych o wysokich kwalifikacjach.</li> </ul>
W. Dyba T. Strykiewicz <sup>387</sup>	<ul style="list-style-type: none"> <li>– liczba podmiotów gospodarczych zarejestrowanych w rejestrze REGON w usługach rynkowych,</li> <li>– poziom bezrobocia rejestrowanego (jako udział zarejestrowanych bezrobotnych w liczbie ludności w wieku produkcyjnym) w %,</li> <li>– powierzchnia użytkowa mieszkań oddana do użytku na 1000 mieszkańców,</li> <li>– dochody budżetów gmin z tytułu udziału w podatkach dochodowych od osób fizycznych i prawnych w zł na 1 mieszkańca,</li> <li>– procentowy udział ludności korzystającej z wodociągów,</li> <li>– procentowy udział ludności korzystającej z kanalizacji.</li> </ul>
S. Piszczek <sup>388</sup>	<ul style="list-style-type: none"> <li>– gęstość zaludnienia w liczbie osób/100 km<sup>2</sup>,</li> <li>– saldo migracji mierzone liczbą osób,</li> <li>– wskaźnik obciążenia demograficznego mierzony jako suma osób w wieku przedprodukcyjnym i poprodukcyjnym dzielona przez liczbę osób w wieku produkcyjnym,</li> <li>– zwartość zabudowy w %,</li> <li>– ludność w miejscowościach mierzona liczbą ludności/liczba miejscowości,</li> <li>– wskaźnik jakości gleb,</li> <li>– wskaźnik lesistości w %,</li> <li>– wskaźnik przedsiębiorczości (liczba podmiotów w systemie REGON/10 tys. mieszkańców),</li> <li>– udział podmiotów zarejestrowanych w usługach w %,</li> <li>– dochody własne gmin w złotych na mieszkańca.</li> </ul>
J. Kosmaczewska <sup>389</sup>	<p>Komponent gospodarczy (zmienne diagnostyczne):</p> <ul style="list-style-type: none"> <li>– wydatki budżetu gminy na mieszkańca,</li> <li>– dochody własne gminy na mieszkańca,</li> <li>– wskaźnik przedsiębiorczości (liczba podmiotów gospodarki narodowej w systemie REGON/ludność w wieku produkcyjnym),</li> <li>– procentowy udział bezrobotnych zarejestrowanych w liczbie ludności w wieku produkcyjnym.</li> </ul> <p>Komponent społeczny (zmienne diagnostyczne):</p> <ul style="list-style-type: none"> <li>– wskaźnik atrakcyjności migracyjnej (średnie saldo migracji/obrót migracyjny),</li> <li>– procentowy udział ludności korzystającej z sieci wodociągowej i kanalizacyjnej.</li> </ul>
A. Bombik, A. Marciniuk-Kluska <sup>390</sup>	<p>Ład ekonomiczny, środowiskowy i społeczny:</p> <ul style="list-style-type: none"> <li>– dochody własne budżetu gminy na 1000 mieszkańców (S),</li> <li>– wydatki budżetu gminy na 1000 mieszkańców (S),</li> <li>– liczba podmiotów gospodarczych na 1000 mieszkańców (S),</li> <li>– liczba sklepów na 1000 mieszkańców (S),</li> <li>– ogólne saldo migracji (różnica napływu i odpływu osób na 1000 mieszkańców) (S),</li> <li>– powierzchnia mieszkań oddanych do użytku (S),</li> <li>– sieć dróg o nawierzchni twardej w przeliczeniu na 100 km<sup>2</sup> powierzchni (S),</li> <li>– bezrobotni zarejestrowani ogółem (D),</li> <li>– powierzchnia użytków rolnych na mieszkańca (S),</li> <li>– udział powierzchni gruntów leśnych w ogólnej powierzchni gminy (S),</li> <li>– powierzchnia gospodarstw rolnych w ogólnej powierzchni gminy (S),</li> <li>– zużycie wody przez gospodarstwa domowe (D).</li> </ul>

Źródło: opracowanie własne na podstawie literatury przedmiotu wymienionej w przypisach.

<sup>387</sup>W. Dyba, T. Strykiewicz: *Zróźnicowanie poziomu społeczno-gospodarczego gmin województwa wielkopolskiego w świetle realizacji polityki intraregionalnej*. Biuletyn Instytutu Geografii Społeczno-Ekonomicznej i Gospodarki Przemysłowej Uniwersytetu im. Adama Mickiewicza w Poznaniu, Seria Rozwój Regionalny i Polityka Regionalna, nr 19, Poznań 2012, s. 59.

Przeгляд możliwości wykorzystania mierników syntetycznych<sup>391</sup> do oceny rozwoju infrastruktury technicznej gmin górskich zaproponowała A. Krakowska-Bal<sup>392</sup>. Autorka przy konstruowaniu taksonomicznych mierników wykorzystwała: miarę rozwoju Hellwiga, syntetyczną miarę D. Strahl, zmienną syntetyczną według A. Zelasia i A. Maliny, absolutny miernik rozwoju według M. Cieślak, bezwzorcową miarę syntetyczną. W każdej z tych miar wykorzystwała te same zmienne, tj.:

- gęstość dróg w km/km<sup>2</sup>,
- podłączenia wodociągowe w %,
- podłączenia kanalizacyjne w %,
- odsetek gospodarstw bez kanalizacji w %,
- podłączenia gazowe w %,
- podłączenia do sieci energetycznej w %,
- liczba wysypisk śmieci na 1000 mieszkańców,
- dostęp do usług pocztowo-telekomunikacyjnych na 1000 mieszkańców.

Z badań A. Krakowiak-Bal wynika, że właściwsze jest stosowanie miar bezwzorcowych, ponieważ nawet najlepsze w danym zbiorze gminy nie zawsze stanowią odpowiedni dla pozostałych jednostek wzorzec<sup>393</sup>. Niemniej jednak w większości badań stosowane są miary wzorcowe, najczęściej przy wykorzystaniu taksonomicznej metody porządkowania liniowego Z. Hellwiga.

Nie zawsze ocena poziomu rozwoju społeczno-gospodarczego dokonywana jest za pomocą miary syntetycznej. Niektórzy autorzy dokonują odrębnej analizy poziomu każdej ze zmiennych diagnostycznych. Takie podejście znajdujemy m.in. w badaniach B. Słowińskiej<sup>394</sup>, która uwzględniła: gęstość zaludnienia, wskaźnik feminizacji (liczba kobiet na 100 mężczyzn), wskaźnik przyrostu naturalnego, wielkość PKB *per capita*, stopę bezrobocia, stan szkolnictwa wyższego (mierzony liczbą studentów oraz liczbą nauczycieli akademickich), stan służby zdrowia (mierzony liczbą szpitali, liczbą na 10 tys. ludności: łóżek w szpitalach, lekarzy, stomatologów), warunki mieszkaniowe (mierzone powierzchnią użytkową mieszkania w m<sup>2</sup>/1 osobę, liczbą osób na jedno mieszkanie, liczbą mieszkań/1000 mieszkańców).

<sup>388</sup> S. Piszczek: *Zróżnicowanie przestrzenne poziomu rozwoju społeczno-gospodarczego obszarów wiejskich województwa kujawsko-pomorskiego*. Nierówność Społeczna a Wzrost Gospodarczy, Uniwersytet Rzeszowski, Z. 31, 2013.

<sup>389</sup> J. Kosmaczewska: *Rozwój ekonomiczno-społeczny gminy wiejskiej a realizacja funkcji turystycznej – metodologiczna koncepcja badań empirycznych*. Folia Pomeranea Universitatis Technologiae Stetinensis, Oeconomia 288 (64), 2011, 103–112.

<sup>390</sup> A. Bombik, A. Marciniuk-Kluska: *Wskaźniki w modelowaniu zrównoważonego rozwoju obszarów wiejskich*. Acta Scientiarum Polonorum – Oeconomia 9 (1) 2010, 29–37.

<sup>391</sup> Wielu autorów stosuje termin miernik jako odpowiednik terminu wskaźnik. Przytaczając ich osiągnięcia, autorka używa oryginalnej, proponowanej przez autorów przytaczanych badań terminologii.

<sup>392</sup> A. Krakowiak-Bal: *Wykorzystanie wybranych miar syntetycznych do budowy miary rozwoju infrastruktury technicznej*. Infrastruktura i Ekologia Terenów Wiejskich, Nr 3/2005, PAN Oddział w Krakowie, Komisja Technicznej Infrastruktury Wsi, s. 71–82.

<sup>393</sup> Ibidem, s. 80.

<sup>394</sup> B. Słowińska: *Ocena rozwoju społeczno-gospodarczego pogranicza polsko-niemieckiego*. Studia Lubuskie, Prace Instytutu Prawa i Administracji PWSZ w Sulechowie, Sulechów 2005, s. 129–141.

Zadaniem prostszym jest określenie poziomu rozwoju większych jednostek terytorialnych (np. krajów lub ich grup), dla których opracowano miary. Do najbardziej znanych, wykorzystywanych na poziomie międzynarodowym, w tym przez ONZ, sposobów pomiaru poziomu społeczno-gospodarczego należą: Indeks Rozwoju Społecznego HDI (Human Development Index), Wskaźnik Ubóstwa Społecznego HPI (Human Poverty Indeks), Wskaźnik Dobrobytu Ekonomicznego Netto, Wskaźnik Zróżnicowania Rozwoju Społecznego ze Względu na Płeć GDI (Gender-Related Development Index), Wskaźnik Równouprawnienia GEM (Gender Empowerment Measure)<sup>395</sup>. Na poziomie lokalnych jednostek terytorialnych zadanie to jest trudniejsze.

Z analizy stosowanych sposobów pomiaru rozwoju lokalnego wynika, że stosowane są przede wszystkim wskaźniki (mierniki) syntetyczne, uwzględniające zmienne ekonomiczne i społeczne. W większości wykorzystywane są te same lub podobne zmienne diagnostyczne, a ich dostępność w istotnym stopniu decyduje o konstrukcji miernika/wskaźnika.

Przy opracowywaniu wskaźnika przyjętego w niniejszej rozprawie bazowano na doświadczeniach badawczych innych autorów. Wykaz przyjętych zmiennych diagnostycznych, konstrukcję wskaźnika i wyniki dokonanego pomiaru zamieszczono w rozdziale 4.

---

<sup>395</sup> Szerzej: A. Kubiczek: *Jak mierzyć rozwój społeczno-gospodarczy krajów? Nierówności Społeczne a Wzrost Gospodarczy*, nr 38 (2/2014), s. 40–56.

# 3

## FUNKCJE TURYSTYCZNE OBSZARÓW WIEJSKICH

### 3.1. Turystyka na obszarach wiejskich – jej istota i specyfika

Obszary wiejskie (nazywane też niezurbanizowanymi) stanowią 93% powierzchni kraju<sup>396</sup>. Są miejscem realizacji różnych form turystyki, w tym aktywnej, krajoznawczej, ekoturystyki, turystyki kulturowej czy uzdrowskiej.

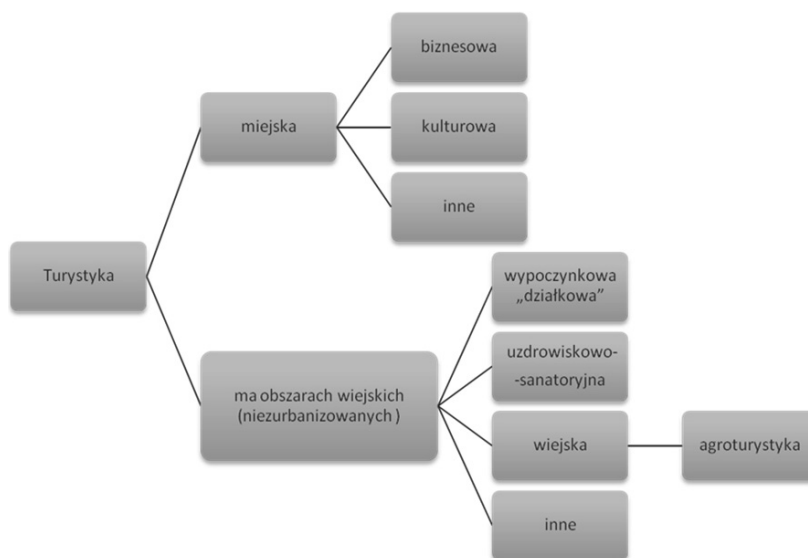

**Schemat 3.** Formy turystyki a miejsce realizacji

Źródło: opracowanie własne<sup>397</sup>.

Na obszarach wiejskich występują enklawy turystyczne (osiedla działek wakacyjnych, pensjonatów i drugich domów), które zmieniają zagospodarowanie danego obszaru z rolniczego czy rolniczo-usługowego na turystyczne. Zaliczenie ich do turystyki wiejskiej jest proble-

<sup>396</sup> stat.gov.pl., pozyskano 30.01.2015.

<sup>397</sup> Podobny schemat autorka zaproponowała w publikacji: A. Balińska, A. Siczko, J. Zawadka: *Turystyka...*, op. cit., s. 55.

matyczne, podobnie jak w przypadku sanatoriów czy uzdrowisk, które również mogą być zlokalizowane na terenie miejscowości klasyfikowanych jako wsie. Uporządkowanie poszczególnych form turystyki z uwzględnieniem kryterium lokalizacji zaprezentowano na schemacie 3.

Turystyka wiejska definiowana jest jako forma turystyki, która „preferuje bliski związek turystów z miejscową społecznością, wykorzystanie walorów danej wsi i jej okolicy oraz istniejącej zabudowy w taki sposób, aby w jak największym stopniu zachować środowisko przyrodnicze”<sup>398</sup>. Analiza publikowanych definicji pozwoliła na wskazanie jej istoty, tj.<sup>399</sup>:

- odbywa się na obszarach prawdziwej wsi, czyli takiej, gdzie zabudowa, zagospodarowanie przestrzenne, aktywność ludności zdominowane są przez rolnictwo,
- zapewnia ciszę, spokój i nieograniczony kontakt z przyrodą,
- w sposób racjonalny wykorzystuje zasoby miejscowe (społeczne, przyrodnicze, kulturowe),
- charakteryzuje się małą skalą przedsięwzięcia (niewielka liczba miejsc noclegowych i gastronomicznych), tak aby pierwotna funkcja rolnicza nie została zdominowana przez funkcję turystyczną,
- bazuje na istniejącej zabudowie (pozwala na wykorzystanie wolnej bazy lokalnej, adaptowanie starych młynów, stajni, spichlerzy itp.) i zasobach pracy (zagospodarowuje nadwyżkę siły roboczej).

Tak więc turystyka wiejska jest terminem węższym od turystyki na obszarach wiejskich. Warunkiem zaklasyfikowania turystyki jako wiejskiej nie jest istnienie gospodarstwa rolnego. Warunek ten jest wymagany w przypadku agroturystyki, która definiowana jest najczęściej jako „forma wypoczynku odbywającego się na terenach wiejskich o charakterze rolniczym, oparta o bazę noclegową i aktywności rekreacyjne związane z gospodarstwem rolnym lub równoważnym i jego otoczeniem (przyrodniczym, produkcyjnym, usługowym)”<sup>400</sup>. O ile w przypadku turystyki wiejskiej turysta korzysta z noclegu w obiektach typ kwatera prywatna, pensjonat, zajazd, nawet mały hotel, o tyle w przypadku agroturystyki zatrzymuje się w gospodarstwie agroturystycznym, które jest równocześnie gospodarstwem rolnym, sadowniczym, leśnym lub rybackim. Funkcjonowanie agroturystyki związane jest z korzystnymi przepisami prawnymi, o czym szerzej w dalszej części rozdziału.

Termin „agroturystyka” został wprowadzony do naszego słownika na początku lat 90. XX wieku. W tym czasie nastąpiła też intensyfikacja rozwoju agroturystyki i była ona konsekwencją zmian, jakie zachodziły nie tylko w rolnictwie, ale w całej gospodarce.

Nieostrość terminów „agroturystyka” i „turystyka wiejska” i ich subiektywne stosowanie powoduje nie tylko problemy na poziomie komunikacji rynkowej, ale wprowadza też zamieszanie w badaniach naukowych. Wieloletnie badania autorki w tym zakresie skłoniły ją do postawienia kilku pytań – dylematów poznawczych i pojęciowych.

<sup>398</sup> J. Sikora: *Agroturystyka. Przedsiębiorczość na obszarach wiejskich*. Wydawnictwo C.H. Beck, Warszawa 2012, s. 62.

<sup>399</sup> A. Balińska, I. Sikorska-Wolak: *Turystyka wiejska szansą rozwoju wschodnich terenów przygranicznych na przykładzie wybranych gmin*. Wydawnictwo SGGW, Warszawa, 2009, s. 22.

<sup>400</sup> M. Drzewiecki: *Agroturystyka*. IW „Świadectwo”, Bydgoszcz 1995, s. 27.

1. Czy z uwagi na synonimiczne stosowanie terminów „turystyka wiejska” i „agroturystyka” ich rozróżnianie nie traci znaczenia poznawczego i praktycznego?
2. Jeśli nadal jest potrzeba stosowania tych terminów niezależnie, to w jaki sposób je zdefiniować, aby opisywały rzeczywistość?
3. Jeśli przyjmiemy, że w sensie znaczeniowym są to synonimy, to czy należy ich używać zamiennie, czy zrezygnować z jednego na rzecz podnoszenia rangi drugiego? Który termin należy pomijać, a który eksponować w praktyce i pracach naukowych?
4. Czy uporządkowanie terminologii wpłynie na oczyszczenie procesu komunikacji rynkowej z zakłóceń i przekłamań informacyjnych?

Odpowiedzi na te pytania powinny być (czasem w ograniczonym zakresie są) przedmiotem dyskusji praktyków, badaczy i decydentów. Jest to szczególnie istotne, ponieważ właściciele gospodarstw agroturystycznych i innych obiektów turystyki wiejskiej reprezentujących swoją branżę na konferencjach i sympozjach (np. w ramach Agrotavel czy na sympozjach agroturystycznych) mówią o sobie „agroturystami”, choć są kwaterodawcami (agrokwaterodawcami), a agroturystami są ich goście.

W ocenie autorki, dopóki termin „agroturystyka” lub „turystyka wiejska” nie zostanie zdefiniowany w żadnym akcie prawnym, a jego stosowanie nie zostanie zastrzeżone tylko dla podmiotów spełniających przyjęte w definicji kryteria, dopóty będziemy mieć do czynienia z dysonansem pojęciowo-znaczeniowym, który będzie się przekładał na niespójność wyników badań.

Na potrzeby niniejszego opracowania autorka różnicuje terminy „turystyka wiejska” i „agroturystyka”, przyjmując za kryterium konieczne w przypadku agroturystyki występowanie gospodarstwa rolnego lub równoważnego. W ocenie autorki zdefiniowania tych terminów należy dokonać z punktu widzenia podaży i popytu turystycznego, co uczyniono w tabeli 6.

**Tabela 6.** Definicje turystyki wiejskiej i agroturystyki z perspektywy podaży i popytu turystycznego

Rodzaj turystyki	Perspektywa definiowania:	
	podaż turystyczna	popyt turystyczny
Wiejska	forma aktywności społeczności autochtonicznej zmierzająca do racjonalnego wykorzystania zasobów przyrodniczych, kulturowych, lokalizacyjnych, mieszkaniowych oraz kapitału ludzkiego w celu stworzenia oryginalnej i kompleksowej oferty spędzania czasu wolnego dla turysty i odwiedzającego	forma spędzania czasu wolnego na obszarach wiejskich o funkcji rolniczej, odbywająca się indywidualnie lub w niewielkich grupach z poszanowaniem dla walorów przyrodniczych i wartości społeczno-kulturowych obszaru
Agroturystyka	forma aktywności pozarolniczej właścicieli gospodarstw rolnych lub równoważnych, która polega na równoczesnym realizowaniu funkcji rolniczej (produkcyjnej) i turystycznej oraz świadczeniu na rzecz turystów i odwiedzających szerokiego zakresu usług bazujących na potencjale gospodarstwa i jego otoczenia	spędzanie czasu w gospodarstwach agroturystycznych, pozwalające na poznanie specyfiki życia i pracy na wsi, obcowanie z przyrodą, kulturą oraz realizowanie różnych form wypoczynku

Źródło: opracowanie własne.

Dostępne wyniki badań pozwalają na stwierdzenie, że mieszkańcy wsi są w coraz większym stopniu zainteresowani działalnością w zakresie turystyki wiejskiej i tworzą oferty odpowiadające zróżnicowanym oczekiwaniom turystów (gospodarstwa ekologiczne, jazda konna, „białe” i „zielone” szkoły, warsztaty rękodzieła itp.). Z drugiej strony obserwujemy duże zainteresowanie turystów wypoczynkiem na wsi. Jak pokazują badania, turyści cenią uroki wsi w postaci ciszy, spokoju i możliwość nawiązywania relacji społecznych, ale oczekują wysokiej jakości usług i infrastruktury oraz bogatej oferty w zakresie animacji czasu wolnego. Część oczekuje, że w gospodarstwach agroturystycznych będzie miała możliwość kontaktu z rolnictwem (uprawami, pracami polowymi, zwierzętami inwentarskimi)<sup>401</sup>.

Agroturystyka, czy szerzej turystyka wiejska rozwijają się z różną intensywnością w niemal wszystkich krajach świata. Ciekawym przykładem jest Austria, w której funkcjonuje około 3 tys. gospodarstw agroturystycznych, ale ich oferty są bardzo zróżnicowane, a same gospodarstwa przyporządkowane do określonej kategorii, np. dla rodzin z dziećmi (w takim gospodarstwie muszą być zwierzęta do głaskania), winiarskie, ekologiczne czy jeździeckie. W Polsce oferta gospodarstw jest również zróżnicowana, ich typologię opracowała Polska Federacja Turystyki Wiejskiej „Gospodarstwa Gościnne”. Budzi ona wiele wątpliwości i powinna być poddana dyskusji i weryfikacji. Trudności nastrocza też szacowanie liczby obiektów turystyki wiejskiej, w tym gospodarstw agroturystycznych. Z danych GUS wynika, że w 2011 roku funkcjonowało w Polsce 7852 gospodarstw agroturystycznych, a na skutek zmiany metodyki badań w latach 2013 i 2014 podawane są odpowiednio liczby: 800 i 804<sup>402</sup>.

W założeniu agroturystyka bazuje na wsi i rolnictwie, a gospodarstwo agroturystyczne powstaje na bazie gospodarstwa rolnego. W praktyce, głównie z uwagi na uwarunkowania prawne, powiązanie agroturystyki z rolnictwem jest niewielkie. Podkreśla to również M. Kozak<sup>403</sup>, twierdząc, że agroturystyka ma tendencję do rozwoju nie tam, gdzie znajdują się liczne gospodarstwa rolne, ale tam, gdzie magnesem są atrakcje turystyczne, i to bardziej kulturowe niż przyrodnicze. W ocenie tego autora mała liczba gospodarstw agroturystycznych w pobliżu miast jest spowodowana niską konkurencyjnością agroturystyki jako źródła dochodu względem pracy najemnej w pobliskich ośrodkach miejskich. Tak więc peryferyjne położenie, które w znacznym stopniu utrudnia podejmowanie pracy w odległych miastach, niejako predestynuje dane obszary do rozwoju funkcji turystycznej.

Jednym z warunków rozwoju turystyki wiejskiej jest „pozytywny stosunek do turystyki głównych zainteresowanych, tj. [...] mieszkańców wsi”<sup>404</sup>. Chodzi nie tylko o kwaterodawców i ich rodziny, ale i całe społeczności lokalne, które współtworzą środowisko świadczenia usług agroturystycznych. Wyniki badań na temat postrzegania turystyki wiejskiej przez lokalnych

---

<sup>401</sup> Szerzej: A. Balińska: *The tourism...*, op. cit., p. 12–18; A. Balińska: *Konkurencyjność produktu turystyki wiejskiej w opinii turystów*. Acta Scientiarum Polonorum – Oeconomia 2010, nr 9 (4), s. 5–14; J. Zawadka: *Ekonomiczno-społeczne determinanty rozwoju agroturystyki na Lubelszczyźnie*. Wydawnictwo SGGW, Warszawa 2010.

<sup>402</sup> stat.gov.pl – dostęp 02.04.2016.

<sup>403</sup> M. Kozak: *Turystyka...*, op. cit., 95–98.

<sup>404</sup> M. Kłodziński: *Aktywizacja społeczno-gospodarcza...*, op. cit., s. 115.

mieszkańców prezentuje E. Szulc-Dąbrowska<sup>405</sup>. Z jej badań wynika, że stosunek ludności autochtonicznej do turystów i turystycznego kierunku rozwoju miejscowości zależy od wielkości tejże miejscowości (stosunek ten jest bardziej pozytywny w miejscowościach małych niż dużych) oraz stadium rozwoju funkcji turystycznej. W pierwszej fazie rozwoju funkcji turystycznej przeważającym odczuciem jest euforia, która wraz z rozwojem turystyki przechodzi w obojętność i irytację, aby w końcowej fazie powodować antagonizm. Pozytywny odbiór rozwoju turystyki przez mieszkańców małych miejscowości związany jest też zapewne z tym, że znaczna ich część znajduje zatrudnienie w bezpośredniej obsłudze ruchu turystycznego.

Zależność pomiędzy gospodarką turystyczną a rolnictwem przebiega zatem dwutorowo. Poza tym, że obszary wiejskie są miejscem realizacji funkcji turystycznej, to dostarczają surowców i produktów do obiektów gastronomicznych i noclegowo-gastronomicznych obsługujących turystów.

Z wieloletnich doświadczeń badawczych autorki, prowadzonych od 1998 roku głównie na obszarze wschodniej Polski, wynika, że agroturystyka przynosi korzyści nie tylko rolnikom, ale oddziałuje również na całą społeczność lokalną. Poza korzyściami wymiernymi, jak dodatkowe miejsca pracy, rozwój infrastruktury, przynosi korzyści niewymierne, do których – zdaniem rolników oraz przedstawicieli lokalnych instytucji i organizacji – zalicza się: zaspokojenie potrzeb poznawczych i kształcących, zmianę mentalności mieszkańców wsi (otwarcie się na nowości, spojrzenie na swoje gospodarstwo nie tylko jak na miejsce produkcji rolniczej), zainteresowanie własną kulturą, tradycją i historią regionu, rekultywację rzemiosła ludowego<sup>406</sup>. Kolejne badania prowadzone przez autorkę<sup>407</sup> wykazały, że poza wzrostem liczby gospodarstw agroturystycznych następuje zróżnicowanie oraz poprawa jakości technicznej i funkcjonalnej oferowanych usług. Intensyfikacja funkcji turystycznej powoduje niekiedy istotne ograniczenie, a nawet wygaśnięcie funkcji rolniczej, choć w ostatnich latach rolnicy coraz częściej uwzględniają w swoich ofertach elementy związane z tradycyjną wsią i rolnictwem (np. jazda konna, rzemiosło, produkty ekologiczne i tradycyjne). Z badań wynika, że niewielkiej zmianie ulegają problemy, z jakimi borykają się wiejscy kwaterodawcy. Wśród głównych wymieniane są: niedostateczny rozwój popytu turystycznego, biurokracja, niejasność przepisów oraz słaba promocja turystyki wiejskiej i agroturystyki jako formy spędzania czasu wolnego. Również z badań przeprowadzonych przez J. Zawadkę<sup>408</sup> wynika, że głównym powodem

<sup>405</sup> E. Szulc-Dąbrowska: *Nastawienie...*, op. cit., s. 61–75.

<sup>406</sup> A. Balińska, I. Sikorska-Wolak: *Agroturystyka w Dolinie Bugi i uwarunkowania jej rozwoju*. Wydawnictwo SGGW, Warszawa 2001.

<sup>407</sup> A. Balińska: *Conditions of development of rural tourism supply in selected communes of the Lublin province*. Roczniki Naukowe SERiA, T. XII, Z. 6 (2010) p. 7–10; A. Balińska: *Turystyka wiejska w poprawie konkurencyjności terenu wschodniego pogranicza Polski*. Zeszyty Naukowe SGGW w Warszawie, *Ekonomika i Organizacja Gospodarki Żywnościowej* nr 87, 2011, s. 69–81, 76.; A. Balińska: *Regional products in building competitive potential of tourism in the Eastern borderland of Poland*. [in:] *Problems of tourism development on rural areas*. ed. K. Krzyżanowska. Warsaw University of Life Sciences Press, Warsaw 2011 p. 45–64; A. Balińska: *Miejsce agroturystyki w rozwoju gminy w ocenie jej mieszkańców* [w:] *Społeczno-ekonomiczne determinanty rozwoju obszarów wiejskich*. Red. naukowa K. Krzyżanowska, Wydawnictwo SGGW, Warszawa 2012. s. 83–91; A. Balińska: *The tourism...*, op. cit., s. 12–18.

<sup>408</sup> J. Zawadka: *Społeczno-ekonomiczne uwarunkowania rozwoju działalności agroturystycznej*. *Turystyka i Rozwój Regionalny* Nr 1 (2014) *Turystyka w rozwoju regionalnym*. Red. naukowa A. Balińska, SGGW, Warszawa 2014, s. 133–141.



rozpoczęcia działalności agroturystycznej przez rolników była chęć uzyskania dodatkowego dochodu, a możliwość sprzedaży produktów wytwarzanych w gospodarstwie rolnym wymieniana była przez co szóstego respondenta. Z badań wynika też, że rolnicy mieli problemy z finansowaniem inwestycji w zakresie agroturystyki oraz zwrotem tych inwestycji.

Turystyka wiejska bardziej niż inne formy turystyki jest powiązana z rolnictwem, społecznością lokalną i wiejskim krajobrazem. Z jednej strony korzysta z potencjału obszarów wiejskich, z drugiej przekształca go i wzbogaca. Publikowane przez innych badaczy wyniki badań wskazują na złożoność zależności pomiędzy turystyką a obszarami wiejskimi. J. Sikora<sup>409</sup> podkreśla, że rolnicy i pozostali mieszkańcy wsi aktywnie poszukują dodatkowych źródeł dochodu. Z jego badań wynika, że aż 15% rolników i 6% pozostałych mieszkańców wsi widzi możliwości pozyskania dodatkowego dochodu z usług w zakresie turystyki. Deklaracja ta jest dodatnio skorelowana z chęcią kontynuacji produkcji rolniczej. Również I. Kurtyka<sup>410</sup> podkreśla, że agroturystyka przyczynia się nie tylko do poprawy bytu rodziny rolniczej, ale również aktywizuje produkcję rolniczą prowadzoną metodami przyjaznymi dla środowiska. Ważnym wymiarem rozwoju turystyki wiejskiej jest podejmowanie współpracy z innymi osobami. Kwaterodawcy bardziej niż osoby zaangażowane w inne formy działalności pozarolniczej dostrzegają korzyści z działań zespołowych i chętnie takie działania podejmują. Pozwalają one m.in. na redukowanie problemów związanych z rozwojem tej działalności.

J. Wojciechowska<sup>411</sup> wskazuje na konieczność zmiany paradygmatu rozwoju agroturystyki, ewolucji bowiem uległ model stymulant i destymulant. Według starego paradygmatu agroturystyka była inspirowana doświadczeniami nabytymi w innych krajach, na kursach i szkoleniach. Istotny wkład w podejmowanie przez rolników działalności agroturystycznej mieli pracownicy różnych instytucji i organizacji. W tym paradygmacie najistotniejszą rolę odgrywały czynniki egzogeniczne. W nowym paradygmacie wieś traktowana jest jako przestrzeń przyszłości dla stałych mieszkańców i turystów. Duży nacisk kładzie się więc na edukację, kreatywność i innowacyjność lokalnych mieszkańców. Podobną opinię prezentują A. Liu i G. Wall<sup>412</sup>, którzy wskazali, że należy położyć większy nacisk na rozwój lokalnych zasobów ludzkich, aby lokalna społeczność mogła w większym stopniu partycypować w korzyściach, jakie daje rozwój turystyki. Ich zdaniem, w planowaniu polityki turystycznej zbyt mały nacisk kładzie się na zasoby ludzkie, traktując je często tylko przez pryzmat zapotrzebowania branży hotelarskiej. Korzyści z rozwoju turystyki transferowane są na zewnątrz, ponieważ w planach jej rozwoju nie uwzględnia się specyfiki lokalnego kapitału ludzkiego i nie rozwija się go właściwie. Autorzy podkreślają, że tylko przy większym świadomym zaangażowaniu lokalnej ludności i uwzględnieniu jej potrzeb w polityce turystycznej turystyka ma szansę stać się „paszpor-

<sup>409</sup> J. Sikora: *Agroturystyka...*, op. cit., s. 283–288.

<sup>410</sup> I. Kurtyka: *Turystyka wiejska i agroturystyka jako element zrównoważonego rozwoju powiatu kłodzkiego*. Problemy Zagospodarowania Ziemi Górskich. PAN, Komitet Zagospodarowania Ziemi Górskich, Zeszyt 55, 2008, s. 175–186.

<sup>411</sup> J. Wojciechowska: *Procesy...*, op. cit., s. 135–145.

<sup>412</sup> A. Liu, G. Wall: *Planning tourism employment: a developing country perspective*. *Tourism Management* 27 (2006), p. 159–170.

tem do rozwoju” społeczności. Z kolei A. Liu<sup>413</sup> podkreśla, że w przypadku turystyki wiejskiej konieczne jest podejście holistyczne, które pozwala na zobaczenie obszarów wiejskich przez pryzmat różnych wartości. Turystyka wiejska nie jest też oczywistą alternatywą dla dochodów rolniczych i nie jest odpowiedzią na problemy wsi. Korzyści dla lokalnej ludności są często minimalne z powodu braku jej zaangażowania w rozwój turystyki oraz nieumiejętność wykorzystania możliwości, jakie daje turystyka. Problem podaży pracy na obszarach wiejskich wynika zasadniczo z powodu braku zaangażowania w szkolenia jako ważny składnik planowania turystyki. Podając przykład Malezji, autor ten podkreśla, że należy przygotować lokalną społeczność na różnice kulturowe i religijne różnych grup turystów oraz nauczyć ją tolerancji wobec tej inności.

Ranga turystyki wiejskiej w aktywizacji obszarów wiejskich została doceniona m.in. przez K. Heffnera i A. Rosnera, którzy twierdzą, że „wśród możliwych kierunków rozwoju gospodarczego obszarów wiejskich, mogących dostarczyć społeczności lokalnej źródeł utrzymania konkurencyjnych wobec rolnictwa, najczęściej wymienia się turystykę (agroturystykę)”<sup>414</sup>. Krystian Heffner i Andrzej Rosner zauważają, że możliwości rozwoju funkcji turystycznej obszarów wiejskich są ograniczone przede wszystkim z uwagi na to, że „skala atrakcyjności turystycznej obszarów wiejskich w Polsce nie stwarza warunków sprzyjających konkurowaniu np. z krajami basenu Morza Śródziemnego, nie przyciągną więc masowej turystyki przyjazdowej z zagranicy”<sup>415</sup> oraz z uwagi na relatywnie krótki sezon turystyczny, który nie jest w stanie zapewnić wpływów z turystyki na poziomie pozwalającym utrzymać się z nich przez cały rok. O ile z drugim z przytoczonych argumentów trudno się nie zgodzić, o tyle pierwszy skłania do pewnej refleksji. Prowadzone przez wiele ośrodków naukowych badania, również badania autorki, pozwoliły na stworzenie profilu turysty wypoczywającego w gospodarstwie agroturystycznym i innych obiektach turystyki wiejskiej. Są to najczęściej osoby poszukujące ciszy i spokoju, kontaktu z przyrodą i człowiekiem, amatorzy alternatywnych form wypoczynku (np. wędkarstwo, birdwatching, enoturystyka). Nie są to amatorzy życia nocnego i wielogodzinnego plażowania. Używając terminologii zaproponowanej przez K. Przeclawskiego, jest to typ poznawczo-integracyjny<sup>416</sup>. Wielkość i struktura wydatku turystycznego tego typu turystów są inne niż odbiorców usług typowo turystycznych. Należy podkreślić, że atrakcyjność turystyki wiejskiej polega na tym, że nie jest to turystyka masowa. Zbyt intensywny jej rozwój doprowadziłby do zmiany funkcji obszarów wiejskich na turystyczny i profilu turystyki, co obserwujemy m.in. na Podtatrze.

W ostatnich latach nastąpił wzrost liczby gospodarstw edukacyjnych oraz rosnące zainteresowanie ich ofertą. Gospodarstwa te są dobrym przykładem realizacji funkcji rolniczo-turystycznej wzmocnionej o element edukacyjny.

---

<sup>413</sup> A. Liu: *Tourism in rural areas: Kedah, Malaysia*. *Tourism Management* 27 (2006), s. 878–889.

<sup>414</sup> K. Heffner, A. Rosner: *Czynniki specyficzne wywierające wpływ na potencjał rozwojowy obszarów wiejskich*. [w:] *Wiejskie obszary kumulacji barier rozwojowych*. Red. naukowa A. Rosner. IRWiR PAN, Warszawa 2002, s. 139.

<sup>415</sup> Jw.

<sup>416</sup> K. Przeclawski: *Człowiek a turystyka. Zarys socjologii turystyki*. ALBIS, Kraków 1997, s. 38.

### 3.2. Ekonomiczno-społeczne czynniki rozwoju turystyki

W literaturze znajdujemy bogaty przegląd czynników rozwoju turystyki. Na potrzeby pracy autorka pominęła ich charakterystykę lub wskazała ich znaczenie tylko w odniesieniu do turystyki na obszarach wiejskich, w tym turystyki wiejskiej. Z uwagi na miejsce realizacji istotnym czynnikiem jest charakter **polskiego rolnictwa i obszarów wiejskich**. Relatywnie niewielka, choć rosnąca w ostatnich latach powierzchnia gospodarstw rolnych (średnia powierzchnia użytków rolnych przypadającej na jedno gospodarstwo z 9,85 ha w 2010 r. wzrosła do 10,22 ha w 2013 r.<sup>417</sup>), zwłaszcza przy niskiej klasie bonitacji gleb, zmusza rolników do poszukiwania dodatkowych źródeł utrzymania. Często są to usługi turystyczne.

Istotnym czynnikiem są również **zmiany na obszarach wiejskich**, które przyczyniają się do rozwoju funkcji turystycznych. Należy do nich zaliczyć:

- poprawę infrastruktury technicznej – lepsza nawierzchnia dróg, rozwój sieci kanalizacyjnej, gazociągów, komunikacji cyfrowej;
- dywersyfikację gospodarki na wsi – poszukiwanie przez mieszkańców wsi możliwości zarobkowania zarówno w rolnictwie, jak i poza nim przyczynia się do zróżnicowania podejmowanych przedsięwzięć (usługi turystyczne stanowią element tej dywersyfikacji);
- napływ ludności na wieś (tzw. neowieśniacy) – uciążliwość życia w mieście oraz trend „slow” powodują, że coraz więcej mieszkańców miast osiedla się na wsi; w swoich badaniach autorka często trafiała do gospodarstw agroturystycznych prowadzonych przez migrantów z miasta, a ich obiekty wyróżniały się oryginalnością w aranżacji i świadczeniu usług<sup>418</sup>;
- samoorganizowanie się ludności lokalnej – przykładem są związki, stowarzyszenia agroturystyczne, lokalne grupy działania tworzone przez kwaterodawców, które podejmują inicjatywy w zakresie kreowania produktów turystycznych, promocji, szkoleń;
- wzrost roli kobiet w życiu politycznym i gospodarczym – wnoszą one nowy sposób myślenia, nowe umiejętności, np. w zakresie łączenia różnych funkcji (w tym turystycznej) danej gminy czy powiatu oraz dbałość o estetykę i czystość;
- stechnicyzowanie produkcji rolniczej, które powoduje, że większość prac, szczególnie polowych, wykonuje sam mężczyzna; dzięki temu kobieta może poświęcić swój czas na pracę poza gospodarstwem lub rozwijać dodatkową funkcję gospodarstwa, np. turystyczną;
- poprawę poziomu wykształcenia mieszkańców wsi (w 2002 roku wykształcenie wyższe miało 4,2% mieszkańców wsi, a w 2011 – 9,9%), w tym kobiet (w 2011 roku 12,1% kobiet mieszkających na wsi miało wykształcenie wyższe, a mężczyzn 7,7%<sup>419</sup>);

<sup>417</sup> *Charakterystyka gospodarstw rolnych w 2013 roku*. GUS, Warszawa 2014, s. 76.

<sup>418</sup> Zmiany przepisów dotyczących obrotu ziemią rolniczą utrudniają takie działania.

<sup>419</sup> *Ludność. Stan i struktura demograficzno-społeczna. Narodowy Spis Powszechny Ludności i Mieszkań 2011*. GUS, Warszawa 2013, s. 105–106.

- wyludnianie się wsi powodujące powstanie wolnych zasobów lokalowych – ziemia jest nabywana przez innych rolników, a opuszczone obejścia są nieprzydatne oraz często nieprzystosowane do nowoczesnej produkcji rolniczej i mogą być wykorzystane na cele turystyczne;
- „wyjście” przedsiębiorców lokalnych na rynek krajowy, a nawet zagraniczny – inicjatywy takie podejmują właściciele gospodarstw agroekoturystycznych zrzeszonych w ECEAT Polan (Europejskie Centrum Rolnictwa Ekologicznego i Turystyki), w których gośćmi częściej są turyści zagraniczni niż krajowi.

Ważnym czynnikiem są **uwarunkowania prawne**. W polskim prawodawstwie nie ma szczególnych regulacji prawnych poświęconych turystyce wiejskiej czy agroturystyce. W Ustawie z dnia 2 lipca 2004 r. o swobodzie działalności gospodarczej<sup>420</sup> w Art. 3 znajdujemy zapis, mówiący, że przepisów ustawy nie stosuje się w odniesieniu do „wynajmowania przez rolników pokoi, sprzedaży posiłków domowych i świadczenia w gospodarstwach rolnych innych usług związanych z pobytem turystów”. Korzystne są również przepisy dotyczące podatku dochodowego od osób fizycznych, dopuszczające całkowite zwolnienie z podatku pod warunkiem, że<sup>421</sup>:

- wynajmujący prowadzi gospodarstwo rolne, a budynki, w których wynajmowane są pokoje należą do tego gospodarstwa i mają charakter mieszkalny,
- pokoje są wynajmowane osobom przebywającym na wypoczynku (nie mogą to być np. pracownicy sezonowi),
- budynki mieszkalne są położone na terenach wiejskich,
- liczba wynajmowanych pokoi nie przekracza 5 (ograniczenie to dotyczy pomieszczeń przeznaczonych do wyłącznej dyspozycji gości, bez jadalni, salonu itp.).

Takie rozwiązania znacznie upraszczają procedurę rozpoczęcia działalności i koszty jej prowadzenia. Z drugiej strony prowadzą do nadużyć w stosowaniu terminu „agroturystyka”. Często pod tym szyldem działają obiekty, w których zaprzestano produkcji rolniczej lub nigdy jej nie prowadzono. Pewnym ograniczeniem jest też liczba pokoi przyjętych jako kryterium zwolnienia od podatku dochodowego. Kwaterodawca stoi przed dylematem, czy powiększać bazę noclegową, a jeśli tak, to na jakich zasadach. Może wówczas płacić podatek dochodowy od wynajmu wszystkich pokoi lub, jak pokazują obserwacje autorki, część wynajmować nieoficjalnie lub w ramach jednego obejścia uruchomić drugie gospodarstwo agroturystyczne, prowadzone np. przez dorosłe dziecko. W ten sposób powstaje swoista szara strefa, która skutkuje również nieścisłościami w badaniach naukowych. Pewnym ograniczeniem w podejmowaniu działalności nierolniczej są też przepisy o ubezpieczeniu społecznym rolników, na co zwracał uwagę m.in. M. Podstawka<sup>422</sup>. Część kwaterodawców decyduje się na prowadzenie gospodarstw agroturystycznych jako działalności gospodarczej. Dotyczy to szczególnie obiekt-

<sup>420</sup> Dz.U. z 2004 Nr 173, poz. 1807 z późn. zmianami.

<sup>421</sup> Ustawa z dnia 26 lipca 1991 r. o podatku dochodowym od osób fizycznych. Dz.U. z 1991 r. Nr 80, poz. 350 z późn. zmianami, Art. 21.

<sup>422</sup> M. Podstawka: *Program rozwoju obszarów wiejskich w perspektywie finansowej 2007–2013*. Roczniki SERiA, T. XI, Z. 4 (2009), s. 257–260.

tów wyspecjalizowanych w organizacji spotkań biznesowych i eventów, kiedy klientami są podmioty gospodarcze potrzebujące rachunku.

Istotne znaczenie w rozwoju turystyki wiejskiej, a szczególnie agroturystyki mają **instytucje i organizacje** działające w środowisku lokalnym, a szczególnie ośrodki doradztwa rolniczego, które jako pierwsze na początku lat 90. XX w. rozpoczęły program szkoleń dla przyszłych kwaterodawców oraz działalność promocyjną. Wpływ na rozwój lokalnej gospodarki turystycznej ma też działalność władz samorządowych, które nie tylko planują rozwój, ale również powinny aktywnie włączyć się w doskonalenie miejscowej oferty turystycznej i jej rozwój. Tymczasem na stronach internetowych w zakładce „turystyka” zamieszczane są najczęściej tylko informacje o walorach, a informacji o bazie noclegowej i innych usługach potencjalny turysta musi szukać na własną rękę. Działania samorządu powinny być zbieżne z potrzebami lokalnej społeczności, co podkreślają w swoich badaniach m.in. A.P. Wiatrak i J. Kosmaczewska<sup>423</sup>.

Istotnym czynnikiem rozwoju turystyki wiejskiej są instrumenty finansowe. Na przestrzeni lat wsparcie finansowe turystyki wiejskiej było możliwe w ramach<sup>424</sup>:

- pomocy krajowej – kredyty preferencyjne ARiMR (linia IP/05 od 1995 do 30 kwietnia 2007 r.), wartość udzielonych kredytów 89,9 mln zł, 1457 projektów,
- Programu SAPARD (lata 2002–2006), wartość udzielonej pomocy 103,8 mln zł, 1748 projektów,
- Sektorowego Programu Operacyjnego „Restrukturyzacja i modernizacja sektora żywnościowego oraz rozwój obszarów wiejskich 2004–2006” – wartość udzielonej pomocy 62,5 mln zł, 1017 projektów,
- Programu Rozwoju Obszarów Wiejskich na lata 2007–2013 (według umów): wartość pomocy 1185,9 mln zł, 7372 projekty.

W PROW 2007–2013 wsparcie dla turystyki wiejskiej przewidziane było przede wszystkim w ramach działań 311. „Różnicowanie w kierunku działalności nierolniczej” i 312. „Tworzenie i rozwój mikroprzedsiębiorstw” przypisanych do osi 3 „Jakość życia na obszarach wiejskich i różnicowanie gospodarki wiejskiej”. Beneficjentami działania 311 byli rolnicy, ich małżonkowie i inni domownicy, a działania 312 osoby fizyczne, prawne i jednostki organizacyjne niemające osobowości prawnej. Osoby zakładające lokalną grupę działania pozyskiwały wsparcie w ramach czwartej osi PROW – Program Leader.

Największe wsparcie na rozwój turystyki w ramach PROW 2007–2013 uzyskały podmioty z województwa warmińsko-mazurskiego (78,7 mln), relatywnie wysokie z województwa lubelskiego (46,6 mln) i nieco niższe z podlaskiego (31,4 mln)<sup>425</sup>.

---

<sup>423</sup> A.P. Wiatrak: *Strategie rozwoju...*, op. cit.; J. Kosmaczewska: *Turystyka jako czynnik rozwoju obszarów wiejskich*. Bogucki Wydawnictwo Naukowe, Poznań 2013.

<sup>424</sup> J. Zawadka: *Możliwości finansowania przedsięwzięć w zakresie turystyki wiejskiej w perspektywie 2014–2020*. [w:] *Innowacyjność w turystyce wiejskiej a nowe możliwości zatrudnienia na obszarach wiejskich*. Red. naukowa Wioletta Kamińska. Komitet Przestrzennego Zagospodarowania Kraju PAN, Warszawa 2015, s. 281.

<sup>425</sup> T. Wiatrak: *Wspieranie rozwoju turystyki wiejskiej przez PROW 2007–2013*. [w:] *Infrastruktura okołoturystyczna jako element wzbogacający ofertę obszarów wiejskich*. Red. naukowa C. Jarzębski. Wydawnictwo Wyższej Szkoły Ekonomii, Prawa i Nauk Medycznych im. prof. Edwarda Lipińskiego w Kielcach, Kielce 2014, s. 28.

W nowej perspektywie finansowej (PROW 2014–2020) wsparcie możliwe jest przede wszystkim w ramach priorytetu 6. „Promowanie włączenia społecznego, zmniejszania ubóstwa oraz rozwoju gospodarczego na obszarach wiejskich”. Jako beneficjenci środków przewidziani są rolnicy i ich domownicy (pod warunkiem, że zakładają pozarolniczą działalność gospodarczą), gminy, powiaty lub ich związki, instytucje kultury, dla których organizatorem jest jednostka samorządu terytorialnego. Utrzymane zostało też wsparcie dla LGD<sup>426</sup>.

Wyłączenie w nowej perspektywie finansowej wsparcia dla rolników prowadzących usługi turystyczne jako działalność dodatkową (bez konieczności rejestrowania działalności gospodarczej) może z jednej strony ograniczyć jej rozwój, ale z drugiej powinno dać szansę na zróżnicowanie usług turystyki wiejskiej i oficjalne oddzielenie ich od produkcji rolniczej. Powinno zapobiec też nadużyciom w pozyskiwaniu środków, które zdarzały się we wcześniejszej perspektywie. Jak podkreślają P. Simiński i W. Poczta, „środki PROW nadal będą pełnić rolę stymulatora rozwoju usług turystycznych na obszarach wiejskich”<sup>427</sup>.

Możliwe jest również wsparcie finansowe rozwoju agroturystyki w ramach linii kredytowej Fundacji Europejskiego Funduszu Rozwoju Wsi Polskiej<sup>428</sup>.

Rozwój podaży turystyki wiejskiej uzależniony jest od wielkości i struktury popytu oraz czynników go warunkujących.

Głównym czynnikiem rozwoju popytu turystycznego jest **czas wolny**. Z wypoczynku na wsi korzystają przede wszystkim mieszkańcy dużych miast. Coraz szybsze tempo życia w miastach i zwykle ciągła gotowość do podejmowania aktywności zawodowych dzięki technologiom mobilnym powodują, że wypoczynek urlopowy dzielony jest na 2–3 kilkudniowe wyjazdy. Wypoczynek na wsi wydaje się wówczas atrakcyjny, ponieważ pozwala na odpoczynek w ciszy, na łonie przyrody, w relatywnie niewielkiej odległości od miejsca zamieszkania.

Na rozwój turystyki wiejskiej, podobnie jak innych form turystyki, wpływa poziom dochodów, który jest często omawiany w literaturze. Zróżnicowanie cen ofert turystyki wiejskiej jest bardzo duże, ale zwykle relacja poziomu jakości do ceny jest trudna do osiągnięcia w innych obiektach. Dlatego też z obiektów tego typu korzystają również ci turyści, dla których głównym kryterium wyboru jest cena, co nie jest zjawiskiem korzystnym ani powszechnym. Gdyby głównym kryterium wyboru była cena, oferty turystyki wiejskiej przegrywałyby konkurencję z tanimi wyjazdami za granicę (np. tanie linie lotnicze, ofert *last minute*) czy wypoczynkiem w krajowych obiektach hotelarskich (np. w ramach zakupów grupowych). Turysta wybierający wypoczynek na wsi poszukuje jednak innych wrażeń niż te, jakie może znaleźć w zagranicznych kurortach i obiektach typu spa, i to one decydują o preferowaniu tej formy wypoczynku<sup>429</sup>. Wiąże się to z widocznym na rynku konsumpcyjnym **trendem** polegającym na **poszukiwaniu autentyczności i tradycji**. Stąd poszukiwanie tradycyjnych produktów żywnościowych, starych przepisów, rzeczy wykonanych ręcznie.

<sup>426</sup> Program Rozwoju Obszarów Wiejskich na lata 2014–2020.

<sup>427</sup> P. Simiński, W. Poczta: *Możliwości rozwoju agroturystyki i turystyki wiejskiej w ramach PROW 2007–2013 i 2014–2020*. Roczniki SEriA, T. XVI, Z. 6 (2014), s. 437.

<sup>428</sup> [www.efrwp.pl](http://www.efrwp.pl).

<sup>429</sup> Por. *Towards Quality Rural Tourism*. [www.eceat-projects.org](http://www.eceat-projects.org). – dostęp 10.05.2016.

Wypoczynek na wsi koresponduje też z **trendem proekologicznym**. Wieś kojarzy się mieszkańcom miast z nieskażoną przyrodą, a produkty wytwarzane w gospodarstwie z żywnością ekologiczną. Taka interpretacja jest bardzo dużym uproszczeniem. Środowisko na wsi może być zanieczyszczone również przez produkcję rolniczą, a wytwarzana żywność tej samej jakości co sprzedawana w sklepach.

Stymulatorem popytu turystycznego jest coraz większa **mobilność** turystów, czyli wzrost liczby samochodów i niezależnienie od transportu publicznego. Samochód osobowy przestał być luksusem (na 1000 mieszkańców przypada 599 samochodów<sup>430</sup>), a stał się codziennym narzędziem wykorzystywanym do przemieszczania się. Wykorzystywany jest również w wyjazdach – około 80% wyjazdów krajowych odbywa się z użyciem własnego samochodu, a przy wyjazdach na wieś wskaźnik ten wynosi 92%<sup>431</sup>. Ważne jest też zróżnicowanie oferty turystyki wiejskiej. Coraz rzadziej są to klasyczne gospodarstwa rolne, w których agroturystyka jest dodatkową działalnością, a coraz częściej obiekty świadczące wysoką jakość i różnorodność usług (np. jazda konna, warsztaty zielarskie, artystyczne, językowe, terapie, animacje dla dzieci). Główny nacisk, w ocenie autorki, należy położyć na repozycjonowanie turystyki wiejskiej w świadomości potencjalnych odbiorców.

Zwiększone zainteresowanie wypoczynkiem na wsi jest też konsekwencją sytuacji politycznej na świecie. Zagraniczne wyjazdy turystyczne zostały ograniczone przez **zamachy terrorystyczne** oraz działania zbrojne. Turyści poszukując dla siebie wypoczynku w kraju trafiają również na polską wieś. Trudno stwierdzić, czy staną się stałymi odbiorcami tego typu usług, czy też po ustabilizowaniu sytuacji wrócą do swoich ulubionych miejsc wypoczynkowych.

Z pewnością ograniczeniem popytu na usługi turystyki wiejskiej jest moda na posiadanie **domów wakacyjnych**. Turysta uprawia turystykę na obszarach wiejskich, ale struktura jego wydatku turystycznego nie zawsze jest korzystna dla lokalnej gospodarki. Często zaopatruje się w miejscu zamieszkania i rzadko korzysta z oferty lokalnych usługodawców<sup>432</sup>. Z drugiej strony napływ ludności sezonowej skutkuje wzrostem popytu na artykuły żywnościowe, czego konsekwencją jest wzrost cen.

Barierą w rozwoju turystyki wiejskiej są **stereotypy** dotyczące wsi, rolnictwa i samej agroturystyki. Znaczna część mieszkańców miast ma korzenie wiejskie. Również z badań prowadzonych przez autorkę wynika, że wieś nie jest dla nich atrakcyjna, ponieważ kojarzy się im z ciężką pracą i brakiem wygód, a młodszym z ciszą, spokojem i nudą<sup>433</sup>.

<sup>430</sup> <http://wyborcza.biz/biznes> – dostęp 01.05.2016.

<sup>431</sup> *Raport z badania krajowego ruchu turystycznego*. POT, Warszawa 2014, s. 34–36. Badania objęły 2014 rok.

<sup>432</sup> Cz. Adamiak: *Rola drugich domów w zrównoważonym rozwoju regionu turystycznego na przykładzie regionu Borów Tucholskich*. *Zeszyty Naukowe Turystyka i Rekreacja* 2 (12) 2013, s. 137–148; K. Heffner, A. Czarnecki: *Drugie domy w rozwoju obszarów wiejskich*. IRWiR PAN, Warszawa 2011.

<sup>433</sup> A. Balińska: *Konkurencyjność Polski...*, op. cit., s. 29–39; A. Balińska: *Agritourism as a form of recreation for students*. *Cultural Tourism in a Digital Era: First International Conference IACuDiT*, Athens, ed. Vicky Katsoni, Switzerland, Springer International Publishing 2015, p. 313–323.

### 3.3. Gospodarka turystyczna i jej wpływ na rozwój kraju, regionu, środowiska lokalnego

Określenie wpływu turystyki na gospodarkę krajową, regionalną czy lokalną budzi wiele trudności, związanych przede wszystkim z wielowymiarowością turystyki jako zjawiska również gospodarczego i co za tym idzie rozproszeniem danych o stanie rozwoju gospodarki turystycznej, które nawet rzetelnie zsumowane nie odzwierciedlają stanu faktycznego. Z uwagi na wzajemne powiązanie pomiędzy poszczególnymi poziomami terytorialnymi (krajowym, regionalnym, lokalnym) błędem byłoby analizowanie poziomu lokalnego bez choćby symbolicznego nawiązania do wpływu turystyki na gospodarkę krajową i regionalną.

Gospodarka turystyczna definiowana jest jako „kompleks różnorodnych funkcji gospodarczych i społecznych bezpośrednio lub pośrednio rozwijanych w celu zaspokojenia wzrastających materialnych i kulturowych potrzeb uczestników ruchu turystycznego”<sup>434</sup>.

W literaturze gospodarka turystyczna dzielona jest najczęściej na bezpośrednią i pośrednią. Do bezpośredniej gospodarki turystycznej zaliczamy te jednostki gospodarcze, których działalność służy jedynie lub głównie turystyce i które istnieją ze względu na rozwój turystyki<sup>435</sup>. Są to przede wszystkim<sup>436</sup>:

- obiekty hotelarskie,
- obiekty gastronomiczne zlokalizowane w turystycznych obiektach noclegowych,
- turystyczny transport pasażerski (kolej linowa, wąskotorowa),
- biura podróży,
- producenci sprzętu sportowo-turystycznego,
- wytwórcy pamiątek,
- placówki handlowe zajmujące się sprzedażą artykułów sportowo-turystycznych, pamiątek, literatury i map turystycznych,
- placówki kulturalne: obiekty muzealne, galerie, parki rozrywki,
- obiekty sportowo-rekreacyjne,
- urzędnicy i zakłady uzdrowiskowe,
- podmioty zajmujące się promocją i propagandą turystyczną,
- kantory wymiany walut.

Do pośredniej gospodarki turystycznej zalicza się całą grupę przedsiębiorstw, instytucji i organizacji, które zaspokajają potrzeby zarówno uczestników ruchu turystycznego, jak i konsumentów innych kategorii i są to przede wszystkim:

- sektor bankowy,
- sektor ubezpieczeniowy,
- pozostały transport pasażerski,

<sup>434</sup> W.W. Gaworecki: *Turystyka...*, op. cit., s. 179.

<sup>435</sup> M. Łazarek, R. Łazarek: *Gospodarka turystyczna*. Wydawnictwo Wyższa Szkoła Ekonomiczna w Warszawie, Warszawa 2002, s. 29.

<sup>436</sup> A. Panasiuk (red.): *Ekonomika...*, op. cit., s. 52-53; M. Łazarek, R. Łazarek: *Gospodarka...*, op. cit., s. 29.



- pozostałe placówki handlowe,
- poczta i telekomunikacja,
- instytucje ochrony środowiska naturalnego,
- przedsiębiorcy przemysłu samochodowego,
- producenci wyposażenia dla obiektów hotelarskich,
- placówki komunalne.

Trudności w klasyfikowaniu gospodarki turystycznej wynikają również z tego, że z usług świadczonych w obiektach zaklasyfikowanych do gospodarki turystycznej korzystają nie tylko turyści i odwiedzający jednodniowi, ale również inni odbiorcy, w tym mieszkańcy terenów recepcyjnych. Z drugiej strony uczestnicy ruchu turystycznego nabywają dobra i usługi, których głównymi odbiorcami jest ludność miejscowa i które nie są zaliczane do gospodarki turystycznej. Na trudności w klasyfikowaniu gospodarki turystycznej i kontrowersje, jakie budzą proponowane klasyfikacje, zwraca uwagę wielu badaczy<sup>437</sup>.

Informacji o stanie rozwoju gospodarki turystycznej dostarcza Polska Klasyfikacja Działalności (PKD 2007). Turystyce nie została poświęcona odrębna sekcja, a składowe gospodarki turystycznej znajdujemy w:

- Sekcji H „Transport i gospodarka magazynowa”, grupy: 49.1 „Transport kolejowy pasażerki międzymiastowy”, 49.3 „Pozostały transport lądowy pasażerski”, 50.1. „Transport morski i przybrzeżny pasażerski”, 50.3 „Transport wodny i śródlądowy pasażerski”, 51.1 „Transport lotniczy pasażerski”, 52.2 „Działalność usługowa wspomagająca transport”,
- Sekcji I „Działalność związana z zakwaterowaniem i usługami gastronomicznymi”, grupy: 55.1 „Hotele i podobne obiekty zakwaterowania”, 55.2 „Obiekty noclegowe turystyczne i miejsca krótkotrwałego zakwaterowania”, 55.3 „Pola kempingowe”, 55.9 „Pozostałe zakwaterowanie”,
- Sekcji N „Działalność w zakresie usług administrowania i działalność wspierająca”, Dział 79 „Działalność organizatorów turystyki, pośredników i agentów turystycznych oraz pozostała działalność usługowa w zakresie rezerwacji i działalność z nią związana”.

Główne dane obrazujące stan rozwoju gospodarki turystycznej w odniesieniu do wymienionych powyżej sekcji zaprezentowano w tabeli 7. Najwyższe wartości wskaźniki osiągają w sekcji H.

Gospodarka turystyczna powiązana jest z wieloma gałęziami przemysłu, przede wszystkim z:

- przemysłem samochodowym (głównie produkcja autokarów),
- przemysłem spożywczym,
- przemysłem kosmetycznym,
- przemysłem odzieżowym,
- przemysłowo-rzemieślniczą produkcją pamiątek,
- rolnictwem.

<sup>437</sup> Por. G. Gołębski (red.): *Kompendium...*, op. cit., s. 134–136.

**Tabela 7.** Podstawowe dane o przedsiębiorstwach według podstawowego rodzaju prowadzonej działalności w 2014 roku

Wyszczególnienie		Sekcje PKD		
		Sekcja H	Sekcja I	Sekcja N
Przedsiębiorstwa	liczba	4 845	2 859	2 624
	% ogółu	61	3,6	3,3
Jednostki lokalne*	liczba	6708	5 074	4 313
	% ogółu	4,3	3,3	2,8
Pracujący	liczba w tys.	463	104	354
	% ogółu	8,4	1,9	6,4
Wynagrodzenie brutto	w mln	19 834	2 946	10 925
	% ogółu	8,0	1,2	4,4
Przychody ze sprzedaży produktów towarów i materiałów	w mln	130 102	16 861	42 047
	% ogółu	4,4	0,6	1,4
Nakłady na nowe obiekty majątkowe	w mln	18 949	1 307	3 239
	% ogółu	13,7	1,0	2,3
Wartość brutto środków trwałych	w mln	145 709	25 940	18 197
	% ogółu	8,9	1,6	1,1

\*Jednostka lokalna to „zorganizowana całość (zakład, oddział, filia) położona w miejscu zidentyfikowanym odrębnym adresem, pod którym lub z którego prowadzona jest działalność co najmniej przez jedną osobę pracującą”. Definicje pojęć, GUS, <http://stat.gov.pl>.

Źródło: opracowanie własne na podstawie: *Podmioty gospodarcze według rodzajów i miejsc prowadzenia działalności w 2014 roku*. GUS, Warszawa 2015, s. 6.

Z uwagi na przyjętą problematykę oraz obszar badań nieco więcej miejsca w dalszej części opracowania poświęcono powiązaniu turystyki z rolnictwem.

Jak zauważa M. Kachniewska, „oszacowanie całościowego efektu ekonomicznego turystyki wymaga nie tylko określenia jego skali i jakości (pozytywnej lub negatywnej), ale także sposobu oddziaływania (bezpośredni, pośredni lub indukowany)”<sup>438</sup>. Bezpośredni efekt ekonomiczny dotyczy tych branż, które odpowiadają popytowi końcowemu. Efekt pośredni wynika z konieczności dokonania przez daną branżę zakupów w innych gałęziach gospodarki celem zaspokojenia popytu końcowego. W interesie gospodarki regionalnej czy lokalnej jest to, aby była dobrze rozwinięta podaż produktów i usług, na które jest zapotrzebowanie, co ograniczy odpływ środków finansowych poza region.

Efekt indukowany to dodatkowe wydatki za zakup towarów i usług wytwarzanych w obrębie gospodarki (ogólny wzrost wydatków spowodowany wzrostem dochodów osób zatrudnionych w bezpośredniej i pośredniej gospodarce turystycznej). Z uwagi na to, że „ekonomiczne skutki rozwoju turystyki mają formę efektów bezpośrednich, pośrednich i indukowanych, jej znaczenie dla lokalnej gospodarki może być bardzo różne, w zależności od charakteru

<sup>438</sup> M. Kachniewska, E. Nawrocka, A. Niezgoda, A. Pawlicz: *Rynek...*, op. cit., s. 157.

danego obszaru. Można przyjąć, że udział efektów pośrednich i indukowanych jest tym większy, im bardziej lokalny przemysł turystyczny jest zintegrowany z innymi dziedzinami gospodarki<sup>439</sup>.

Pamiętając o tym, że turysta (lub szerzej odwiedzający) jest nośnikiem popytu turystycznego, a turystyka formą konsumpcji, to oczywiste jest, że największe zmiany gospodarcze obserwujemy w obszarze recepcyjnym. Do najistotniejszych zjawisk ekonomicznych można zaliczyć:

- napływ środków finansowych, również dewiz;
- redystrybucję dochodu narodowego – „turystyka może być i de facto jest czynnikiem umożliwiającym redystrybucję dochodów, co pozwala na wykorzystanie jej w celu aktywizacji regionów mniej rozwiniętych gospodarczo”<sup>440</sup>;
- aktywizacja lokalnej ludności i dywersyfikacja miejsc pracy z uwagi na powstawanie nowych zawodów i nowych miejsc pracy (dzięki inwestorom zewnętrznym i lokalnym);
- stymulowanie przedsiębiorczości rozumianej zarówno jako zakładanie i prowadzenie własnej działalności gospodarczej, jak i jako postawa człowieka;
- wzrost dochodów jednostek samorządu lokalnego z tytułu wzrostu wpływów z podatków;
- wydatki samorządu lokalnego na inwestycje turystyczne i paraturystyczne.

Nieco więcej miejsca należy poświęcić zatrudnieniu w turystyce (tabela 8).

**Tabela 8.** Zatrudnienie i wynagrodzenie w gospodarce turystycznej według działów gospodarki narodowej w 2014 roku

Wyszczególnienie	kwartały	Sekcja H – Transport i gospodarka magazynowa	Sekcja I – Działalność związana z zakwaterowaniem i usługami gastronomicznymi	Sekcja N – Działalność w zakresie administrowania i działalność wspierająca
Pracujący* w tys. w układzie kwartalnym	I	501,1	131,0	361,3
	II	503,1	132,5	363,4
	III	502,2	131,5	367,0
	IV	501,6	131,5	361,8
Przeciętne miesięczne wynagrodzenie brutto w układzie kwartalnym**	I	3 666,3	2 783,6	2 687,5
	II	3 658,2	2 771,9	2 713,3
	III	3 675,5	2 786,8	2 744,2
	IV	3 758,2	2 794,3	2 760,1
Czas przepracowany na 1 zatrudnionego w godzinach*	I-IV	1 789	1 793	1 790

\*Bez podmiotów gospodarczych o liczbie pracujących do 9 osób.

\*\* Przeciętne miesięczne wynagrodzenie w Polsce w układzie kwartalnym plasowało się na następującym poziomie: I kwartał – 3895,31; II – 3816,66; III – 3804,92; IV – 3783,46 zł.

Źródło: opracowanie własne na podstawie: *Zatrudnienie i wynagrodzenie w gospodarce narodowej w 2014 roku*. GUS, Warszawa 2015.

<sup>439</sup> A. Panasiuk (red.): *Ekonomika...*, op. cit., s. 54.

<sup>440</sup> S. Wodejko: *Ekonomiczne...*, op. cit., s. 97.

Czas przepracowany w każdej w wymienionych sekcji jest dłuższy od średniej krajowej wynoszącej 1702 godziny. Należy też podkreślić, że wszystkie wymienione w tabeli 8 wskaźniki osiągnęły wartości większe o kilka punktów procentowych w porównaniu do roku wcześniejszego.

Narzędziem wykorzystywanym do pomiaru wpływu turystyki na gospodarkę jest Rachunek Satelitarny Turystyki (RST). W odniesieniu do poziomu kraju opracowana została przez instytucje międzynarodowe (UNWTO, OECD, EUROSTAT) jednolita metodologia. W wielu krajach podjęto też próbę opracowania metodologii RST dla regionów. Jak podkreślono w metodologii RST, „wraz z rozwojem zjawiska turystyki rośnie świadomość jej znaczenia gospodarczego i oczekiwania związane z wkładem w rozwój ekonomiczny i społeczny. Realizacja tych oczekiwań wymaga zrozumienia mechanizmów i oceny wielkości wkładu turystyki w gospodarkę. Nie jest to zadanie proste, ponieważ z punktu widzenia pomiaru efektów ekonomicznych turystyka jest zjawiskiem złożonym, o wielu cechach specyficznych, utrudniających wpisanie jej w standardowe systemy statystyki gospodarczej. Do najważniejszych z nich należy zaliczyć:

- popytowy charakter zjawiska turystyki,
- mobilność w trakcie dokonywania transakcji,
- ogromne zróżnicowanie wzorców spożycia,
- występowanie konsumpcji naturalnej,
- stosunkowo częste występowanie przypadków, kiedy kupujący nie jest konsumentem,
- dużą rolę dóbr publicznych i innych form konsumpcji zbiorowej”<sup>441</sup>.

Rachunek satelitarny turystyki prezentuje wszechstronny obraz polskiej gospodarki turystycznej w ujęciu statystycznym i powinien być przydatny do monitorowania jej wyników oraz wytyczania kierunków rozwoju. Jego zaletą jest prezentacja podstawowych agregatów makroekonomicznych, co pozwala na ocenę turystyki na tle innych dziedzin gospodarki. Spożycie turystyczne na terytorium ekonomicznym Polski oszacowane zostało na poziomie 48 563 mln zł (tj. 4% spożycia krajowego), a czego 42,2% przypadało na wydatki rezydentów. W strukturze rodzajowej spożycia dominowały wydatki na charakterystyczne produkty turystyczne (58%)<sup>442</sup>.

Dzięki rozwojowi turystyki następuje również promocja produktów wytwarzanych w miejscowości recepcyjnej, regionie, a nawet kraju. Wpływa to na poprawę wizerunku i korzystniejsze pozycjonowanie zarówno samego obszaru, jak i poszczególnych produktów w umysłach potencjalnych konsumentów. Zjawisko to ma nie tylko wymiar marketingowy, ale również ekonomiczny, prowadzi bowiem do intensyfikacji popytu na te produkty. Może to dotyczyć zarówno artykułów żywnościowych (np. wina, sery, miody, przyprawy), ozdób i dekoracji, jak i dóbr trwałego użytku (w tym tzw. wysokiej technologii). W regionach recepcyjnych urzeczywistnia się omówiony dalej efekt mnożnikowy.

---

<sup>441</sup> E. Dziedzic (red.): *Metodologia regionalnego rachunku satelitarnego turystyki*. Instytut Turystyki, Szkoła Główna Turystyki i Rekreacji, Warszawa 2014, s. 6

<sup>442</sup> *Rachunek satelitarny turystyki dla Polski 2011. Wersja pełna*. Instytut Turystyki, Szkoła Główna Turystyki i Rekreacji, Warszawa 2013, s. 7.

Na istotny wpływ turystyki na rozwój lokalny oraz możliwość wykorzystywania dzięki turystyce lokalnego potencjału i podnoszenia konkurencyjności lokalnych jednostek terytorialnych wskazuje się bardzo często również w literaturze zagranicznej, np.:

- C. Ashley, P. De Brine, A. Lehr i H. Wilde<sup>443</sup> podkreślają bezpośredni i pośredni wpływ turystyki na rozwój gospodarski również poprzez wprowadzanie innowacji w działalności turystycznej; zauważają przede wszystkim wpływ turystyki na spadek bezrobocia wśród kobiet; podkreślają oni też negatywny wpływ turystyki w postaci wzrostu cen produktów konsumpcyjnych oraz wynajmu nieruchomości;
- A. Liu i G. Wall<sup>444</sup> wskazują na to, że barierą uniemożliwiającą efektywny rozwój turystyki w środowiskach lokalnych jest niski kapitał społeczny tych obszarów;
- F. Higgins-Desbiolles<sup>445</sup> poddaje krytyce sprowadzenie turystyki jedynie do „branży turystycznej”; wskazuje na istotne korzyści społeczne, a w konsekwencji makroekonomiczne, jakie niesie turystyka; jako przykład podaje turystykę socjalną; podkreśla też konieczność kompleksowego analizowania skutków rozwoju turystyki, a nie tylko w kategorii ekonomicznej, np. wpływu do budżetu;
- T. Yinga i Y. Zhou<sup>446</sup> dokonując analizy rozwoju turystyki wiejskiej w dwóch podobnych pod względem kultury rolniczej miejscowościach (Xidi i Hongcun) formułują wniosek, że główny wpływ na rozwój turystyki ma polityka państwa, której rolą jest również zapobieganie dysfunkcjom turystyki;
- E.T. Byrda, H.E. Bosleyb i M.G. Dronberger<sup>447</sup> wskazują na znaczenie różnych grup interesariuszy (mieszkańców, przedsiębiorców, urzędników i turystów) w rozwoju turystyki wiejskiej; z ich badań wynika, że bez sprawnego systemu komunikacji i znajomości oczekiwań różnych grup zainteresowanych trudno jest rozwijać turystykę oraz diagnozować skutki jej rozwoju.

Określenie skali wpływu turystyki wiejskiej, w tym agroturystyki, na rozwój gminy czy innej jednostki terytorialnej jest trudne. Również w dostępnej literaturze z tego zakresu zdania są podzielone. W opinii M. Dębniowskiej i M. Tkaczuk „jedno gospodarstwo świadczące usługi turystyczne uruchamia na obszarze wiejskim około 10 nowych miejsc pracy<sup>448</sup>”. Bardziej sceptyczny jest w swoich twierdzeniach M. Kozak, twierdząc, że dochody osiągane przez wiejskich kwatrodawców w znikomym stopniu przekładają się na dochody innych mieszkańców wsi, gdyż gospodarstwa agroturystyczne maksymalizują wykorzystanie własnych zasobów

---

<sup>443</sup> C. Ashley, P. De Brine, A. Lehr, H. Wilde: *The Role of the Tourism Sector in Expanding Economic Opportunity*. The Fellows of Harvard Collage, Overseas Development Institute, 2007.

<sup>444</sup> A. Liu, G. Wall: *Planning tourism employment: a developing country perspective*. *Tourism Management* 27 (2006), p. 159–170.

<sup>445</sup> F. Higgins-Desbiolles: *More than an “industry”. The forgotten power of tourism as a social force*. *Tourism Management* 27 (2006), p. 1192–1208.

<sup>446</sup> T. Yinga, Y. Zhou: *Community, governments and external capitals in China’s rural cultural tourism: A comparative study of two adjacent villages*. *Tourism Management* 28 (2007), p. 96–107.

<sup>447</sup> E.T. Byrda, H.E. Bosleyb, M.G. Dronberger: *Comparisons of stakeholder perceptions of tourism impacts in rural eastern North Carolina*. *Tourism Management* 30 (2009), p. 693–703.

<sup>448</sup> M. Dębniowska, M. Tkaczuk: *Agroturystyka – koszty, ceny, efekty*. Poltext, Warszawa 1997, s. 12.

ludzkich i materialnych. Co więcej, „wobec zwolnień podatkowych nie przekładają się w ogóle na budżet gminy”<sup>449</sup>. Twierdzenie to jest w sprzeczności z teorią mnożnika turystycznego, którego występowanie widoczne jest nie tylko w typowych miejscowościach turystycznych. Trudno zgodzić się ze stanowiskiem, że skala tego mnożnika dochodzi do rozmiarów zaproponowanych przez M. Dębniowską i M. Tkaczuk, ale jego istnienie widoczne jest w licznych szacunkach. Również B. Gołębiowska i T. Pajewski podkreślają, że działalność agroturystyczna może generować nowe miejsca pracy, ale nie w samym gospodarstwie agroturystycznym, a bardziej w jego otoczeniu<sup>450</sup>.

Wpływ turystyki na rozwój lokalny jest konsekwencją złożoności popytu turystycznego. Nabycie jednego dobra lub usługi związane jest z nabyciem innych<sup>451</sup>. Dzięki temu obiekty turystyki wiejskiej mogą stać się kanałami informacji i dystrybucji wyrobów i usług wytwarzanych przez społeczność lokalną, w tym płodów rolnych, produktów przetwórstwa, rzemiosła, rękodzieła, usług rozrywkowych, edukacyjnych, zdrowotnych. Kwaterodawcy są też dobrym źródłem wiedzy o potrzebach konsumpcyjnych turystów, którą mogą przekazać lokalnym przedsiębiorcom.

Korzyści ekonomiczne z rozwoju agroturystyki skorelowane są z korzyściami społecznymi. Aktywizacja zawodowa lokalnej ludności ma również swój wymiar psychospołeczny, gdyż przeciwdziała wykluczeniu społecznemu. Podobne stanowisko prezentuje M. Kozak, twierdząc, że istotnym uwarunkowaniem rozwoju funkcji turystycznej gmin jest „...gotowość i umiejętność społeczności lokalnych do planowania i zarządzania turystyką na swoim terenie”<sup>452</sup>. Autor ten podkreśla też znaczenie lidera, który formułuje cele i mobilizuje społeczność do ich realizacji. Liderem tym może być zarówno pojedynczy przedsiębiorca, lokalne stowarzyszenie, jak i urząd gminy, a przede wszystkim osoba wójta czy burmistrza.

Korzyścią zarówno ekonomiczną, jak i społeczną jest aktywizacja zawodowa kobiet wiejskich, szczególnie tych, które nie pracowały poza gospodarstwem rolnym. Świadcząc usługi na rzecz turystów, otrzymują wynagrodzenie za pracę, która w gospodarstwie domowym nie jest gratyfikowana. Dzięki temu poprawie ulega ich samoocena oraz postrzeganie ich pracy przez domowników.

Do badań przyjęto obszar przygraniczny, dlatego warto przytoczyć badania A. Weidenfelda<sup>453</sup>, którego zdaniem o wpływie turystyki na rozwój terenów przygranicznych decyduje przede wszystkim podobieństwo obszarów przygranicznych na poziomie regionalnym, sektorowym i menedżerskim. Zbieżność przyrodniczych i kulturowych walorów turystycznych po obu stronach granicy pozwala na tworzenie transgranicznych produktów turystycznych

<sup>449</sup> M. Kozak: *Turystyka jako czynnik rozwoju regionów Polski Wschodniej*. Ekspertyza wykonana na zlecenie MRiRR, s. 52, pozyskano z: [www.mrr.gov.pl/rozwoj\\_regionalny/Polityka\\_regionalna](http://www.mrr.gov.pl/rozwoj_regionalny/Polityka_regionalna), 21.03.2015.

<sup>450</sup> B. Gołębiowska, T. Pajewski: *Agroturystyka i walory środowiskowe w rozwoju lokalnym*. [w:] *Problemy rozwoju regionalnego i lokalnego w Polsce*. Red. naukowa K. Krzyżanowska, M. Roman. Wydawnictwo Urzędu Miejskiego w Pułtusk, Pułtusk 2015, s. 90.

<sup>451</sup> S. Wodejko: *Ekonomiczne...*, op. cit., s. 54.

<sup>452</sup> M. Kozak: *Turystyka...*, op. cit., s. 10.

<sup>453</sup> A. Weidenfeld: *Tourism and cross border regional innovation system*. *Annals of Tourism Research*, Vol. 42, (2013), p. 191-213.

(przykładem jest pogranicze polsko-słowackie). Z kolei zbyt duże podobieństwo pomiędzy przedsiębiorstwami z tego samego sektora nie stymuluje rozwoju, nie prowadzi do transferu innowacji, a prowadzi do niezdrowej konkurencji. Z kolei różnice między sektorami sub-turystycznymi sąsiadujących terenów przygranicznych mogą spowodować więcej innowacji produktowych. Zróżnicowanie to nie może być zbyt duże, utrudnia bowiem procesy uczenia się i adaptacji. Dla prawidłowego rozwoju i dyfuzji innowacji na obszarach przygranicznych powinniśmy zachować „zrównoważone podobieństwo” i komplementarność produktów. Podobieństwo na poziomie menedżerskim związane jest ze stylem życia typowym dla danej społeczności. W branży turystycznej, która zdominowana jest przez mikro, małe i średnie przedsiębiorstwa, jest to bardziej widoczne niż w jakiegokolwiek innej branży. Częściej też niż w innych branżach obserwowane są współpraca i transfer wiedzy pomiędzy przedsiębiorcami działającymi po dwóch stronach granicy. Nośnikami wiedzy są również turyści, w tym tranzytowi.

Wpływ turystyki (podróży turystycznych) na gospodarkę danego obszaru można opisać za pomocą **mnożnika turystycznego**. Pojęcie mnożnika zostało wprowadzone przez J.M. Keynesa. „Dotyczy wpływu inwestycji na wzrost produktu narodowego brutto. Przyrost inwestycji wywołuje – zgodnie z pojęciem mnożnika – nieproporcjonalny ale zwielokrotniony przyrost produkcji i zatrudnienia. Wysokość tej »ekspansji« inwestycyjnej zależy w gospodarce od krańcowej skłonności do konsumpcji, tj. przyrostu konsumpcji generowanej przez przyrost dochodu o jednostkę”<sup>454</sup>.

Teoria mnożnika turystycznego pozwala na oszacowanie całkowitych efektów (bezpośrednich, pośrednich i indukowanych) początkowych wydatków turystycznych. Model mnożnikowych efektów ekonomicznych można przedstawić w postaci poniższego równania<sup>455</sup>:

$$K_r = a + b + c$$

gdzie:

- $K_r$  – regionalny mnożnik dochodu (mnożnikowy efekt ekonomiczny),
- $a$  – bezpośredni dochód regionalny (bezpośredni efekt ekonomiczny),
- $b$  – pośredni dochód regionalny (pośredni efekt ekonomiczny),
- $c$  – indukowany dochód regionalny (indukowany efekt ekonomiczny).

„Mnożnik określa, o jaką wielkość wprowadzonego do gospodarki wydatku autonomicznego wzrosną produkcja i dochód”<sup>456</sup>. Najkorzystniejsza sytuacja jest wówczas, gdy mnożnik osiąga wartość większą od 1. Mnożnik turystyczny można też zdefiniować za pomocą wzoru<sup>457</sup>:

$$M = \frac{\Delta I}{\Delta T}$$

<sup>454</sup> G. Gołębowski (red.): *Kompendium...*, op. cit., s. 165.

<sup>455</sup> A. Panasiuk (red.): *Ekonomika...*, op. cit., s. 54.

<sup>456</sup> M. Kachniewska, E. Nawrocka, A. Niezgoda, A. Pawlicz: *Rynek...*, op. cit., s. 157.

<sup>457</sup> *Ibidem*, s. 158.

gdzie:

$M$  – mnożnik turystyczny,

$\Delta I$  – zmiana wpływów wynikająca ze zmiany w poziomie wydatków turystycznych,

$\Delta T$  – zmiana wydatków turystycznych.

Z kolei formułę krążenia pieniądza wprowadzonego do obrotu turystycznego można zobrazować w poniższy sposób<sup>458</sup>:

$$M = \frac{1}{1 - \frac{\Delta C}{\Delta Y}}$$

gdzie:

$M$  – mnożnik krążenia pieniądza w gospodarce,

$\Delta C$  – faktyczny wzrost konsumpcji w regionie bez podstawowej konsumpcji turystów,

$\Delta Y$  – wzrost dochodów ludności,

$\Delta C/\Delta Y$  – krańcowa skłonność ludności do wydawania swoich dochodów.

Mnożnik krążenia pieniądza wskazuje na efekt, jaki osiągnie się z każdej jednostki pieniężnej wydanej na kupno towarów i usług w turystyce, zanim opuści ona sferę obrotu gospodarczego.

Wielkość mnożnika, jaki w kraju recepcyjnym może wywołać rozwój turystyki, zależy od wielu czynników, w tym<sup>459</sup>:

- wielkości wydatków turystycznych dokonywanych przez zagranicznych turystów, która jest wypadkową liczby przyjazdów i wysokości średniego wydatku oraz liczby dni pobytu;
- czynników wpływających na krańcową skłonność do konsumpcji, tj. poziomu dochodów i ich zróżnicowania w różnych grupach społecznych; „przyjmuje się, że im niższy ten poziom, tym wyższa skłonność do konsumpcji<sup>460</sup>”; napływ środków finansowych do regionów słabo rozwiniętych (z tytułu przyjazdu turystów krajowych i zagranicznych) powoduje więc silniejsze ożywienie gospodarcze niż w gospodarkach dobrze rozwiniętych;
- czynników wpływających na popyt inwestycyjny przedsiębiorstw, w tym: nowe inwestycje, popyt pośredni (przepływy materialne w pośrednich stadiach produkcji) i popyt re-dystrybucyjny (związany z odtworzeniem środków trwałych).

Efekty mnożnikowe uzależnione są od rodzaju działalności prowadzonej przez przedsiębiorstwo oraz wielkości i cech tego przedsiębiorstwa. Jak podkreśla K. Wiedermann, „lokalne efekty zaopatrzeniowe są zazwyczaj silniejsze w przypadku firm dłużej działających w danym miejscu, przedsiębiorstw z kapitałem rodzimym, w tym zwłaszcza mających w danym miejscu swą siedzibę [...] Lokalne efekty mnożnikowe powstające poprzez zlecenie usług są najczęściej

<sup>458</sup> A. Panasiuk (red.): *Ekonomika...*, op. cit. s. 55.

<sup>459</sup> G. Gołembski (red.): *Kompendium...*, op. cit., s. 167–168.

<sup>460</sup> Tamże, s. 168.



silniejsze niż efekty wynikające z zaopatrzenia produkcyjnego. Najbardziej lokalny charakter mają z natury rzeczy dochodowe efekty mnożnikowe związane z miejscem zamieszkania pracowników, ponieważ ich wielkość ma ścisły związek z liczbą miejsc pracy oraz poziomem wynagrodzeń w firmach<sup>461</sup>.

Efekt mnożnikowy widoczny jest nie tylko w regionach recepcyjnych, ale również w regionach emisyjnych, co podkreśla m.in. S. Wodejko<sup>462</sup>, według którego konsumpcja turystyczna jest rozłożona w czasie i przestrzeni, a to powoduje, że efekty ekonomiczne turystyki widoczne są zarówno w obszarach recepcyjnych, jak i emisyjnych oraz tranzytowych. Autor ten podkreśla zasadność wyodrębnienia poszczególnych etapów i analizowania zjawisk ekonomicznych, jakie w nich zachodzą i za E. Dziedzic podaje propozycje następujących etapów (formuła 5P):

- a) przygotowanie,
- b) podróż,
- c) pobyt,
- d) podróż (powrotna),
- e) podsumowanie.

Etap przygotowania realizowany jest na obszarze emisyjnym, czyli w miejscu zamieszkania i bardzo często w pracy potencjalnego uczestnika ruchu turystycznego. Podjęcie decyzji i rozpoczęcie przygotowań do podróży powoduje następujące zjawiska ekonomiczne<sup>463</sup>:

- zmianę w strukturze dotychczasowej konsumpcji, tj. częste ograniczenie konsumpcji określonych dóbr i usług w celu wygenerowania środków na wyjazd turystyczny,
- nowy lub zwiększony popyt na produkty wykorzystywane w trakcie wyjazdu turystycznego (głównie sprzęt rekreacyjno-sportowy, mapy, przewodniki, kosmetyki, odzież sportową),
- powstawanie instytucji, które ułatwiają podróżowanie (biura podróży, firmy transportowe, agencje reklamowe, drukarnie, firmy informatyczne, sklepy ze sprzętem rekreacyjno-sportowym), co powoduje pobudzenie inwestycji, powstawanie nowych miejsc pracy, a nawet nowych zawodów;
- odpływ środków pieniężnych przeznaczonych za zakup dóbr i usług turystycznych.

O ile nie sposób nie zgodzić się z interpretacją proponowaną przez S. Wodejko<sup>464</sup>, że etap przygotowania realizowany jest w obrębie obszaru emisyjnego, o tyle wątpliwości autorki budzi przyporządkowanie do tego obszaru etapu podsumowania. W jej ocenie każda próba przypisania podsumowania konsumpcji tak złożonego produktu, jakim jest produkt turystyczny, do konkretnej przestrzeni jest obciążona błędem. Podsumowanie poszczególnych elementów odbywa się przecież w trakcie trwania wyjazdu turystycznego. Podsumowanie ma też istotny wpływ na restytucję popytu turystycznego. Często jeszcze w trakcie wypoczynku czy w trak-

<sup>461</sup> K. Wiedermann: *Koncepcja efektów mnożnikowych w wyznaczaniu wpływu przedsiębiorstw na otoczenie społeczno-gospodarcze*. Prace Komisji Geografii Przemysłu Nr 11, Red. naukowa Z. Zioło, T. Rachwała. Warszawa – Kraków 2008, s. 100.

<sup>462</sup> S. Wodejko: *Ekonomiczne...*, op. cit., s. 93.

<sup>463</sup> Ibidem, s. 93.

<sup>464</sup> Ibidem, s. 94.

cie podróży powrotnej odnawiają się potrzeby turystyczne, które turysta będzie starał się zaspokoić przy sprzyjających czynnikach ekonomicznych (wystarczającym poziomie dochodów) i pozaekonomicznych (głównie możliwości wygospodarowania czasu wolnego).

Podróże turystyczne z oczywistych względów wpływają na większe zapotrzebowanie na usługi transportowe. Wzrasta więc zatrudnienie przy budowie, modernizacji i cyklicznych naprawach infrastruktury transportowej (głównie dróg, lotnisk, linii kolejowych), co obserwowano w Polsce przed mistrzostwami Europy w piłce nożnej „EURO 2012”. W sezonie turystycznym rośnie zatrudnienie przy obsłudze większej liczby podróżnych zarówno w usługach transportowych, jak i w położonych w obrębie lotnisk, dworców i przy trasach tranzytowych obiektach gastronomicznych i noclegowych.

Konsekwencją wyjazdów turystycznych jest poznanie nowych produktów konsumpcyjnych, np. żywnościowych w postaci serów, wina, oliwy, przypraw oraz nieżywnościowych (kosmetyków na bazie minerałów, ceramiki i in.). Poznanie oraz docenienie tych produktów może skutkować i bardzo często skutkuje ich importem do obszaru emisji ruchu turystycznego.

### **3.4. Ekonomiczne i pozaekonomiczne dysfunkcje rozwoju turystyki**

Obok skutków korzystnych rozwój turystyki wpływa też niekorzystnie na gospodarkę, społeczeństwo i środowisko przyrodnicze. Rozwój turystyki prowadzi również do niekorzystnych zjawisk ekonomicznych, przede wszystkim w miejscowościach i regionach turystycznych. Możemy do nich zaliczyć:

- inflację, zwłaszcza jeśli lokalna (regionalna) podaż dóbr i usług jest zdecydowanie niższa niż popyt prezentowany przez uczestników ruchu turystycznego;
- barierę ilościową i jakościową siły roboczej, czyli brak wśród społeczności lokalnej osób, które można zatrudnić (brak lub zbyt słaby kapitał ludzki na poziomie lokalnym);
- bezrobocie po sezonie turystycznym<sup>465</sup>;
- wzrost cen w sezonie turystycznym, który dotyczy nie tylko usług turystycznych, ale również artykułów spożywczych i paliw (wyższe ceny płacone są nie tylko przez turystów, ale również przez ludność miejscową);
- przetransferowanie z regionu (miejscowości) zysków wypracowanych przez inwestycje zewnętrznych inwestorów (inwestorzy zewnętrzni z siedzibą w miastach lub za granicą decydując się na inwestycje w regionach słabo rozwiniętych często korzystają z preferencyjnych warunków typu nieodpłatne użytkowanie gruntów, zwolnienia podatkowe, ale wypracowany przez nich zysk odpływa poza region do siedziby inwestora);
- uzależnienie ekonomiczne regionów recepcyjnych od emisyjnych; widoczne jest przede wszystkim w sytuacji, gdy turyści pochodzą z regionów (krajów) lepiej rozwiniętych

<sup>465</sup> Szerzej: J. Borzyszkowski: *Zjawisko sezonowości w turystyce – istota problemu i działań krajowych podmiotów polityki turystycznej na rzecz jego ograniczenia*. Rozprawy Naukowe AWF we Wrocławiu, 2014, Nr 45, s. 167–176.

i podróżują do regionów (krajów) słabo rozwiniętych; w miejscach recepcyjnych oczekują określonego (wysokiego) poziomu jakości usług, wysokiej klasy wyposażenia, komfortowych środków transportu, a nawet artykułów spożywczych, które znają i lubią. Elementy te wpływają na poziom satysfakcji klientów, a ten na restytucję popytu turystycznego; w interesie przedsiębiorców turystycznych i gospodarki obszaru recepcyjnego jest więc, aby poziom satysfakcji turystów był jak najwyższy, a popyt się odnawiał, co oznacza konieczność importu maszyn, urządzeń, wyposażenia, środków transportu, technologii informatycznych, wytwórczych, artykułów żywnościowych itp. W ten sposób środki finansowe, które napłynęły do obszaru recepcyjnego wraz z turystami, odpływają jako popyt na dobra i produkty wytwarzane w obszarach emisyjnych.

Rozwój turystyki w skrajnych przypadkach prowadzi do powstania monokultury turystycznej<sup>466</sup>. Ma ona swoje dobre i złe strony. Do dobrych należy zaliczyć:

- wyspecjalizowanie się przedsiębiorców w świadczeniu usług turystycznych, co zwykle wpływa na wysoką jakością tych usług,
- zrozumienie oraz zaakceptowanie przez władze lokalne i regionalne turystycznego kierunku rozwoju danego obszaru, czyli opracowanie i realizacja polityki turystycznej,
- kreowanie spójnego wizerunku danego obszaru,
- dopasowanie inwestycji, kierunku rozwoju, w tym kierunku edukacji, do potrzeb rynku turystycznego.

Poza korzyściami monokultura jest też źródłem licznych zagrożeń. Z dotychczasowych doświadczeń wynika, że rozwój monofunkcyjny nie jest korzystny, bez względu na to, czy dotyczy rolnictwa, górnictwa, przemysłu czy turystyki. Ruch turystyczny charakteryzuje się dużą wrażliwością i zależy w znacznym stopniu od czynników pozaekonomicznych (moda, trendy konsumenckie, zagrożenia zdrowotne, zagrożenia bezpieczeństwa), co powoduje, że monokultura turystyczna staje się istotnym zagrożeniem. W Polsce przejawy monokultury znajdujemy przede wszystkim na Podtatrze. Warto postawić pytanie, jak wyglądałoby życie mieszkających tam ludzi, gdyby turyści przestali do nich przyjeżdżać? Przestałyby funkcjonować nie tylko obiekty noclegowe, ale również zdecydowana większość obiektów gastronomicznych, sklepów (w tym spożywczych), stacji benzynowych, kantorów wymiany walut, firm transportowych, piekarni itp.

Monokultura turystyczna wpływa też niekorzystnie na środowisko przyrodnicze nadmiernie je obciążając, a w wielu przypadkach degradowując. Przekroczenie wskaźnika chłonności turystycznej<sup>467</sup> powoduje nie tylko negatywne skutki przyrodnicze, ale również ekono-

---

<sup>466</sup> Szerzej: M. Jasiński: *Aspekty monokultury gospodarki turystycznej*. Zeszyty Naukowe Nr 20 Kolegium Gospodarki Światowej SGH 2006, s. 92–102; R. Seweryn: *Potencjalne negatywne konsekwencje rozwoju międzynarodowego ruchu turystycznego*. Zeszyty Naukowe Akademii Ekonomicznej w Krakowie Nr 579 (2002), s. 87–104.

<sup>467</sup> Chłonność turystyczna definiowana jest w literaturze przedmiotu najczęściej jako maksymalna liczba uczestników ruchu turystycznego, którzy mogą równocześnie przebywać na danym terenie nie powodując degradacji i dewastacji środowiska naturalnego, a tym samym pogorszenia warunków wypoczynku. Za: S. Graja-Zwolińska: *Rola wskaźnika chłonności turystycznej w kształtowaniu przestrzeni turystycznej parków narodowych*. Studia i Materiały Centrum Edukacji Przyrodniczo-Leśnej, R 11. Zeszyt 4 (23)/2009, s. 188.

miczne, związane z większymi wydatkami na ochronę i rekultywację zniszczonych obszarów. Występuje również jej niekorzystny wpływ na kulturę przejawiający się jej nadmierną komercjalizacją. Rozbudowany popyt turystyczny sprawia, że lokalni wytwórcy nie są w stanie go zaspokoić i istnieje potrzeba importu produktów spoza obszaru. W praktyce może okazać się również, że produkty lokalnych wytwórców są niekonkurencyjne cenowo względem produktów importowanych. Zjawisko to występuje przede wszystkim na rynku pamiątek, wśród których dominują te z napisem „Made in China”.

Niekorzystny wpływ turystyki na sferę społeczno-kulturową przejawia się poprzez:

- nadmierną komercjalizację kultury regionalnej i lokalnej,
- zanikanie autentycznych przejawów gościnności i życzliwości,
- patologie (alkoholizm, narkotyki, prostytutka),
- adaptowanie wzorów zachowań od przyjezdnych<sup>468</sup>,
- pogorszenie jakości życia lokalnych mieszkańców poprzez hałas, zanieczyszczenie powietrza,
- spadek poczucia bezpieczeństwa (m.in. większa liczba wypadków, kradzieże),
- zanikanie tradycji i kultury regionalnej,
- niszczenie obiektów zabytkowych,
- antropopresję będącą konsekwencją zbyt intensywnego rozwoju funkcji turystycznej<sup>469</sup>.

Turystyka w dużym stopniu bazuje na walorach przyrodniczych. Stąd jej liczne niekorzystne skutki widoczne w środowisku przyrodniczym, w tym przede wszystkim: zaśmiecanie lasów, zanieczyszczenie wód, gleby i powietrza, płoszenie lub dokarmianie dziko żyjących zwierząt, nadmierne osuszenie terenu na skutek zbyt dużego poboru wód gruntowych, zaśmiecanie krajobrazu poprzez obiekty infrastruktury, niszczenie roślinności objętej ochroną prawną.

Należy podkreślić, że negatywne skutki rozwoju turystyki wiejskiej, traktowanej często jako forma turystyki alternatywnej, są zdecydowanie mniejsze niż turystyki masowej. Są też łatwiejsze do zdiagnozowania i bieżącego korygowania.

### 3.5. Pomiar rozwoju funkcji turystycznej

Do oceny rozwoju funkcji turystycznej danego obszaru (w tym gminy, województwa) wykorzystywane są różne wskaźniki<sup>470</sup> (proste i złożone), m.in.: 1) liczba turystów przebywająca w określonym czasie na danym terenie, 2) liczba udzielonych noclegów, 3) wielkość udziału

<sup>468</sup> D. Zaręba nazywa to zjawisko akulturacją. D. Zaręba: *Ekoturystyka. Wyzwania i nadzieje*. WN PWN, Warszawa 2000, s. 25.

<sup>469</sup> J. Berbeka: *Funkcja turystyczna ziem górskich a poziom życia mieszkańców w województwie małopolskim*. Prace Naukowe Uniwersytetu Ekonomicznego we Wrocławiu nr 379, *Gospodarka turystyczna w regionie. Przedsiębiorstwo. Samorząd. Współpraca*. Red. naukowa A. Rapacz. Wydawnictwo Uniwersytetu Ekonomicznego we Wrocławiu, Wrocław 2015, s. 67–74.

<sup>470</sup> Prezentując propozycje sposobów pomiaru funkcji turystycznej, autorka przytacza, podobnie jak przy analizie sposobów pomiaru rozwoju lokalnego, oryginalną, stosowaną przez przytaczanych autorów terminologię, stąd wymienne stosowanie terminów „wskaźnik” i „miernik”.

prowadzonej działalności gospodarczej w relacji do pozostałych rodzajów działalności gospodarczej, 3) wielkość zatrudnienia w przemyśle turystycznym, 4) wielkość wytwarzanej produkcji w odniesieniu do liczby zatrudnionych lub powierzchni obszaru, 5) wartość inwestycji w przeliczeniu na jednostkę powierzchni, zwykle 100 km<sup>2</sup>, 6) udział dochodów z turystyki w dochodach ogółem<sup>471</sup>.

Każda z tych miar jest niedoskonała i tylko pozornie dostarcza pełnych informacji. Problem wynika z jednej strony ze sprawozdawczości statystycznej, w której nie są ujęte niektóre z potrzebnych wartości, a z drugiej z interdyscyplinarnego charakteru turystyki i jej powiązania z wieloma gałęziami gospodarki. Na problemy pomiaru, szczególnie na poziomie gmin, zwracają uwagę również inni badacze, w tym M. Januszewska i E. Nawrocka<sup>472</sup>.

Wśród zmiennych określających funkcję turystyczną J. Fischbach<sup>473</sup> wymienia walory turystyczne. Na brak zasadności takiego przyporządkowania wskazuje A. Szromek, którego zdanie podziela autorka. Występowanie walorów jest niewątpliwie stymulatorem rozwoju funkcji turystycznej, ale jest też dobrem zastanym, który należy traktować w kontekście potencjału turystycznego. Poza tym walory są w dużym stopniu nieporównywalne<sup>474</sup> i trudno mierzone.

**Najczęściej stosowanymi w badaniach wskaźnikami pomiaru funkcji turystycznej są:** wskaźnik Schneidera, wskaźnik Baretje'a i Deferta, wskaźnik Charvata oraz gęstość bazy noclegowej (Gb)<sup>475</sup>.

$$\text{Wskaźnik Schneidera } (W_S) = \frac{\text{liczba turystów korzystających z noclegów}}{\text{liczba stałych mieszkańców obszaru}} \times 100$$

$$\text{Wskaźnik Baretje'a i Deferta } (W_{BD}) = \frac{\text{liczba turystycznych miejsc noclegowych}}{\text{liczba stałych mieszkańców obszaru}} \times 100$$

$$\text{Wskaźnik Charvata } (W_{Ch}) = \frac{\text{liczba udzielonych noclegów}}{\text{liczba stałych mieszkańców obszaru}} \times 100$$

<sup>471</sup> Por: A. Szromek: *Wskaźniki...*, op. cit., s. 54–55.

<sup>472</sup> M. Januszewska, E. Nawrocka: *Wpływ turystyki na rozwój lokalny*. Prace Naukowe Uniwersytetu Ekonomicznego we Wrocławiu nr 379, *Gospodarka turystyczna w regionie. Przedsiębiorstwo. Samorząd. Współpraca*. Red. naukowa A. Rapacz. Wydawnictwo Uniwersytetu Ekonomicznego we Wrocławiu, Wrocław 2015, s. 23–31.

<sup>473</sup> J. Fischbach: *Funkcja turystyczna jednostek przestrzennych i program jej badania*. Acta Universitatis Lodziensis, Turyzm, 5, 1989, s. 7–26.

<sup>474</sup> Do porównania i kwantyfikowania walorów turystycznych używa się metod jakościowych (w tym delfickiej) czy semijakościowych (bonitacji punktowej, inwentaryzacji i waloryzacji), które obarczone są błędem subiektywności ocen.

<sup>475</sup> A. Szromek: *Pomiar funkcji turystycznej obszarów za pomocą wskaźników funkcji turystycznej na przykładzie obszarów państw europejskich*. [w:] *Zastosowania metod matematycznych w ekonomii i zarządzaniu*. Red. naukowa J. Mika, K. Zeug-Żebro. Wydawnictwo Uniwersytetu Ekonomicznego w Katowicach, Ktaowice 2013, s. 91–103; D. Chudy-Hyski: *Ocena wybranych uwarunkowań rozwoju funkcji turystycznej obszaru*. Infrastruktura i Ekologia Terenów Wiejskich, PAN Oddział w Krakowie, Nr 2/1/2006, s. 129–141; A. Stec: *Rozwój funkcji turystycznej a zmiany na rynku podmiotów świadczących usługi turystyczne w latach 2004–2012 w województwie podkarpackim*. Modern Management Review, Vol. XVIII, 20 (4/2013), p. 203–214; *Turystyka w województwie dolnośląskim*, GUS 2006.

$$\text{Wskaźnik Deferta } (W_D) = \frac{\text{liczba turystów korzystających z noclegów}}{\text{powierzchnia obszaru w km}^2}$$

$$\text{Wskaźnik rozwoju bazy noclegowej } (W_{BN}) = \frac{\text{liczba turystów korzystających z noclegów}}{\text{liczba turystycznych miejsc noclegowych}}$$

$$G_b = \frac{\text{liczba turystycznych miejsc noclegowych}}{\text{powierzchnia obszaru w km}^2}$$

gdzie  $G_b$  – gęstość bazy noclegowej.

Wymienione powyżej wskaźniki poddane zostały licznym modyfikacjom. Dla przykładu  $W_{Ch}$  ma swoją modyfikację w postaci wskaźnika frekwencji Szwichtenberga-Borzyszkowskiego ( $W_{FSzB}$ ) i ma on postać:

$$(W_{FSzB}) = \frac{\text{liczba udzielonych noclegów}}{\text{liczba stałych mieszkańców} \times \text{liczba dni w badanym okresie}} \times 100$$

Dla oceny poziomu rozwoju funkcji turystycznej możliwe jest wykorzystanie syntetycznego wskaźnika uwzględniającego wymienione powyżej wskaźniki cząstkowe<sup>476</sup>.

Adaptując powyższe wskaźniki na potrzeby agroturystyki, autorka zaproponowała i wykorzystała w swoich badaniach przedstawioną poniżej modyfikację<sup>477</sup>.

$$W_{ZA1} = \frac{\text{liczba korzystających z noclegów w gospodarstwach agroturystycznych}}{\text{liczba stałych mieszkańców wsi}} \times 100$$

$$W_{ZA2} = \frac{\text{liczba miejsc noclegowych w gospodarstwach agroturystycznych}}{\text{liczba stałych mieszkańców wsi}} \times 100$$

$$W_{ZA3} = \frac{\text{liczba udzielonych noclegów w gospodarstwach agroturystycznych}}{\text{liczba stałych mieszkańców wsi}} \times 100$$

$$G_{bA} = \frac{\text{liczba miejsc noclegowych w gospodarstwach agroturystycznych}}{\text{powierzchnia UR w km}^2}$$

<sup>476</sup> Szerzej: A. Szromek: *Pomiar funkcji turystycznej obszarów za pomocą rozwoju funkcji turystycznej na przykładzie obszarów państw europejskich*. Studia Ekonomiczne. Uniwersytet Ekonomiczny w Katowicach, Zeszyt Nr 132. Zastosowanie metod matematycznych w ekonomii i zarządzaniu, 2013, s. 91–103.

<sup>477</sup> Por. A. Balińska: *Funkcja turystyczna terenów wiejskich wschodniej Polski – pomiar i instrumenty wsparcia*. Roczniki Naukowe SERiA, T. XIV, Z. 3, (2012), s. 14–20. W wymienionym artykule przywołane wskaźniki były nazywane wskaźnikami funkcji agroturystycznej i określane symbolem WFA.

gdzie:

$W_{ZA}$  – wskaźnik zagospodarowania agroturystycznej,

$G_{bA}$  – gęstość bazy agroturystycznej.

Autorka zdaje sobie sprawę, że proponowane wskaźniki nie w pełni obrazują stan rozwoju funkcji agroturystycznej. Pożądane byłoby uwzględnienie długości pobytu turystycznego, co wydaje się lepszą miarą od liczby turystów. Z uwagi na brak danych uwzględnienie tej zmiennej jest praktycznie niemożliwe lub obciążone bardzo dużym błędem.

W badaniach nad możliwościami rozwoju turystyki w gminach województw pomorskiego i zachodniopomorskiego G. Gołębski i in.<sup>478</sup> zaproponowali wiele wskaźników, które pogrupowali w działy, a te w następujące strefy: atrakcyjność turystyczna (wypadkowa: walorów turystycznych, stanu ochrony środowiska naturalnego i dostępności komunikacyjnej), atrakcyjność inwestycyjna (wypadkowa: stanu i infrastruktury usługowej, stanu infrastruktury technicznej, stosunków ludnościowych i finansów gminy). Szczegółowy wykaz wskaźników zaproponowanych przez G. Gołębskiego i in. zaprezentowano w tabeli 9.

**Tabela 9.** Wykaz wskaźników dotyczących uwarunkowań rozwoju turystyki

Sfera 1	Atrakcyjność turystyczna:
Dział 1.1.	Walory turystyczne:
Wskaźniki	<ul style="list-style-type: none"><li>• udział lasów,</li><li>• udział łąk i pastwisk,</li><li>• udział obszarów prawnie chronionych (parków narodowych, krajobrazowych),</li><li>• rzeki według klasy czystości,</li><li>• jeziora według klasy czystości,</li><li>• dostęp do morza,</li><li>• ważniejsze zabytki,</li><li>• muzea,</li><li>• szlaki turystyczne w km na km<sup>2</sup> powierzchni.</li></ul>
Dział 1.2.	Stan i ochrona środowisko:
Wskaźniki	<ul style="list-style-type: none"><li>• emisja zanieczyszczeń pyłowych i gazowych w tys. ton na km<sup>2</sup>,</li><li>• ścieki nieoczyszczone w dm<sup>3</sup> na km<sup>2</sup>,</li><li>• odpady nagromadzone w tys. ton na km<sup>2</sup>,</li><li>• udział gruntów zdewastowanych i zdegradowanych wymagających rekultywacji,</li><li>• stopień obciążenia oczyszczalni komunalnych w %,</li><li>• ścieki oczyszczone/ścieki wymagające oczyszczenia,</li><li>• odpady zagospodarowane/odpady wytworzone,</li><li>• grunty zrekultywowane/grunty wymagające rekultywacji.</li></ul>
Dział 1.3.	Dostępność komunikacyjna:
Wskaźniki	<ul style="list-style-type: none"><li>• drogi w km na km<sup>2</sup>,</li><li>• częstotliwość zatrzymywania się pociągów,</li><li>• przedsiębiorstwa osobowego transportu pasażerskiego na tys. mieszkańców,</li><li>• parkingi na km<sup>2</sup>.</li></ul>
Sfera 2	Atrakcyjność inwestycyjna:
Dział 2.1.	Infrastruktura usługowa:

<sup>478</sup> G. Gołębski (red.): *Metody stymulowania rozwoju turystyki w ujęciu przestrzennym*. Wydawnictwo Akademii Ekonomicznej w Poznaniu, Poznań 2002, s. 25–37.

Tabela 9 cd.

Sfera 1	Atrakcyjność turystyczna:
Wskaźniki	<ul style="list-style-type: none"> <li>• abonenci telefonii przewodowej na tys. mieszkańców,</li> <li>• sklepy na tys. mieszkańców,</li> <li>• stacje benzynowe na km<sup>2</sup>,</li> <li>• stacje serwisowe na km<sup>2</sup>,</li> <li>• banki i kantory na tys. mieszkańców,</li> <li>• punkty pocztowo-telekomunikacyjne na tys. mieszkańców,</li> <li>• apteki na tys. mieszkańców,</li> <li>• przychodnie i ośrodki zdrowia na km<sup>2</sup>,</li> <li>• lekarze dentyści na tys. mieszkańców.</li> </ul>
Dział 2.2.	Infrastruktura techniczna:
Wskaźniki	<ul style="list-style-type: none"> <li>• długość sieci wodociągowej w km na tys. mieszkańców,</li> <li>• długość sieci wodociągowej w km na km<sup>2</sup>,</li> <li>• długość sieci kanalizacyjnej w km na tys. mieszkańców,</li> <li>• długość sieci kanalizacyjnej w km na km<sup>2</sup>,</li> <li>• długość sieci gazowej w km na tys. mieszkańców.</li> </ul>
Dział 2.3.	Stosunki ludnościowe:
Wskaźniki	<ul style="list-style-type: none"> <li>• udział pracujących w przemyśle,</li> <li>• udział pracujących w rolnictwie,</li> <li>• udział pracujących w usługach,</li> <li>• udział bezrobotnych w ludności w wieku produkcyjnym,</li> <li>• gęstość zaludnienia.</li> </ul>
Dział 2.4.	Finanse gmin:
Wskaźniki	<ul style="list-style-type: none"> <li>• dochody ogółem na tys. mieszkańców</li> <li>• udział inwestycji w wydatkach gminy,</li> <li>• udział dotacji i subwencji w dochodach ogółem.</li> </ul>

Źródło: opracowanie własne na podstawie G. Gołębski (red.): *Metody stymulowania rozwoju turystyki w ujęciu przestrzennym*. Wydawnictwo Akademii Ekonomicznej w Poznaniu, Poznań 2002, s. 27–28.

Każdemu ze wskaźników przypisano wagi. Następnie obliczono mierniki syntetyczne dla: działów (jako średnia ważona wartości cech tworzących dany dział), sfer (jako średnia ważona mierników syntetycznych dla działów tworzących daną sferę) i uwarunkowań rozwoju turystyki (jako średnia ważona mierników obu sfer). Współcześnie zaproponowane przez G. Gołębskiego i in. wskaźniki (zmiennie) należałoby poddać weryfikacji, np. banki i kantory na tys. mieszkańców czy abonenci telefonii przewodowej na tys. mieszkańców. Rozwój telefonii bezprzewodowej oraz internetowej bankowości sprawił, że podejmując dziś badania należałoby się zastanowić nad przydatnością wymienionych wskaźników.

Zaproponowana przez G. Gołębskiego i in. metoda została wykorzystana przez innych badaczy, w tym A. Górecką do oceny funkcji turystycznej województwa podkarpackiego<sup>479</sup>.

Propozycję wskaźnika rozwoju funkcji turystycznej zaproponowała też M. Derek. Wyodrębniła ona trzy główne elementy tego wskaźnika, a w ramach każdego z nich zmienne. W ramach elementu walory turystyczne jako zmienne wybrała: udział obszarów chronionych w powierzchni gminy, udział lasów oraz liczbę obiektów wpisanych do rejestru zabytków

<sup>479</sup> A. Górecka: *Uwarunkowania rozwoju funkcji turystycznej na terenie gmin województwa podkarpackiego*. Maszynopis rozprawy doktorskiej, SGGW, Warszawa 2011.



w gminie, w przeliczeniu na powierzchnię. W ramach elementu zagospodarowanie turystyczne jako zmienne zostały wykorzystane: liczba miejsc noclegowych *per capita*, udział osób zatrudnionych w sekcji H, udział firm zarejestrowanych w sekcji H według systemu REGON. Ostatni element, czyli ruch turystyczny, był mierzony liczbą osób korzystających z noclegów *per capita* oraz liczbą udzielonych noclegów *per capita*. Zmiennym tym przypisano wagi<sup>480</sup>.

Kolejną propozycję syntetycznego wskaźnika pomiaru rozwoju funkcji turystycznej przedstawiła E. Ferens<sup>481</sup>. Zmienne diagnostyczne uporządkowała w trzech grupach. Grupa pierwsza określona jako ruch turystyczny została opisana zmiennymi w postaci wskaźników: Charvata, Deferta, Schneidera. Grupa druga „zagospodarowanie turystyczne” też objęła trzy zmienne, tj. wskaźnik Baretje’a-Deferta, liczbę miejsc noclegowych/powierzchnia gminy oraz udzielone noclegi/liczba miejsc noclegowych. Do trzeciej grupy „przedsiębiorstwa turystyczne” przypisano dwie zmienne, tj. liczbę przedsiębiorstw sekcji I/liczbę mieszkańców  $\times 100$  i liczbę przedsiębiorstw sekcji I/liczbę wszystkich przedsiębiorstw w gminie  $\times 100$ .

Prekursorem stosowania wskaźników w rozwoju agroturystyki był w polskiej literaturze M. Drzewiecki. Zaproponował on listę wskaźników (i ich wartości progowe), które służą do oceny potencjału agroturystycznego gminy, tj.:

- 1) gęstość zaludnienia na 1 km<sup>2</sup> użytków rolnych (poniżej 80 osób),
- 2) udział łąk i pastwisk w powierzchni użytków rolnych (powyżej 30%),
- 3) udział lasów w powierzchni całkowitej gminy (30–60%),
- 4) udział wód w powierzchni całkowitej gminy (powyżej 5%),
- 5) udział osób utrzymujących się ze źródeł pozarolniczych (poniżej 60%),
- 6) udział powierzchni użytków rolnych należących do gospodarstw indywidualnych (powyżej 60%),
- 7) typ osadnictwa wiejskiego – zmienna subiektywna.

Używając terminologii zaproponowanej przez S. Wodejko, wymienione wskaźniki określają pierwotną podaż agroturystyczną. M. Drzewiecki zakłada, że wystarczy spełnienie wybranych trzech kryteriów, aby uznać, że dana gmina odpowiada wymaganiom wiejskiej przestrzeni rekreacyjnej.

W celu oceny stanu rozwoju agroturystyki w gminie J. Zawadka zastosował syntetyczny miernik rozwoju agroturystyki (MRA). Jako zmienne diagnostyczne zaproponował:

$X_1$  – liczbę gospodarstw agroturystycznych na 100 tys. gospodarstw rolnych w gminie,

$X_2$  – liczbę miejsc noclegowych w gospodarstwach agroturystycznych na 1000 mieszkańców w gminie,

$X_3$  – wykorzystanie miejsc noclegowych w gospodarstwach,

---

<sup>480</sup> M. Derek: *Funkcja turystyczna jako czynnik rozwoju lokalnego*. Rozprawa doktorska napisana pod kierunkiem prof. dr. hab. A. Kowalczyka. Uniwersytet Gdański, Wydział Geografii i Stosunków Regionalnych, Gdańsk 2008, maszynopis, s. 62–69, pozyskano z: <http://www.wgssr.uw.edu.pl>, 06.09.2015.

<sup>481</sup> E. Ferens: *Turystyka jako element wielofunkcyjnego rozwoju obszarów wiejskich na przykładzie województwa mazowieckiego*. Zeszyty Naukowe SGGW w Warszawie, Ekonomia i Organizacja Gospodarki Żywnościowej nr 102 (2013), s. 113–126.

$X_4$  – zakres oferty agroturystycznej gospodarstw (liczone jako suma atrakcji organizowanych przez gospodarzy dzielona przez liczbę gospodarstw agroturystycznych w gminie),  
 $X_5$  – innowacje wprowadzone w gospodarstwach agroturystycznych (liczone jako suma wprowadzonych innowacji w gospodarstwach podzielona przez liczbę gospodarstw agroturystycznych w gminie),  
 $X_6$  – sezonowość – udział całorocznych gospodarstw agroturystycznych w gminie,  
 $X_7$  – kategoryzacja – udział skategoryzowanych gospodarstw agroturystycznych w gminie,  
 $X_8$  – udział gospodarstw agroturystycznych odwiedzanych przez turystów zagranicznych,  
 $X_9$  – udział gospodarstw agroturystycznych przystosowanych do przyjęcia osób niepełnosprawnych.

Jan Zawadka również zastosował system wag. Z uwagi na brak statystyki publicznej w obszarze wskazanym przez zmienne wartości te zostały pozyskane z badań ankietowych, co niestety skutkuje obawą o nieścisłość podanych informacji. Pewne wątpliwości budzą też zmienne  $X_4$ ,  $X_5$  i  $X_9$ , które w znacznym stopniu się zająbiają.

Lucyna Przezbórska-Skobiej do waloryzacji powiatów ziemskich również zastosowała miernik syntetyczny. Wykorzystała tu następujące zmienne diagnostyczne<sup>482</sup>:

$X_1$  – lesistość – udział lasów i gruntów leśnych w powierzchni ogółem powiatu,  
 $X_2$  – jeziorność – udział wód śródlądowych w powierzchni ogółem powiatu,  
 $X_3$  – obszary chronione – udział obszarów prawnie chronionych w powierzchni ogółem,  
 $X_4$  – zaludnienie – gęstość zaludnienia na obszarach wiejskich (liczba osób/1 km<sup>2</sup>),  
 $X_5$  – bezrobocie – stopa bezrobocia rejestrowanego,  
 $X_6$  – mieszkania – przeciętna powierzchnia użytkowa mieszkania na wsi na 1 osobę (m<sup>2</sup>/osobę),  
 $X_7$  – zabytki – liczba zabytków na 100 km<sup>2</sup> powierzchni powiatu (liczba obiektów/100 km<sup>2</sup>),  
 $X_8$  – muzea – liczba muzeów na 1000 km<sup>2</sup> (liczba obiektów/1000 km<sup>2</sup>)

Stwierdzenie S. Wodejko, że „kompleksowe rozpatrywanie znaczenia turystyki wybiega poza znaczenie ekonomiczne”<sup>483</sup> znajduje odzwierciedlenie w proponowanych powyżej sposobach pomiaru funkcji turystycznej.

W badaniach IRWiR analizę zróżnicowania przestrzennego warunków rozwoju funkcji turystycznych na wsi wykonano na podstawie trzech wskaźników:

W1 – występowanie miejsc noclegowych w bazie turystycznej,  
W2 – występowanie obiektów atrakcyjnych dla turystów,  
W3 – występowanie warunków sprzyjających rozwojowi turystyki i wypoczynku,

Pierwszy z wymienionych wskaźników jest popularną miarą funkcji turystycznej. Do obliczeń przyjęto miejsca noclegowe w: hotelach, motelach, zajazdach przydrożnych, ośrodkach wczasowych i kolonijnych, schroniskach turystycznych, schroniskach młodzieżowych, kwaterek prywatnych i domkach kempingowych. Ośrodki wczasowe, kolonijne i ogólnodostępne

<sup>482</sup> L. Przezbórska-Skobiej: *Wiejska przestrzeń rekreacyjna Polski – ocena atrakcyjności i uwarunkowania rozwoju*. IX Kongres Ekonomistów Polskich, [www.pte.pl/kongres/referaty](http://www.pte.pl/kongres/referaty), 02.07.2015.

<sup>483</sup> S. Wodejko: *Ekonomiczne...*, op. cit., s. 90.

domki turystyczne zaliczono również do wskaźnika W2 (autorzy nazwali go wskaźnikiem atrakcyjności turystycznej), zakładając, że wskazują one na rekreacyjny charakter miejscowości. We wskaźniku tym uwzględniono również występowanie obiektów muzealnych, pomników i rezerwatów przyrody. W trzecim z wymienionych wskaźników, który autorzy nazwali wskaźnikiem funkcji turystycznych (można polemizować nad zasadnością użycia tego terminu), bazowano na interpretacji zaktualizowanych map autorstwa M.I. Mileskiej (*Turystyka w Polsce*). Wskaźniki utworzono przez uwzględnienie w ocenie dwóch czynników – powierzchniowego i punktowego<sup>484</sup>.

Zmiany po stronie podaży i popytu powodują konieczność ponownego zdefiniowania turystyki wiejskiej i agroturystyki oraz określenia wzajemnych relacji pomiędzy tymi zagadnieniami. Na rozwój wspomnianych form turystyki wpływa wiele czynników, a określenie skali tego rozwoju jest trudne. Ważna jest również analiza pozytywnych i negatywnych skutków turystyki wiejskiej w odniesieniu do środowiska lokalnego.

---

<sup>484</sup> K. Heffner, A. Rosner: *Czynniki specyficzne...*, op. cit., s. 140–144.



# **Część II**

**Rola turystyki w rozwoju gmin wiejskich  
wschodniego pogranicza Polski  
- wyniki badań**



# 4

## CZYNNIKI I POZIOM ROZWOJU BADANYCH GMIN ZE SZCZEGÓLNYM UWZGLĘDNIENIEM FUNKCJI TURYSTYCZNEJ

### 4.1. Ekonomiczno-społeczna charakterystyka badanego obszaru

Na potrzeby badań wschodnie pogranicze zostało ograniczone do gmin leżących w bezpośrednim sąsiedztwie granicy, przynależnych administracyjnie do województw podlaskiego i lubelskiego. Z uwagi na to, że jest to część obszaru objętego PO RPW/PO PW, przypisane terenowi nazwanemu Polską Wschodnią cechy odnoszą się również do obszaru badań autorki. W PO RPW wymienione zostały cechy tego obszaru, które pozwalają uznać go za peryferyjny, tj.<sup>485</sup>:

- niski poziom zamożności (mierzony poziomem PKB na mieszkańca),
- niski poziom spójności przestrzennej, społecznej i ekonomicznej,
- mało efektywna struktura gospodarki z przewagą tradycyjnej produkcji rolniczej, niskim poziomem rozwoju przedsiębiorczości oraz relatywnie niskim poziomem konkurencyjności i innowacyjności przedsiębiorstw,
- niedostateczny potencjał ośrodków wzrostu stymulujących rozwój, w tym wyraźnie wykształconych aglomeracji miejskich z rozwiniętymi funkcjami metropolitarnymi,
- niedorozwój infrastruktury szkolnictwa wyższego i słabe powiązanie nauki z gospodarką,
- niski poziom rozwoju infrastruktury technicznej (głównie teleinformatycznej i transportowej) i słaba dostępność komunikacyjna tego terenu.

Wymienione cechy przybliżają specyfikę badanego obszaru. Nie jest on jednak monolitem, dlatego należy dokonać analizy tego terenu z uwzględnieniem dostępnych danych statystycznych oraz wyników badań. Gminy przygraniczne zostały ukazane na tle województw i powiatów, do których są przyporządkowane. Do badań wylosowano 12 spośród 41 gmin leżących w bezpośrednim sąsiedztwie granicy państwa. Ze względów technicznych i objętościowych tabele ukazujące dane opisujące wszystkie 41 gmin zostały zamieszczone w aneksie.

<sup>485</sup> PO Rozwój Polski Wschodniej..., op. cit., s. 58.

W rozdziale skupiono się na badanych dwunastu gminach, traktując pozostałe jako tło i punkt odniesienia. Dlatego też przy analizie niektórych zjawisk autorka odnosi się do danych zamieszczonych w aneksie.

Charakterystykę gmin poprzedzono krótką prezentacją województw, do których są one przyporządkowane.

Województwo lubelskie obejmuje powierzchnię 2512 tys. ha, co stanowi 8% powierzchni kraju i lokuje województwo na 3. miejscu pod względem wielkości, a podlaskie z powierzchnią 2018 tys. ha stanowi 6,5% powierzchni kraju<sup>486</sup>.

Na terenie województwa podlaskiego znajduje się wiele cennych, a nawet zaliczanych do najcenniejszych, walorów przyrodniczych Europy. Są to przede wszystkim puszcze: Augustowska, Białowieża, Knyszyńska (parki narodowe województwa podlaskiego obejmują 30% powierzchni wszystkich parków narodowych w Polsce)<sup>487</sup>.

Województwo podlaskie zajmuje drugie miejsce pod względem produkcji mleka w Polsce, co jest konsekwencją trudniejszych niż w innych częściach kraju warunków klimatycznych, przewagi gleb niższej jakości (IV i V klasa) wykorzystywanych pod łąki i pastwiska, które stanowią 35% powierzchni UR oraz tradycji w produkcji rolniczej. Istnieją tu bardzo dobre warunki dla rozwoju rolnictwa ekologicznego. W 2013 roku aż 2235 gospodarstw miało certyfikat produkcji ekologicznej (11,2% wszystkich gospodarstw ekologicznych w kraju) o łącznej powierzchni 44 808 ha (9,1% łącznej powierzchni gospodarstw ekologicznych w kraju), a 1172 gospodarstw było w okresie przejściowym. Z kolei w województwie lubelskim wskaźniki te wynosiły odpowiednio: 1711 gospodarstw ekologicznych (8,6% gospodarstw w kraju) o łącznej powierzchni 31 351 ha (6,4% powierzchni gospodarstw ekologicznych w kraju) i 418 gospodarstw w okresie przejściowym<sup>488</sup>.

Wartości wskaźników rozwoju społeczno-gospodarczego plasują badane województwa wśród najslabiej rozwiniętych regionów w kraju. Wartość PKB *per capita* w cenach bieżących w 2012 roku w województwie podlaskim plasowała się na poziomie 30055 zł, a w lubelskim 29479 zł, co stanowiło odpowiednio: 71,7 oraz 70,3% średniej krajowej<sup>489</sup>. Głównym problemem wymienionych województw jest niska produktywność, w województwie podlaskim wydajność pracy szacowana jest na 80% średniej krajowej, mała przedsiębiorczość (w 2010 roku na 10 tys. mieszkańców przypadały 773 podmioty gospodarcze, co stanowi 76% średniej krajowej, a tempo wzrostu omawianego wskaźnika w latach 2004–2010 średniorocznie wynosiło 0,2%, podczas gdy w Polsce 1,3%)<sup>490</sup>. Wskaźnik zagrożenia ubóstwem (% osób w gospodarstwach domowych o wydatkach poniżej minimum egzystencji) w obydwu województwach jest wysoki i w 2012 roku wynosił w województwie podlaskim 10,7% (w 2013 roku 11,2%), a w lubelskim 8,5% (w 2013 roku 9,4%) przy średniej krajowej 7,4% dla 2013 roku<sup>491</sup>.

<sup>486</sup> [www.stat.gov.pl](http://www.stat.gov.pl), pozyskano: 05.09.2015.

<sup>487</sup> [www.strategia.wrotapodlasia.pl](http://www.strategia.wrotapodlasia.pl), pozyskano: 05.09.2015.

<sup>488</sup> *Rocznik Statystyczny Rolnictwa 2014*. GUS Warszawa, s. 136.

<sup>489</sup> Na podstawie danych GUS – Statystyczne Vademecum Samorządowca, [stat.gov.pl](http://stat.gov.pl), pozyskano: 05.10.2015.

<sup>490</sup> [www.strategia.wrotapodlasia.pl](http://www.strategia.wrotapodlasia.pl), s. 26, pozyskano: 05.10.2015.

<sup>491</sup> Na podstawie danych GUS – Statystyczne Vademecum Samorządowca, [stat.gov.pl](http://stat.gov.pl), pozyskano: 05.10.2015.



**Tabela 10.** Społeczno-ekonomiczne dane opisujące województwa podlaskie i lubelskie w 2006 i 2012 roku

Wybrane wskaźniki	Województwa				
	podlaskie		lubelskie		
	2006	2012	2006	2012	
Ludność [w tys. osób]	1196,1	1198,7	2172,8	2165,7	
Gęstość zaludnienia [liczba osób/km <sup>2</sup> ]	59	59	86	86	
Saldo migracji na 1000 osób na pobyt stały	-2,4	-1,5	-3	-2,4	
Stopa bezrobocia-udział zarejestrowanych bezrobotnych w liczbie ludności w wieku produkcyjnym	8,9	9	10,5	9,6	
Ludność w wieku przedprodukcyjnym - 14 lat i mniej	liczba [tys.]	194,4	176	356,9	326,1
	udział [%]	21,0	18,2	21,0	18,6
Ludność w wieku w wieku produkcyjnym, kobiety 15-59, mężczyźni 15-64	liczba [tys.]	801	806	1452,7	1440,9
	udział [%]	62,2	63,7	62,3	63,0
Ludność w wieku poprodukcyjnym, kobiety 60 lat i więcej, mężczyźni 65 lat i więcej	liczba [tys.]	200,8	217,0	363,2	398,6
	udział [%]	16,8	18,1	16,7	18,4
Wskaźnik obciążenia demograficznego: ludność w wieku nieprodukcyjnym na 100 osób w wieku produkcyjnym	60,6	57,0	60,6	58,7	
Przeciętna wielkość gospodarstwa indywidualnego o powierzchni powyżej 1 ha użytków rolnych [w ha użytków rolnych] w 2012 roku	11,6	13,3	6,5	7,7	

Źródło: opracowanie własne na podstawie danych GUS, stat.gov.pl

Przedmiotem zainteresowań badawczych jest środowisko lokalne, dlatego też więcej miejsca poświęcono analizie gmin leżących wzdłuż wschodniej granicy Polski.

Gminy leżące na terenie województw podlaskiego i lubelskiego wzdłuż granicy wschodniej Polski różnią się pod względem wielkości, sytuacji demograficznej, stanu i kierunku rozwoju rolnictwa. Największą powierzchnią charakteryzują się gminy Gródek i Michałowo, najmniejszą Sławatycze, Konstantynów, Dubienka i Czeremcha (załącznik 1, Aneks). Wśród wytypowanych do badań największą powierzchnią charakteryzują się gminy Giby i Płaska, a najmniejszą Horodło (tabela 11).

We wszystkich badanych gminach (poza Płaską) na przestrzeni lat 2006–2012 nastąpił spadek liczby ludności. Największą gęstością zaludnienia, ponaddwukrotnie większą od średniej powiatu, charakteryzuje się gmina Sokółka (załącznik 1, Aneks). Wśród gmin przygranicznych województwa lubelskiego największą gęstość zaludnienia ma gmina Terespol, jest ona niewiele wyższa od średniej dla powiatu bialskiego i niemal dwukrotnie niższa od średniej dla województwa. Najniższą gęstością zaludnienia charakteryzują się gminy Giby i Płaska z województwa podlaskiego, a lubelskiego gmina Hanna (załącznik 1, Aneks). Najbardziej zbliżona do średniej dla powiatu jest gęstość zaludnienia w gminach Rutka Tartak, Szypliszki, Wizajny (średnia dla powiatu suwalskiego wynosi 28 osób/km<sup>2</sup>). W żadnej z badanych gmin nie nastąpił wzrost wskaźnika gęstości zaludnienia, co było związane z migracjami (tabela 12).

Saldo migracji w większości gmin przygranicznych było ujemne, podobnie jak dla powiatów, do których gminy te są przyporządkowane. Tylko w powiecie białostockim saldo migracji

**Tabela 11.** Powierzchnia, stan ludności i gęstość zaludnienia badanych gmin przygranicznych

Województwa	Powiaty	Gminy	Powierzchnia w tys. ha	Liczba ludności według faktycznego stanu zamieszkania*		Gęstość zaludnienia – ludność na 1 km <sup>2</sup>	
				2006	2012	2006	2012
Podlaskie	suwalski	Szypliszki	15,6	4016	3946	26	25
	sejneński	Giby	32,3	2968	2927	9	9
	augustowski	Płaska	37,3	2544	2589	7	7
	sokólski	Krynki	16,6	3398	3309	20	20
	hajnowski	Dubicze Cerkiewne	15,1	1869	1682	12	12
	siemiatycki	Mielnik	19,6	2670	2579	14	13
Lubelskie	bialski	Rokitno	14,1	3304	3177	23	23
	włodawski	Wola Uhruska	15,4	4132	4048	27	27
	chełmski	Dorohusk	19,2	6922	6774	36	36
	hrubieszowski	Horodło	13,0	5647	5546	43	43
		Hrubieszów	25,9	10786	10445	42	41
	tomaszowski	Lubycza Królewska	20,8	7144	6576	34	32

Źródło: opracowanie własne na podstawie BDL GUS stat.gov.pl; \* stan na koniec roku.

**Tabela 12.** Migracje w badanych gminach przygranicznych w 2006 i 2012 roku

Województwa	Powiaty	Gminy	Saldo migracji na 1000 osób na pobyt stały		Napływ ludności z miasta – według poprzedniego miejsca zamieszkania		Napływ ludności ze wsi – według ostatniego miejsca zamieszkania		Wymeldowanie do miasta	
			2006	2012	2006	2012	2006	2012	2006	2012
Podlaskie	suwalski	Szypliszki	-3,7	-6,1	23	36	23	8	41	51
	sejneński	Giby	-3,0	1,7	12	23	19	12	26	10
	augustowski	Płaska	-3,1	4,6	26	25	14	12	36	20
	sokólski	Krynki	-7,9	3,7	15	30	12	13	44	24
	hajnowski	Dubicze Cerkiewne	-0,5	-7,6	24	25	1	2	18	10
	siemiatycki	Mielnik	-2,6	-2,7	21	19	16	10	18	21
Lubelskie	bialski	Rokitno	0,9	-1,6	10	6	26	14	15	15
	włodawski	Wola Uhruska	-3,6	-3,0	23	21	20	13	31	37
	chełmski	Dorohusk	-6,3	-3,8	31	28	21	24	53	44
	hrubieszowski	Horodło	-12,3	-5,4	24	15	22	27	73	44
		Hrubieszów	-7,2	-6,6	73	54	38	51	134	106
	tomaszowski	Lubycza Królewska	-3,8	-5,6	27	8	42	21	45	34

Źródło: opracowanie własne na podstawie BDL GUS stat.gov.pl.

było dodatnie i uzyskało w 2012 roku wyższą wartość niż w 2006 roku (załącznik 2, Aneks). Zjawisko to jest typowe dla wsi leżących w pobliżu dużych miast, które stają się atrakcyjnym miejscem zamieszkania dla osób mieszkających dotychczas w miastach. Zmianie miejsca zamieszkania na wiejskie nie towarzyszy najczęściej zmiana miejsca pracy, nadal ich aktywność zawodowa związana jest z pobliskim miastem<sup>492</sup>. Na niską atrakcyjność osiedleńczą gmin przygranicznych wskazały też E. Szymańska i M. Stefaniak<sup>493</sup>.

Z wytypowanych do badań gmin tylko w gminach Giby, Płaska i Krynki saldo migracji miało w 2012 roku wartość dodatnią, choć w 2006 roku była to wartość ujemna (tabela 12). Odwrotna sytuacja była w gminie Rokitno, w której saldo migracji z wartości dodatniej w 2006 roku przyjęło wartość ujemną w 2012 roku. Najmniej korzystnie wyglądała sytuacja w gminie Dubicze Cerkiewne, w której saldo migracji z -0,5 w 2006 roku przybrało wartość -7,6 w 2012 roku. Bardziej korzystne, choć nadal ujemne zmiany salda migracji widoczne były w gminach Wola Uhruska, Dorohusk, Hrubieszów i przede wszystkim Horodło. Napływ ludności z miasta w większości gmin przygranicznych miał w 2012 roku tendencję spadkową w stosunku do 2006 roku, z wyjątkiem gmin: Rutka Tartak, Nurzec Stacja, Janów Podlaski, Kodeń, Konstanyń i Mircze (załącznik 2, Aneks). Żadna z objętych badaniami gmin nie znalazła się w tej grupie. Należy zwrócić uwagę na istotne różnice w liczbie napływających z miasta osób w latach 2006 i 2012 w gminach Krynki, Horodło, Hrubieszów i Lubycza Królewska. Tylko w gminie Krynki była to tendencja wzrostowa. Największe różnice w napływie ludności ze wsi do badanych gmin widoczne były w gminach Szypliszki, Rokitno i Lubycza Królewska. Wymeldowania do miast w badanych gminach – poza gminami Szypliszki i Wola Uhruska – miały tendencję spadkową. Jest ona widoczna również w większości pozostałych gmin przygranicznych i we wszystkich przygranicznych powiatach (załącznik 2, Aneks). Na niekorzystne skutki związane z migracjami zewnętrznymi i wewnętrznymi występującymi na badanym obszarze wskazują również B. Klepacki i A.M. Klepacka<sup>494</sup>. Najczęściej emigrują osoby młode i dobrze wykształcone, co osłabia kapitał społeczny obszaru.

Stopa bezrobocia w gminach przygranicznych przybrała w 2006 roku wartości w przedziale od 6% w gminie Hajnówka do 21,4% w gminie Dorohusk, a w 2012 od 5,6% w gminach Mielnik i Wiżajny do 17% w gminie Włodawa (załącznik 3, Aneks). Najwyższa stopa bezrobocia sięgająca ponad 15% występowała w 2012 roku w gminach: Giby, Włodawa, Lubycza

---

<sup>492</sup> Szerzej m.in. S. Staszewska: *Przekształcenia urbanistyczne osiedli wiejskich strefy podmiejskiej dużego miasta*. Barometr Regionalny Nr 4 (30) 2012, s. 53–68; W. Gierańczyk, M. Kluba (red.): *Problemy i metody oceny kontinuum wiejsko-wiejskiego w Polsce*. Studia Obszarów Wiejskich Tom XII, 2008; A. Czarniecki: *Procesy urbanizacji na obszarach wiejskich w Polsce*. [w:] *Przestrzenne, społeczno-ekonomiczne zróżnicowanie obszarów wiejskich w Polsce. Problemy i perspektywy rozwoju*. Red. naukowa M. Stanny, M. Drygas. Wydawnictwo IRWiR PAN, Warszawa 2010, s. 61–80.

<sup>493</sup> E.J. Szymańska, M. Stefaniak: *Znaczenie ruchu przygranicznego w rozwoju społeczno-gospodarczym gmin wschodniej Polski*. Zeszyty Naukowe SGGW, Ekonomika i Organizacja Gospodarki Żywnościowej, nr 105, 2014, s. 45–56.

<sup>494</sup> B. Klepacki, A.M. Klepacka: *Procesy depopulacji regionu północno-wschodniej Polski na przykładzie powiatu siedmiogrodzkiego*. Roczniki Naukowe SERiA T. XIII, Z. 1 (2011), s. 177–182; B. Klepacki, A.M. Klepacka: *Wyjazdy ludności z terenów peryferyjnych w opinii władz samorządowych na przykładzie województwa podlaskiego*. Roczniki Naukowe SERiA, T. XIV, Z. 3 (2012), s. 168–171.

Królewska, Horodło, Wola Uhruska, Hrubieszów i Krynki (tabela 13). W większości gmin w 2012 roku w stosunku do 2006 roku zarejestrowano spadek bezrobocia.

Wartość wskaźnika obciążenia demograficznego niemal we wszystkich gminach przygranicznych uległa zmniejszeniu w 2012 roku w stosunku do 2006 roku (w gminie Białowieża utrzymała się na tym samym poziomie). W 2012 roku wartość tego wskaźnika w gminach przygranicznych wahała się od 53,9 w gminie Sokółka do 84,0 w gminie Kleszczele (załącznik 3, Aneks). Wśród badanych gmin wartość tego wskaźnika była najniższa w gminie Lubycza Królewska, a najwyższa w gminie Mielnik (tabela 13). Na poziomie powiatów zróżnicowanie było mniejsze i wynosiło od 56,5 w powiecie białowieskim do 66,0 w powiecie hajnowskim (załącznik 3, Aneks).

**Tabela 13.** Bezrobocie i ludność według grup ekonomicznych w badanych gminach

Woje- wódz- twa	Powiaty	Gminy	Stopa bezrobocia <sup>a</sup>		Ludność w wieku przedproduk- cyjnym <sup>b</sup>		Ludność w wieku pro- dukcyjnym <sup>c</sup>		Ludność w wieku poprodukcyj- nym <sup>d</sup>		Wskaźnik obciążenia demograficz- nego <sup>e</sup>	
			2006	2012	2006	2012	2006	2012	2006	2012	2006	2012
Podlaskie	suwalski	Szypliszki	6,6	6,7	805	653	2559	2605	652	688	72,5	63,0
	sejneński	Giby	17,6	17	499	415	1828	1890	641	622	74,1	65,2
	augustowski	Płaska	14,7	14,7	425	365	1588	1680	531	544	70,3	63,0
	sokólski	Krynki	16,3	15,6	510	405	2071	2143	817	761	74,6	60,5
	hajnowski	Dubicze Cerkiewne	7,6	7,2	508	367	2233	2179	878	888	72,7	65,3
	siemiatycki	Mielnik	7,7	5,6	348	281	1504	1555	818	743	88,0	74,7
Lubelskie	bialski	Rokitno	10,0	11,0	586	523	1943	1989	775	665	85,0	69,3
	włodawski	Wola Uhruska	20,0	16,6	637	535	2706	2694	789	819	64,6	57,6
	chełmski	Dorohusk	21,4	13,8	1148	1000	4477	4547	1297	1227	66,6	58,0
	hrubieszowski	Horodło	15,9	16,7	931	781	3482	3584	1234	1181	76,0	63,6
		Hrubieszów	13,4	15,1	2034	1660	6791	6763	1961	2022	71,3	65,3
tomaszowski	Lubycza Królewska	19,9	16,9	1326	1024	4768	4515	1050	1037	64,5	54,8	

*a* – udział zarejestrowanych bezrobotnych w liczbie ludności w wieku produkcyjnym; *b* – ludność w wieku nieprodukcyjnym na 100 osób w wieku produkcyjnym; *c* – kobiety 15–59, mężczyźni 15–64; *d* – kobiety w wieku 60 lat i więcej, mężczyźni w wieku 65 lat i więcej; *e* – ludność w wieku nieprodukcyjnym na 100 osób w wieku produkcyjnym.

Źródło: opracowanie własne na podstawie BDL GUS stat.gov.pl.

Obszar wschodniej Polski ma typowo **rolniczy** charakter, co znajduje odzwierciedlenie również w prezentowanych danych statystycznych (tabela 14, załącznik 5 w Aneksie).

Udział użytków rolnych w gminach przygranicznych plasował się w przedziale od 63,4% w gminie Mielnik do 96,4% w gminie Horodło i nie odbiegał znacząco od średniej dla powiatów, poza gminami Mielnik i Czeremcha. Udział łąk i pastwisk był również zróżnicowany i wahał się od 6,6% w gminie Dołhobyczów do 47,5% w gminie Rutka Tartak; w gminach objętych badaniami najniższy udział był w gminie Hrubieszów, a najwyższy w gminie Szypliszki (tabela 14, załącznik 5 w Aneksie).

**Tabela 14.** Udział użytków rolnych, gruntów pod zasiewami, łąk i pastwisk oraz lasów w powierzchni gmin na tle powiatów według Powszechnego Spisu Rolnego w 2010 roku [w %]

Województwa	Powiaty	Gminy	Użytki rolne	Użytki pod zasiewami	Łąki i pastwiska trwałe	Lasy
Podlaskie	suwalski	Szypłiszki	87,9	42,3	41,3	6,2
	sejneński	Giby	82,9	47,8	24,4	11,7
	augustowski	Płaska	79,4	26,2	32,0	14,8
	sokólski	Krynki	84,7	66,7	13,5	11,9
	hajnowski	Dubicze Cerkiewne	75,8	40,4	29,0	20,8
	siemiatycki	Mielnik	63,4	32,9	15,7	31,0
Lubelskie	bialski	Rokitno	81,6	66,3	11,7	14,1
	włodawski	Wola Uhruska	83,8	44,0	27,1	10,3
	chełmski	Dorohusk	87,0	44,8	30,8	4,2
	hrubieszowski	Horodło	96,4	78,1	9,4	0,4
		Hrubieszów	95,4	83,5	8,5	0,8
	tomaszowski	Lubycza Królewska	94,5	70,6	20,0	2,0

Źródło: opracowanie własne na podstawie GUS BDL stat.gov.pl.

Z badań przeprowadzonych przez M. Sadowskiego i in. wynika, że w województwie podlaskim istnieją znacznie gorsze możliwości produkcji rolniczej niż w innych częściach kraju, czego dowodem jest niska wartość wskaźnika jakości rolniczej przestrzeni produkcyjnej<sup>495</sup>. Potencjał produkcyjny województwa lubelskiego jest wyższy, a na jego obszarze wytwarza się około 10% krajowej produkcji zbóż, prawie 15% zbiorów buraków cukrowych, 11% warzyw gruntowych, ponad 12% zbiorów owoców z drzew, około 90% chmielu<sup>496</sup>.

Z punktu widzenia rozwoju funkcji turystycznej ważny jest udział lasów. Tereny leśne są bowiem miejscem realizacji różnych form turystyki i poprawiają atrakcyjność turystyczną obszaru. Najwyższy (powyżej 24%) udział lasów występował w gminach Mielnik, Czeremcha i Kleszczele, a najniższy (poniżej 1%) w gminach Hrubieszów, Ulhówek i Horodło. Na poziomie powiatów największy udział lasów występował w powiecie siemiatyckim, a najmniejszy w powiecie hrubieszowskim (załącznik 5, Aneks).

Najwyższy stopień rozwoju **przedsiębiorczości** mierzony liczbą podmiotów gospodarczych przypadających na 1000 mieszkańców był w 2012 roku w gminach Dubicze Cerkiewne, Białowieża, Płaska, Hajnówka i Sokółka (załącznik 6, Aneks).

<sup>495</sup> M. Sadowski, Z. Wyszynski, T. Górski, M. Liszewska, A. Olecka, T. Łoboda, S. Pietkiewicz: *Adaptacja produkcji rolnej w województwie podlaskim do oczekiwań zmian klimatu*. Dział Wydawnictw IOŚ, Warszawa 2009, s. 26.

<sup>496</sup> A. Nowak, E. Wójcik: *Poziom realizacja funkcji prośrodowiskowych w rolnictwie w województwie lubelskim*. Zeszyty Naukowe SGGW, Ekonomia i Organizacja Gospodarki Żywnościowej nr 101, 2013, s. 107–118; K. Grotkiewicz, R. Michałek: *Ocena poziomu produktywności i wydajności w rolnictwie na przykładzie wybranych regionów Polski*. Inżynieria Rolnicza 6(115)/2009, s. 103–108.

Wartość tego wskaźnika w stosunku do 2006 roku w wymienionych gminach uległa zmniejszeniu. Najniższą wartość przybrał on w gminach Ruda Huta (była to też najniższa wartość w 2006 roku) i Czeremcha (załącznik 6, Aneks). Wśród badanych gmin wskaźnik ten osiągnął najniższą wartość w gminach Wola Uhruska, Rokitno, Horodło i Dorohusk (tabela 15). Należy podkreślić, że w większości (56,1%) gmin przygranicznych wschodniej Polski w latach 2006–2012 spadła liczba podmiotów gospodarczych przypadających na 1000 mieszkańców.

**Tabela 15.** Wybrane wskaźniki aktywności ekonomicznej i społecznej badanych gmin w 2006 i 2012 roku

Województwa	Powiaty	Gminy	Podmioty gospodarcze przypadające na 1000 mieszkańców w wieku produkcyjnym		Fundacje, stowarzyszenia i organizacje społeczne na 1000 mieszkańców	
			2006	2012	2006	2012
Podlaskie	suwalski	Szypliszki	73,9	77,7	22	23
	sejneński	Giby	121,4	94,8	27	27
	augustowski	Płaska	184,7	143,6	31	39
	sokólski	Krynki	101,2	85,4	15	27
	hajnowski	Dubicze Cerkiewne	208,9	153,0	32	54
	siemiatycki	Mielnik	106,3	86,0	37	54
Lubelskie	białski	Rokitno	57,1	61,3	30	38
	włodawski	Wola Uhruska	55,8	68,1	31	42
	chełmski	Dorohusk	59,7	67,2	22	27
	hrubieszowski	Horodło	58,0	70,2	16	29
		Hrubieszów	63,2	69,2	20	34
	tomaszowski	Lubycza Królewska	77,6	81,0	24	29

Źródło: opracowanie własne na podstawie BDL GUS stat.gov.pl.

Na poziomie powiatów wysokość tego wskaźnika była w mniejszym stopniu zróżnicowana niż na poziomie gmin i osiągnęła wartość od 68,2 w powiecie chełmskim do 121,4 w powiecie białostockim. W powiatach sejneńskim, augustowskim i hajnowskim nastąpił spadek wartości tego wskaźnika w porównaniu do 2006 roku (załącznik 6, Aneks).

We wszystkich powiatach i niemal wszystkich (poza gminą Kuźnica) gminach przygranicznych nastąpił wzrost liczby organizacji non profit przypadających na 1000 mieszkańców. Wartość tego wskaźnika na poziomie gmin wahała się w przedziale od 12 w Kuźnicy do 96 w Białowieży, a w badanych gminach od 23 w gminie Szypliszki do 54 w gminach Dubicze Cerkiewne i Mielnik (tabela 15, załącznik 6 w Aneksie).

Liczba podmiotów gospodarki narodowej w gminach przygranicznych była znacznie zróżnicowana, a najmniej takich podmiotów było w gminie Nowy Dwór (tabela 16, załącznik 8 w Aneksie). Istotne zróżnicowanie widoczne było również na poziomie powiatów, przy czym najwyższą wartość wskaźnik ten osiągnął w powiecie tomaszowskim. Liderem wśród

**Tabela 16.** Podmioty gospodarcze wpisane w systemie REGON na terenie badanych gmin w 2006 i 2012 roku

Woje- wódz- twa	Powiaty	Gminy	Liczba podmiotów gospodarki narodowej ogółem		W tym w %:							
					sektor prywatny		sektor pry- watny – osoby fizyczne prowadzące działalność gospodarczą		sektor pry- watny – spółki handlowe		sektor pry- watny – spółki handlowe z udziałem kapitału zagranicznego	
			2006	2012	2006	2012	2006	2012	2006	2012	2006	2012
Podlaskie	suwalski	Szypliszki	172	188	93,0	91,5	76,7	75,5	2,3	3,2	0,0	0,0
	sejneński	Giby	207	168	94,2	92,9	85,0	81,0	1,0	0,6	0,0	0,0
	augustowski	Płaska	276	228	97,1	95,2	90,9	86,0	0,7	0,9	0,4	0,0
	sokólski	Krynki	197	176	94,9	92,6	80,2	67,6	3,0	4,0	0,0	0,0
	hajnowski	Dubicze Cerkiewne	183	119	95,1	92,4	78,7	64,7	0,5	0,8	0,0	0,0
	siemiatycki	Mielnik	151	127	93,4	92,1	74,2	63,0	0,7	0,8	0,0	0,0
Lubelskie	białski	Rokitno	102	115	92,2	93,0	64,7	63,5	3,9	7,0	1,0	1,7
	włodawski	Wola Uhruska	140	175	89,3	90,9	66,4	70,3	3,6	2,3	0,0	0,0
	chełmski	Dorohusk	248	288	91,1	92,0	70,6	70,5	5,2	6,3	1,2	1,7
	hrubieszowski	Horodło	186	238	91,9	93,3	70,4	72,3	1,1	0,4	1,1	0,0
		Hrubieszów	398	437	96,0	97,5	79,9	79,6	0,0	0,2	0,0	0,2
tomaszowski	Lubycza Królewska	337	344	94,1	95,1	69,4	67,2	4,2	5,8	0,3	0,3	

Źródło: opracowanie własne na podstawie BDL GUS stat.gov.pl.

badanych gmin w 2006 i 2012 roku była gmina Hrubieszów. Najmniej podmiotów gospodarki narodowej wśród badanych gmin funkcjonowało w Rokitnie (tabela 16). Niezależnie od gminy i powiatu przeważały podmioty osób fizycznych prowadzących działalność gospodarczą. Największy udział spółek handlowych w 2006 i 2012 roku występował w gminie Terespol (załącznik 8, Aneks). Marginalny był jednak udział spółek z kapitałem zagranicznym, a w 18 gminach (43,9%) brak było tego typu podmiotów.

W analizowanych gminach przygranicznych największy udział stanowiły gospodarstwa z dochodem z działalności rolniczej, przy czym największy ich udział był w gminach Rokitno, Sokółka i Nowy Dwór, a najmniejszy w gminie Płaska (tabela 17, załącznik 4, Aneks). Na poziomie powiatów udział gospodarstw z dochodem z działalności rolniczej wahał się w przedziale od 75,7% w powiecie hajnowskim do 98,1% w powiecie sokólskim. Bardziej zróżnicowany był udział gospodarstw z dochodem z emerytury, najniższy w gminie Krynki, najwyższy w gminie Lubycza Królewska. Na poziomie powiatów rozbieżności te były mniejsze i najmniejszy udział gospodarstw z dochodem z emerytury był w powiecie augustowskim, a największy w powie-

**Tabela 17.** Podstawowe dane charakteryzujące gospodarstwa domowe w gminach przygranicznych na podstawie danych z Powszechnego Spisu Rolnego 2010

Województwa	Powiaty	Gminy	Liczba gospodarstw ogółem	W tym udział % gospodarstw z dochodem z:				
				działalności rolniczej	emerytury	pozarolniczej działalności gospodarczej	pracy najemnej	innych niezarobkowych źródeł poza emeryturą i rentą
Podlaskie	suwalski	Szypliszki	824	88,3	45,6	6,2	38,0	18,6
	sejneński	Giby	663	83,0	19,9	32,4	22,9	0,8
	augustowski	Płaska	740	59,2	13,2	34,1	24,1	6,4
	sokólski	Krynki	282	97,5	11,7	28,0	41,8	3,2
	hajnowski	Dubicze Cerkiewne	675	96,7	36,7	12,4	57,3	4,3
	siemiatycki	Mielnik	579	81,9	29,9	13,3	54,1	4,7
Lubelskie	bialski	Rokitno	649	99,2	19,3	9,4	55,5	3,7
	włodawski	Wola Uhruska	593	89,2	32,7	25,8	35,4	12,6
	chełmski	Dorohusk	1 547	94,6	43,8	17,2	43,0	6,2
	hrubieszowski	Horodło	1 031	93,4	30,3	3,6	29,4	4,8
		Hrubieszów	2 334	95,1	35,3	9,1	43,6	9,3
tomaszowski	Lubycza Królewska	661	93,8	47,7	34,2	54,2	13,5	

Źródło: opracowanie własne na podstawie BDL GUS, stat.gov.pl.

cie chełmskim. Zróżnicowany był również udział gospodarstw z dochodem z pozarolniczej działalności gospodarczej, przy czym najwyższy był w gminie Ulhówek (załącznik 4, Aneks).

Udział gospodarstw z dochodami z pracy najemnej w większości gmin przygranicznych osiągnął wartości zbliżone do średniej dla powiatów, przy czym był on najwyższy w gminie Dubicze Cerkiewne, a najmniejszy w gminie Białowieża. Na poziomie powiatów wskaźnik ten przybierał wartości od 22,4% w powiecie augustowskim do 43,7% w powiecie bialskim. Część gospodarstw w gminach przygranicznych, w tym w badanych, można określić jako wielofunkcyjne, o czym świadczy wysoki udział gospodarstw czerpiących dochód ze źródeł wymienionych w tabeli 17.

Rozwój społeczno-gospodarczy jednostek terytorialnych jest ściśle związany z **dochodami** tych jednostek. Stanowią one równocześnie skutek i przejaw poziomu rozwoju. Jak podkreśla A. Sobczyk, „zwiększenie dochodów własnych pochodzących z udziału gminy w podatkach państwowych może nastąpić przez stymulację rozwoju gospodarczego oraz stworzenie warunków do osiedlania się nowych mieszkańców. Taka polityka rozwojowa gminy w długim okresie wpłynie na wzrost poziomu uzyskanych dochodów”<sup>497</sup>.

<sup>497</sup> A. Sobczyk: *Finansowanie rozwoju gmin z dochodów własnych*. Zeszyty Naukowe SGGW, Ekonomia i Organizacja Gospodarki Żywnościowej nr 77 (2009), s. 149.



W czterech gminach przygranicznych poziom wydatków z budżetu gminy na jednego mieszkańca w 2012 roku przekroczył wartość czterech tysięcy złotych, przy czym zdecydowanie najwyższy poziom był w gminie Mielnik (tabela 18, załącznik 7, Aneks). Największy wzrost wydatków w 2012 roku w stosunku do 2006 roku zaobserwowano w gminach Dubicze Cerkiewne, Mircze i Nurzec Stacja. Z kolei najwyższym poziomem dochodów własnych gminy przypadających na jednego mieszkańca mogą poszczycić się gminy Michałowo, Narewka i Terespol, a najniższą wysokość wykazano w gminie Ruda Huta (załącznik 7, Aneks).

**Tabela 18.** Dochody własne i wydatki budżetu gmin na jednego mieszkańca w 2006 i 2012 roku

Woje- wództwa	Powiaty	Gminy	Wydatki budżetów gmin na 1 mieszkańca – wydatki gmin bez miast na prawach powiatu		Dochody własne gmin na 1 mieszkańca – bez miast na prawach powiatu	
			2006	2012	2006	2012
Podlaskie	suwalski	Szypliszki	2 408,7	3 475,5	555,3	972,8
	sejneński	Giby	2 486,2	3 186,5	664,0	1 116,0
	augustowski	Płaska	2 122,9	4 577,7	903,3	1 283,3
	sokólski	Krynki	1 950,5	3 081,9	677,8	1 065,3
	hajnowski	Dubicze Cerkiewne	1 853,0	3 992,2	506,5	1 130,4
	siemiatycki	Mielnik	4 915,9	7 466,2	3 637,3	5 123,4
Lubelskie	bialski	Rokitno	2 263,4	2 601,2	421,6	782,6
	włodawski	Wola Uhruska	2 415,3	4 627,9	425,2	1 191,3
	chełmski	Dorohusk	2 005,1	3 360,5	528,6	890,3
	hrubieszowski	Horodło	2 002,5	2 942,0	656,7	1 058,1
		Hrubieszów	1 734,2	2 617,1	439,4	858,6
	tomaszowski	Lubycza Królewska	2 232,7	3 209,7	547,4	1 248,1

Źródło: opracowanie własne na podstawie BDL GUS stat.gov.pl.

## 4.2. Poziom rozwoju gmin według syntetycznego wskaźnika rozwoju lokalnego

Studia literaturowe oraz dostępne dane skłoniły autorkę do wyboru wymienionych poniżej zmiennych diagnostycznych do badań własnych.

### Komponent gospodarczy:

$X_1$  – poziom bezrobocia – mierzony jako stosunek liczby bezrobotnych do liczby osób w wieku produkcyjnym (D)/liczba zarejestrowanych bezrobotnych ogółem,

$X_2$  – przedsiębiorczość mierzona liczbą podmiotów gospodarczych przypadających na 1000 mieszkańców w wieku produkcyjnym (S),

$X_3$  – nakłady inwestycyjne na jednego mieszkańca w zł (S),

$X_4$  – liczba pracujących w sektorze prywatnym na 1 tys. mieszkańców (S),

$X_5$  – średni obszar gospodarstwa indywidualnego powyżej 1 ha użytków rolnych (w ha) (S),  
 $X_6$  – dochody własne gmin w zł/1 mieszkańca (S).

**Komponent społeczny:**

$X_7$  – liczba zarejestrowanych w systemie REGON stowarzyszeń i organizacji społecznych na 1000 mieszkańców (S),

$X_8$  – odsetek gospodarstw domowych utrzymujących się z zasiłku z pomocy społecznej (D),

$X_9$  – odsetek osób w wieku produkcyjnym (S),

$X_{10}$  – odsetek osób z wykształceniem wyższym wśród osób w wieku produkcyjnym (S),

$X_{11}$  – napływ ludności na 1000 mieszkańców (S),

$X_{12}$  – odpływ ludności na 1000 mieszkańców (D),

$X_{13}$  – drogi publiczne o twardej nawierzchni (powiatowe) w km na 100 km<sup>2</sup> powierzchni (S),

$X_{14}$  – współczynnik skolaryzacji netto – poziom gimnazjum (S)<sup>498</sup>.

Dobór zmiennych, choć merytorycznie uzasadniony i znajdujący potwierdzenie w pracach innych autorów (tabela 5), z uwagi na brak dostępu do wartości niektórych zmiennych musiał zostać ograniczony do 10 zmiennych opisanych w tabeli 19.

**Tabela 19.** Zestaw zmiennych diagnostycznych

Symbol	Indykatory
$X_1$	stopa bezrobocia – udział zarejestrowanych bezrobotnych w liczbie ludność w wieku produkcyjnym
$X_2$	podmioty na 1000 mieszkańców w wieku produkcyjnym
$X_3$	nakłady inwestycyjne na 1 mieszkańca [zł/1 mieszkańca]
$X_4$	pracujący na 1000 ludności [liczba pracujących/1000 mieszkańców]
$X_5$	dochody własne gmin na jednego mieszkańca [w zł]
$X_6$	fundacje, stowarzyszenia organizacje społeczne na 1000 mieszkańców [liczba/1000 mieszkańców]
$X_7$	odsetek osób w wieku produkcyjnym [%]
$X_8$	napływ ludności na 1000 mieszkańców [liczba/1000 mieszkańców]
$X_9$	odpływ ludności na 1000 mieszkańców [liczba/mieszkańców]
$X_{10}$	współczynnik skolaryzacji netto – poziom gimnazjum [liczba osób uczących się (stan na początku roku szkolnego) w gimnazjum/liczba ludności (stan w dniu 31 XII) w grupie wiekowej odpowiadającej poziomowi nauczania w gimnazjum]

Źródło: opracowanie na podstawie badań własnych.

Charakterystyki statystyczne zmiennych diagnostycznych dla lat 2006 i 2012 dla wszystkich gmin przygranicznych zawarto w załącznikach 10 i 11 (Aneks).

Wartości przyjętych zmiennych diagnostycznych w gminach przygranicznych, w tym w gminach wytypowanych do badań, były zróżnicowane. W porównaniu do 2006 roku w 2012 roku część zmiennych osiągnęła wyższe wartości, a część zdecydowanie niższe.

<sup>498</sup> Jest to „relacja liczby osób uczących się (stan na początku roku szkolnego) na danym poziomie kształcenia do liczby ludności (stan w dniu 31 XII) w grupie wieku określonej jako odpowiadająca temu poziomowi nauczania”, stat.gov.pl, pozyskano: 10.12.2015.

Zmienne poddano weryfikacji statystycznej ze względu na współczynnik zmienności. Do analizy wybrano tylko takie cechy, w przypadku których współczynnik zmienności przekraczał wartość 10%. W związku z tym, ze względu na zbyt niską wartość współczynnika, w analizach nie uwzględniono zmiennej  $X_7$  – odsetek osób w wieku produkcyjnym. Ponadto, zmienną  $X_1$  (stopa bezrobocia – udział zarejestrowanych bezrobotnych w liczbie ludność w wieku produkcyjnym), która była destymulantą<sup>499</sup>, przekształcono w stymulantę<sup>500</sup> korzystając ze wzoru:

$$x_{ij} = \frac{1}{x_{ij}} \quad (1)$$

gdzie:

$x_{ij}$  – wartość  $j$ -tej zmiennej diagnostycznej dla  $i$ -tego obiektu (gminy).

W badaniu dokonano analizy przy wykorzystaniu taksonomicznej metody porządkowania liniowego Hellwiga, która konstruuje syntetyczny wskaźnik rozwoju, zbudowany na podstawie mierników częściowych obrazujących poszczególne aspekty jego rozwoju.

W celu sprowadzenia badanych cech do porównywalności poddano je standaryzacji opierając się na wzorze:

$$t_{ij} = \frac{x_{ij} - \bar{x}_j}{S_j} \quad (2)$$

gdzie:

$t_{ij}$  – standaryzowana wartość  $j$ -tej zmiennej diagnostycznej dla  $i$ -tego obiektu (gminy),

$\bar{x}_j$  – średnia arytmetyczna  $j$ -tej zmiennej diagnostycznej,

$S_j$  – odchylenie standardowe  $j$ -tej zmiennej diagnostycznej.

Syntetyczną miarę rozwoju każdej z gmin obliczono jako syntetyczny wskaźnik taksonomicznej „odległości” określonej gminy od teoretycznego wzorca rozwoju, czyli gminy najbardziej rozwiniętej (wzór 3). Syntetyczny wskaźnik rozwoju mieści się w przedziale 0–1.

$$W_{RL} = 1 - \frac{d_{i0}}{d_0} \quad (3)$$

gdzie:

$W_{RL}$  – syntetyczny wskaźnik rozwoju (miara rozwoju),

$d_{i0}$  – odległość euklidesowa obiektu  $t_i$  od obiektu wzorcowego  $t_0$ ,

przyjmując:

$$d_{i0} = \sqrt{\sum_{j=1}^k (t_{ij} - t_{0j})^2} \quad (i = 1, 2, \dots, m) \quad (j = 1, 2, \dots, k) \quad (4)$$

<sup>499</sup> Zmienne diagnostyczne, których wysokie wartości świadczą o niekorzystnej sytuacji danego obiektu.

<sup>500</sup> Zmienne diagnostyczne, których wysokie wartości świadczą o korzystnym położeniu danego obiektu.

gdzie:

$k, m$  – odpowiednio liczba zmiennych i liczba powiatów,

$t_{0j}$  – znormalizowana wartość wzorca dla  $j$ -tej zmiennej, w przypadku stymulant  $t_{0j} = \max(t_{ij})$ ,

$d_0$  – krytyczna odległość danej jednostki od wzorca,

przyjmując:

$$d_0 = \bar{d}_0 + 2S_0 \quad (5)$$

gdzie:

$\bar{d}_0$  – średnia arytmetyczna taksonomicznych odległości,

$S_0$  – odchylenie standardowe taksonomicznych odległości,

przyjmując:

$$S_0 = \sqrt{\frac{1}{m} \sum_{i=1}^m (d_{i0} - \bar{d}_0)^2} \quad (6)$$

Wyższa wartość  $W_{RL}$  oznacza, że badany obiekt znajduje się bliżej wzorca; według kryterium rosnącej wartości tego miernika badane obiekty (gminy) można uporządkować ze względu na poziom badanego zjawiska.

Wartości wskaźnika rozwoju poszczególnych gmin ( $W_{RL}$ ) oraz pozycje w rankingu gmin w latach 2006 i 2012 zaprezentowano w tabeli 20.

**Tabela 20.** Wartość wskaźnika rozwoju lokalnego ( $W_{RL}$ ) oraz pozycja w rankingu analizowanych gmin w latach 2006 i 2012 – gminy uszeregowane według pozycji w rankingu w 2006 roku

Gminy	Rok 2006		Rok 2012	
	wskaźnik rozwoju	pozycja w rankingu	wskaźnik rozwoju	pozycja w rankingu
Mielnik	<b>0,4591</b>	<b>1</b>	<b>0,3936</b>	<b>1</b>
Białowieża	0,3901	2	0,3230	2
Narewka	0,3418	3	0,3047	3
Terespol	0,2647	4	0,2272	7
Gródek	0,2484	5	0,1699	14
Płaska	<b>0,2375</b>	<b>6</b>	<b>0,2438</b>	<b>4</b>
Michałow	0,2359	7	0,2116	9
Kleszczele m-w	0,2197	8	0,2334	6
Włodawa	0,2168	9	0,2430	5
Hajnówka	0,2149	10	0,1509	19
Dubienka	0,2127	11	0,1884	12
Czeremcha	0,2110	12	0,1595	17
Sokółka m-w	0,2090	13	0,1755	13
Wola Uhruska	<b>0,2037</b>	<b>14</b>	<b>0,2140</b>	<b>8</b>
Rokitno	<b>0,1952</b>	<b>15</b>	<b>0,1171</b>	<b>29</b>

Tabela 20 cd.

Gminy	Rok 2006		Rok 2012	
	Wskaźnik rozwoju	Pozycja w rankingu	Wskaźnik rozwoju	Pozycja w rankingu
Janów Podlaski	0,1896	16	0,1451	21
Kodeń	0,1862	17	0,1142	30
Szypliszki	<b>0,1824</b>	<b>18</b>	<b>0,1946</b>	<b>11</b>
Sławatycze	0,1795	19	0,1033	32
Szudziałowo	0,1754	20	0,1303	26
Ulhówek	0,1753	21	0,1311	24
Dubicze Cerkiewne	<b>0,1695</b>	<b>22</b>	<b>0,1500</b>	<b>20</b>
Wiżajny	0,1684	23	0,1603	16
Horodło	0,1479	<b>24</b>	<b>0,1204</b>	<b>28</b>
Lubycza Królewska	<b>0,1475</b>	<b>25</b>	<b>0,1311</b>	<b>25</b>
Dorohusk	<b>0,1453</b>	<b>26</b>	<b>0,1573</b>	<b>18</b>
Konstantynów	0,1406	27	0,1288	27
Lipsk	0,1344	28	0,0745	36
Kuźnica	0,1237	29	0,0820	35
Krynki	<b>0,1197</b>	<b>30</b>	<b>0,1353</b>	<b>23</b>
Hanna	0,1137	31	0,0592	38
Nowy Dwór	0,1068	32	0,0550	39
Dołhobyczów	0,1052	33	0,0710	37
Sejny	0,1045	34	0,2055	10
Mircze	0,0965	35	0,1611	15
Rutka Tartak	0,0958	36	0,1054	31
Puńsk	0,0944	37	0,1421	22
Giby	<b>0,0761</b>	<b>38</b>	<b>0,1026</b>	<b>33</b>
Nurzec Stacja	0,0740	39	0,0955	34
Ruda Huta	0,0405	40	0,0001	41
Hrubieszów	<b>0,0019</b>	<b>41</b>	<b>0,0443</b>	<b>40</b>

Źródło: badania własne.

Wytypowane do badań gminy uzyskały różną wartość wskaźnika rozwoju lokalnego, co uplasowało je na różnych pozycjach w rankingu. Na pierwszym miejscu rankingu znalazła się gmina Mielnik charakteryzująca się najwyższym poziomem wydatków budżetu gminy i poziomem dochodów własnych, a na ostatnim gmina Hrubieszów. W 2012 roku w stosunku do 2006 roku, w niemal wszystkich wytypowanych do badań gminach (poza gminami Horodło i Rokitno) poprawie uległa wartość  $W_{RL}$  i co za tym idzie ich miejsce w rankingu gmin przygranicznych województw podlaskiego i lubelskiego, choć w większości są to miejsca odległe.

### 4.3. Potencjał turystyczny badanych gmin i jego ocena

W *Strategii Rozwoju Województwa Podlaskiego do 2020 roku* zauważono, że „położenie geograficzne, walory przyrodnicze oraz wielokulturowość regionu nie przekładają się na atrakcyjność turystyczną”<sup>501</sup>. Atutami województwa są niewątpliwie czyste środowisko przyrodnicze oraz najdłuższe w kraju szlaki piesze i rowerowe. Niestety, pod względem liczby obiektów noclegowych zbiorowego zakwaterowania (248) i liczby miejsc w tych obiektach (12 848) województwo zajmuje 14. miejsce w Polsce. Województwo lubelskie z liczbą 363 obiektów noclegowych i 20 807 miejsc noclegowych plasuje się na 10. miejscu w kraju<sup>502</sup>.

Słaby rozwój gospodarczy analizowanego obszaru pozwolił na zachowanie środowiska przyrodniczego w dobrym stanie. Z uwagi na ograniczenia objętościowe oraz problematykę badań walory turystyczne zostały zaprezentowane w sposób syntetyczny<sup>503</sup>.

Udział obszarów chronionych w województwach podlaskim i lubelskim był w 2013 roku podobny i wynosił odpowiednio 42,1 i 44,3% powierzchni województw<sup>504</sup>. Do głównych walorów przyrodniczych omawianych województw należą **parki narodowe**: Wigierski, Biebrzański, Narwiański, Białowieski, który położony jest w pasie przygranicznym, Poleski i Roztoczański. Powierzchnia parków narodowych w województwie podlaskim wynosi obecnie 92,09 tys. ha i stanowi niemal 30% wszystkich terenów parków narodowych w Polsce<sup>505</sup>.

Atrakcją turystyczną są niewątpliwie **parki krajobrazowe**, w tym położone najbliżej granicy parki krajobrazowe: Puszczy Knyszyńskiej, Suwalski, Chełmski, Podlaski Przełom Bugu, Południoworoztoczański, Sobiborski i Strzelecki (więcej informacji w załączniku 12 w Aneksie), oraz **rezerваты przyrody, obszary chronionego krajobrazu i pomniki przyrody**. W województwie podlaskim w 2015 roku było aż 89 rezerwatów przyrody, których łączna powierzchnia wynosiła 22,9 tys. ha. Były to przede wszystkim rezerваты leśne położone głównie w obrębie Puszczy Białowieskiej i Puszczy Knyszyńskiej (załącznik 12, Aneks). Podobna liczba rezerwatów przyrody znajdowała się w województwie lubelskim (87), ale zajmowały łącznie tylko około 12 tys. ha i również były to przede wszystkim rezerваты leśne.

Obszary chronionego krajobrazu obejmują często doliny rzeczne i kompleksy leśne o mało zniekształconym środowisku i zachowanej równowadze ekologicznej. Na terenie województwa podlaskiego wyznaczonych było w 2015 roku 15 obszarów chronionego krajobrazu, których łączna powierzchnia wynosi 462,7 tys. ha. W województwie lubelskim jest aktualnie 17 obszarów chronionego krajobrazu.

<sup>501</sup> www.strategia.wrotapodlasia.pl, s. 17, pozyskano: 03.11.2015

<sup>502</sup> *Turystyka w Polsce w 2014 roku*. GUS, Warszawa 2015, s. 126–128.

<sup>503</sup> Autorka ma świadomość, że dla turysty granice administracyjne nie mają większego znaczenia i np. turyści zatrzymujący się w południowej części województwa podlaskiego oraz północnej województwa lubelskiego penetrują turystycznie również wschodnie Mazowsze.

<sup>504</sup> J. Burdziej, M. Kunz: *Obszary chronione w Polsce – spojrzenie geoprzestrzenne*. [w:] *System informacji geograficznej w zarządzaniu obszarami chronionymi – od teorii do praktyki*. Red. naukowa M. Kunza, A. Nienartowicz. Wydawnictwo Firma Usługowo-Wydawnicza „DANIEL” Ewa Wierzychucka, 2013.

<sup>505</sup> www.wrotapodlasia.pl, pozyskano: 17.03.2015.

W badaniach statystyki publicznej pomniki przyrody definiowane są jako „pojedyncze twory przyrody żywej i nieożywionej lub ich skupiska o szczególnej wartości przyrodniczej, naukowej, kulturowej, historycznej lub krajobrazowej oraz odznaczające się indywidualnymi cechami, wyróżniającymi je wśród innych tworów, szczególnie: okazałych rozmiarów drzewa i krzewy gatunków rodzimych lub obcych, źródła, wodospady, wywierzyska, skałki, jary, głązy narzutowe oraz jaskinie”<sup>506</sup>. Wśród pomników przyrody województwa podlaskiego na plan pierwszy wysuwają się pojedyncze drzewa (1761), następnie: skupiska drzew (124), aleje (38), głązy narzutowe (112). W województwie lubelskim jest około 1500 pomników przyrody<sup>507</sup>.

Należy również wspomnieć o **Europejskiej Sieci Ekologicznej Natura 2000**, która obejmuje obszary o najcenniejszych walorach przyrodniczych i typowych dla kontynentu europejskiego ekosystemach. W ramach obszarów Natura 2000 wyróżnia się dwie niezależne od siebie formy ochrony, tj.:

- Specjalne Obszary Ochrony (SOO) wyznaczone na podstawie tzw. Dyrektywy Siedliskowej (dyrektywa 92/43/EWG), które powoływane są w celu ochrony rzadkich lub zagrożonych siedlisk i zwierząt z pominięciem ptaków,
- Obszary Specjalnej Ochrony (OSO) wyznaczone na podstawie tzw. Dyrektywy Ptasiej (dyrektywa 79/403/EWG), które wyznaczane są z myślą o ochronie rzadkich i zagrożonych gatunków ptaków.

„Natura 2000 nie jest tylko wąsko rozumianą ochroną przyrody, gdyż w swych założeniach uwzględnia również wymogi gospodarcze, społeczne i kulturalne oraz cechy regionalne lokalnych społeczności”<sup>508</sup>. W województwie podlaskim jest 18 obszarów sieci Natura 2000, a w województwie lubelskim liczba ta wynosi 71<sup>509</sup>. W literaturze naukowej prowadzona jest szeroka dyskusja nad wpływem obszarów Natura 2000 na rozwój regionalny i lokalny<sup>510</sup>. W ocenie autorki, ich użyteczność w rozwoju turystyki, podobnie jak innych form ochrony jest ograniczona.

Walory przyrodnicze badanego obszaru charakteryzują się dużym zróżnicowaniem. Ciekawą są również **walory antropogeniczne**, które są konsekwencją burzliwej historii, przenikania kultur i migracji ludności. Są wśród nich obiekty sakralne i świeckie, pojedyncze budowle i układy urbanistyczne. Są one dowodem współegzystencji ludzi różnych narodów, języków i wyznań. Ich spuścizna jest dziś ważnym i oryginalnym elementem potencjału badanego ob-

<sup>506</sup> old.stat.gov.pl, pozyskano: 05.02.2015.

<sup>507</sup> www.lubelskie.pl, pozyskano: 17.03.2015.

<sup>508</sup> www.zielonewrota.pl, pozyskano: 05.02.2015.

<sup>509</sup> www.lubelskie.pl; www.zielonewrota.pl, pozyskano: 17.03.2015.

<sup>510</sup> Zob. A. Bołtromiuk: *Natura 2000 – możliwości i dylematy rozwoju obszarów wiejskich objętych europejską siecią ekologiczną*. Problemy Ekorozwoju – Problems of Sustainable Development, 2012, Vol. 7, N. 1, s. 117–128; I. Kaługa: *Korzyści dla rolnictwa wynikające z gospodarowania na obszarach Natura 2000*. Wydawca Ministerstwo Środowiska, Warszawa 2009; W. Chmielewski, M. Głogowska, K. Wrana: *Modele rozwoju gospodarczego w gminach z obszarami Natura 2000*. Woda – Środowisko – Obszary Wiejskie, (IV–VI). T. 14, Z. 2 (46), 2014, s. 17–34; *Zrównoważony rozwój obszarów przyrodniczo cennych*. Tom 2. A. Bołtromiuk: *Gospodarcze i społeczne aspekty funkcjonowania sieci Natura 2000 w parkach narodowych*. Wydawnictwo Wyższa Szkoła Ekonomiczna, Białystok 2011.

szaru. Znajdujące się na terenie badanych gmin najciekawsze, w ocenie autorki, walory antropogeniczne zostały pogrupowane, a ich wykaz zamieszczony w Aneksie (załącznik 13).

Istotne i wielowymiarowe znaczenie mają **szlaki i trasy turystyczne** i w ocenie autorki można je analizować w kontekstach:

- przestrzennym – kierowanie przepływem turystów w przestrzeni,
- edukacyjnym – połączenie miejsc i obiektów pozwalających na zdobycie i uzupełnienie wiedzy z zakresu historii, kultury czy przyrody danego obszaru,
- ekonomicznym – wydatki turystyczne dokonywane są w przewidzianych na szlaku miejscach (np. zakup biletów, pamiątek, żywności, wypożyczenie sprzętu sportowego).

Badany obszar pomimo występujących na nim walorów przyrodniczych i antropogenicznych charakteryzuje się skromną infrastrukturą tras i szlaków turystycznych. Na terenie województwa podlaskiego wytyczone zostały przez PTTK 62 szlaki piesze o łącznej długości 2082 km, 5 szlaków rowerowych (łącznie długość 182 km) i jeden samochodowy (90 km)<sup>511</sup>. W województwie lubelskim PTTK podaje liczbę 42 szlaków pieszych o łącznej długości 1430 km<sup>512</sup>. Z kolei na oficjalnej stronie województwa lubelskiego znajdujemy informację, że przez teren województwa przebiega 3200 km oznakowanych szlaków pieszych, około 1000 km szlaków rowerowych oraz najdłuższa w Polsce trasa konna – Poleski Szlak Konny o długości 280 km<sup>513</sup>.

Jednym z ciekawszych szlaków rowerowych województwa podlaskiego jest Podlaski Szlak Bociani. Powstał w 2002 roku z inicjatywy Północnopodlaskiego Towarzystwa Ochrony Ptaków (PTOP) i EKOTON s.c., poparty logistycznie i finansowo przez Polską Agencję Rozwoju Turystyki SA<sup>514</sup>, Samorząd Województwa Podlaskiego, samorządy gminne, Polską Organizację Turystyczną, Ministerstwo Gospodarki (jako właściwy wówczas resortu ds. turystyki), Duńską Agencję Ochrony Środowiska (DANCEE), branżę turystyczną i społeczności lokalne. Długość szlaku to 412,5 km, przebiega on przez najcenniejsze pod względem przyrodniczym tereny<sup>515</sup>. Administratorem szlaku jest Podlaska Regionalna Organizacja Turystyczna, która w 2008 roku przejęła autorskie prawa majątkowe do znaku towarowego Podlaskiego Szlaku Bocianiego. W 2009 i 2011 roku dzięki dofinansowaniu ze środków Ministerstwa Sportu i Turystyki (MSiT) Podlaska ROT zrealizowała dwa projekty w zakresie odnowienia i promocji szlaku. O randze Podlaskiego Szlaku Bocianiego świadczy również fakt, że należy on do sieci Zielonych Szlaków (Greenways) w Polsce. Szlak ten przecina województwo podlaskie z północy na południe zataczając pętlę wokół Białegostoku. Uwzględniono też w nim kilka miejscowości przygranicznych leżących w gminach: Białowieża, Narewka, Płaska, Lipsk.

Z uwagi na specyfikę badanego obszaru część szlaków ma charakter ścieżek edukacyjnych i są to zarówno szlaki piesze, rowerowe, jak i konne<sup>516</sup>.

<sup>511</sup> [www.szlaki.pttk.pl/podlaskie](http://www.szlaki.pttk.pl/podlaskie), pozyskano: 11.02.2015.

<sup>512</sup> [www.szlaki.pttk.pl/lubelskie](http://www.szlaki.pttk.pl/lubelskie), pozyskano: 11.02.2015.

<sup>513</sup> [www.lubelskie.pl](http://www.lubelskie.pl), pozyskano 11.02.2015.

<sup>514</sup> Organizacja ta zakończyła swoją działalność 7 stycznia 2014 roku.

<sup>515</sup> [www.podlaskiszlakbociani.pl](http://www.podlaskiszlakbociani.pl), pozyskano: 11.02.2015.

<sup>516</sup> Więcej na: [www.turystyka.wrotapodlasia.pl](http://www.turystyka.wrotapodlasia.pl), pozyskano: 11.02.2015.



Dziełem ostatnich lat jest rowerowa trasa turystyczna biegnąca przez województwa objęte wspólnym programem PO Rozwój Polski Wschodniej. Projekt „Trasy rowerowe w Polsce Wschodniej” (Green Velo – Wschodni Szlak Rowerowy) obejmuje pięć projektów regionalnych, które tworzą spójną trasę rowerową biegnącą przez pięć województw: lubelskie (ok. 350 km), podkarpackie (ok. 430 km), podlaskie (ok. 590 km), świętokrzyskie (ok. 190 km) i warmińsko-mazurskie (ok. 420 km). Trasa łączy miejsca ciekawe przyrodniczo i kulturowo oraz istotne logistycznie (przebieg trasy w załączniku 14 w Aneksie). Przy tworzeniu trasy rowerowej wykorzystano istniejące szlaki rowerowe oraz sieć dróg o małym natężeniu ruchu, co pozwoliło na obniżenie kosztów i usprawniło realizację projektu. Przewidywano się, że cała trasa zostanie oddana do użytku w 2015 roku. Finansowanie tej inwestycji zostało zobrazowane w tabeli 21.

**Tabela 21.** Finansowanie trasy rowerowej w Polsce Wschodniej (w mln euro)

Wartość	V.2. – komponent budowa tras rowerowych	V.2. – komponent promocja tras rowerowych
Alokacja finansowa na działanie ogółem	68,82	5,88
Wkład ze środków unijnych na działanie (EFRR)	58,5	5
Wkład ze środków publicznych krajowych na działanie (dofinansowanie z budżetu państwa oraz wkład własny samorządów poszczególnych województw)	10,32	0,88

Źródło: dane PARP, <https://porpw.parp.gov.pl/files/112/146/407/15557.pdf>.

Udział środków unijnych w finansowaniu trasy rowerowej w Polsce Wschodniej był istotny, co wykazano w tabeli 21.

W ocenie autorki trasy turystyczne są dobrym pomysłem na zebranie w jedną ofertę miejsc o różnym poziomie atrakcyjności, co jest korzystne dla gestorów mniej atrakcyjnych obiektów. Podróżowanie wzdłuż szlaku jest również wygodne i bezpieczne dla turysty, gdyż porusza się on optymalną trasą. Na badanym terenie szlaki turystyczne są najczęściej związane z walorami przyrodniczymi i ekologicznymi środkami transportu, co powoduje, że jest to interesująca oferta również dla turystów z Europy Zachodniej, w której rozwój przemysłu i intensyfikacja produkcji rolniczej doprowadziły do nieodwracalnych zmian w środowisku naturalnym.

Istotne znaczenie dla rozwoju turystyki ma polityka realizowana na różnych szczeblach administracji. Mówiąc o **polityce turystycznej** dotyczącej regionów przygranicznych, należy uwzględnić szerszy kontekst i zwrócić uwagę na miejsce turystyki w strategiach rozwoju regionalnego. W opracowaniu *Turystyka w Polsce Wschodniej* wydanym przez PARP napisano, że Polska Wschodnia dysponuje ogromnym, niewykorzystanym dotychczas potencjałem turystycznym<sup>517</sup>.

W *Strategii Rozwoju Województwa Lubelskiego na lata 2014–2020* turystyka została wyodrębniona jako jeden z ośmiu istotnych procesów rozwojowych, który zapisano w następu-

<sup>517</sup> [porpw.parp.gov.pl](https://porpw.parp.gov.pl), pozyskano: 11.09.2015.

jący sposób: „Poprawa jakości bazy turystycznej, lepsza ogólnokrajowa i międzynarodowa promocja produktów (nie zaś tylko »walorów«) turystycznych regionu – czemu będzie towarzyszyć poprawa skomunikowania regionu z otoczeniem – stanie się jednym z czynników rozwoju turystyki, w tym wysoko dochodowej turystyki biznesowej, uzdrowskiej, leczniczej i turystyki wyspecjalizowanej – stając się ważnym czynnikiem wzrostu gospodarczego i źródłem dochodów dla mieszkańców”<sup>518</sup>. Turystyka nie została jednak wymieniona ani w grupie celów strategicznych, ani operacyjnych tej strategii. Jej założenia mieszczą się jednak w ramach wymienionych celów, szczególnie drugiego – Restrukturyzacja rolnictwa oraz rozwój obszarów wiejskich, oraz czwartego – Funkcjonalna, przestrzenna społeczna i kulturowa integracja regionu. W ramach tego drugiego przyjęto cel operacyjny 4.4 – Przełamanie niekorzystnych efektów przygranicznego położenia, w którym wskazano, że w najtrudniejszej sytuacji ekonomicznej są obszary położone w bezpośrednim sąsiedztwie granicy. W celu ożywienia gospodarczego konieczna jest budowa nowych i modernizacja istniejących przejść granicznych. Pozwoliłoby to na ożywienie wymiany handlowej i zwiększenie ruchu turystycznego.

Z kolei w *Strategii Rozwoju Województwa Podlaskiego do 2020 roku* podkreślono, że największy potencjał w regionie mają następujące formy turystyki<sup>519</sup>:

- aktywna rowerowa i kajakowa,
- medyczna (z wykorzystaniem kadry Uniwersytetu Medycznego w Białymstoku oraz jako odpowiedź na zjawisko starzenia się społeczeństwa),
- pielgrzymkowa,
- agroturystyka (szczególnie nad jeziorami na obszarach przyrodniczo cennych), którą autorzy strategii zaliczyli do turystyki wypoczynkowej<sup>520</sup>.

Na potrzeby rozwoju turystyki w województwie podlaskim został opracowany *Program rozwoju turystyki i zagospodarowania turystycznego województwa podlaskiego na lata 2010–2015*. Jako misję przyjęto, że „województwo podlaskie to wielofunkcyjny obszar potrafiący tworzyć, rozwijać i dostosować swoją ofertę turystyczną z wykorzystaniem walorów środowiska naturalnego, wielokulturowej tradycji i położenia przygranicznego do rzeczywistych potrzeb turystów odwiedzających region w różnych porach roku”<sup>521</sup>. Przyjęte w programie obszary priorytetowe charakteryzują się wysokim poziomem ogólności (załącznik 15, Aneks).

Należy również wspomnieć o Programie Operacyjnym Rozwój Polski Wschodniej. Wsparcie promocyjno-marketingowe Polskiej Agencji Rozwoju Przedsiębiorczości uzyskało (w ramach priorytetu V PO RPW) osiem grup produktów w ramach turystyki<sup>522</sup>: aktywnej na obszarach cennych przyrodniczo, krajoznawczej (historycznej i przyrodniczej przeznaczonej

<sup>518</sup> *Strategia Rozwoju Województwa Lubelskiego na lata 2014–2020 (z perspektywą do 2030 r)*, pozyskano z [www.strategia.lubelskie.pl](http://www.strategia.lubelskie.pl), s. 10–11, 11.09.2015.

<sup>519</sup> [www.strategia.wrotapodlasia.pl](http://www.strategia.wrotapodlasia.pl), s. 17–18, pozyskano: 11.09.2015.

<sup>520</sup> W literaturze z zakresu podstaw turystyki przyjęło się wyodrębnianie jako jednego z rodzajów turystyki turystyki wypoczynkowej. W ocenie autorki należy zastanowić się nad słusznością takiego wyodrębnienia, ponieważ jest to termin nieostry i w swojej istocie każda forma turystyki jest dobrowolna i realizuje funkcje wypoczynkowe.

<sup>521</sup> *Program rozwoju turystyki i zagospodarowania turystycznego województwa podlaskiego na lata 2010–2015*, s. 8.

<sup>522</sup> [porpw.parp.gov.pl](http://porpw.parp.gov.pl), pozyskano: 10.03.2015.

również dla dzieci i młodzieży), leczniczej, miejskiej biznesowej, miejskiej kulinarnej, religijnej, wiejskiej i ekoturystyki. Bazuje on przede wszystkim na potencjale przyrodniczo-kulturowym obszarze.

Polska Wschodnia, a przede wszystkim wymienione powyżej formy spędzania czasu były promowane w ramach programu *Piękny Wschód*, który skierowany był głównie do obywateli polskich, Niemców i Ukraińców. Jako narzędzie promocji wykorzystywano stronę internetową [www.pieknywschod.eu](http://www.pieknywschod.eu), która jest interaktywną platformą dla miłośników Polski Wschodniej. W ramach priorytetu pierwszego PO RPW realizowane było cykliczne wydarzenie kulturalne *Kraina pięciu miast, kraina pięciu zmysłów*, w które zaangażowane były miasta Ełk, Gołdap, Olecko, Suwałki i Augustów. Wydarzeniu temu towarzyszyły kampanie reklamowe w telewizji polskiej, niemieckiej i ukraińskiej. W ramach opracowań dotyczących tego programu wymieniono rozwojowe grupy produktów ze wskazaniem potencjalnych nabywców, w tym produkty w ramach turystyki: aktywnej, krajoznawczej, etnicznej, religijnej, wiejskiej, zdrowotnej, miejskiej, kulinarnej<sup>523</sup>.

Na szczeblu **regionalnym** polityka turystyczna realizowana jest nie tylko przez władze samorządowe, ale przede wszystkim przez regionalne organizacje turystyczne, tj. utworzoną w 2002 roku Podlaską Regionalną Organizację Turystyczną oraz działającą od 2004 roku Lubelską Regionalną Organizację Turystyczną.

Podlaska ROT liczy 52 członków (stan na 15.02.2015), w tym m.in. Samorząd Województwa Podlaskiego i Urząd Miasta Białystok. Liczba członków Lubelskiej ROT wynosi 80<sup>524</sup>. Zakres działalności regionalnych organizacji turystycznych obejmuje przede wszystkim szeroko rozumiane działania w zakresie promocji regionu i kreowania produktów turystycznych na ich terenie (wykaz działań promocyjnych w załączniku 16, Aneks).

W planowaniu rozwoju turystyki w województwie lubelskim uwzględniono koncepcję produktów sieciowych<sup>525</sup>. W zainicjowanym i koordynowanym przez Lubelską ROT projekcie podkreślono, że ważnym celem jest poszukiwanie możliwości uzyskania przez Lubelszczyznę przewagi konkurencyjnej na rynku krajowym dzięki produktom sieciowym. Jak zauważono, „wiąże się to ściśle również z potrzebą stymulowania współpracy pomiędzy różnymi interesariuszami rynku turystycznego i okółoturystycznego Lubelszczyzny na rzecz rozwoju oferty unikatowej, atrakcyjnej i bazującej na potencjale regionu”<sup>526</sup>. Przyjęto okres planowania strategicznego na lata 2010–2020, który z uwagi na perspektywę finansową UE podzielono na podokresy. W realizacji projektu przyjęto cel bezpośredni, którym jest opracowanie dokumentu, który będzie poprawny metodycznie i możliwy do realizacji, oraz cel pośredni, który polega na komercjalizacji siedmiu opracowanych produktów sieciowych. Cel pośredni jest niezwykle złożony i autorzy projektu wyodrębnili w nim długą listę celów praktycznych (wykaz

<sup>523</sup> *Studium uwarunkowań atrakcyjności turystycznej Piękny Wschód (część analityczna)*. [www.pieknywschod.pl](http://www.pieknywschod.pl).

<sup>524</sup> [www.lrot.pl](http://www.lrot.pl), pozyskano: 10.10.2015.

<sup>525</sup> *Perspektywa rozwoju sieciowych produktów turystycznych w województwie lubelskim*. Projekt współfinansowany przez MSiT, Warszawa – Lublin 2010, [www.lrot.pl](http://www.lrot.pl), pozyskano: 10.10.2015.

<sup>526</sup> *Perspektywa rozwoju sieciowych produktów turystycznych w województwie lubelskim*. Projekt współfinansowany przez MSiT, Warszawa – Lublin 2010, s. 6, [www.lrot.pl](http://www.lrot.pl), pozyskano: 10.10.2015.

w załączniku 17, Aneks), które są sformułowane na dużym poziomie ogólności, co oznacza, że są na tyle uniwersalne, że mogą być przypisane do innego regionu oraz że trudno jest znaleźć miary pozwalające na określenie stopnia zrealizowania tych celów. Jako korzystne należy uznać to, że w dokumencie tym zarekomendowano siedem produktów sieciowych (robocze nazwy: *W krainie wielokulturowego pogranicza*, *Lubelskie smaki*, *Lubelski szlak tradycji*, *„Rowerowa ósemka” Lubelszczyzny*, *Kajakiem przez Lubelszczyznę*, *Lubelskie w siodle*, *Lubelskie Ekopolis*), które przewidziane są do realizacji na terenie całego województwa, również na terenie przygranicznym.

Poddając analizie politykę turystyczną na poziomie lokalnym należy dokonać jej przeglądu na poziomie powiatów i gmin z uwzględnieniem działań samorządu lokalnego, lokalnych organizacji turystycznych, lokalnych grup działania i stowarzyszeń agroturystycznych.

Działania samorządu powiatowego w obszarze turystyki w powiatach przygranicznych są zróżnicowane. Różne miejsce zajmuje turystyka w strategiach rozwoju powiatów, a najwięcej uwagi poświęcono jej w strategiach przygotowanych dla powiatów suwalskiego, sejneńskiego, hajnowskiego i białskiego (załączniki 18 i 19, Aneks). Ten przejaw zaangażowania władz samorządowych nie znalazł jednak odniesienia w stanie rozwoju lokalnej gospodarki turystycznej (załącznik 9, Aneks).

Wiele zapisów strategii rozwoju powiatu, pomimo tego, że turystyka nie jest w nich przywołana, również jej dotyczy, np. w powiecie sejneńskim stymulowanie rozwoju turystyki dokonuje się również dzięki uwzględnionym w strategii działaniom, dotyczącym np. żywności ekologicznej i produktów regionalnych (priorytet 2, cel 2), poprawy dostępności komunikacyjnej (priorytet 5, cel 2) czy współpracy międzynarodowej (priorytet 6). Z kolei w *Strategii Zrównoważonego Rozwoju Powiatu Sokólskiego* turystyka wymieniana jest tylko kilka razy, ale większość celów wpływa na rozwój turystyki, w tym głównie cel A (z trzech celów I rzędu) – „Powiat sokólski obszarem tworzącym konkurencyjne warunki rozwoju przedsiębiorczości terenów wiejskich, wykorzystującym położenie przygraniczne do rozwoju szerokiej współpracy transgranicznej i zagranicznej”<sup>527</sup>.

W dokumencie *Strategia rozwoju powiatu siemiatyckiego do roku 2015*<sup>528</sup> turystyka nie jest wymieniana ani wśród celów strategicznych ani operacyjnych, a cele w największym stopniu uwzględniające interesy turystyki to cel strategiczny, II „Wszechstronny rozwój obszarów wiejskich – zamożne, wszechstronnie rozwinięte obszary wiejskie filarem gospodarki powiatu” i III – „Aktywizacja gospodarcza społeczeństwa”. Również w strategii rozwoju powiatu augustowskiego turystyka nie jest wymieniana ani w celach I rzędu, ani II rzędu.

Poza uwzględnieniem turystyki w strategiach rozwoju powiatów jej planowanie odbywa się na podstawie dokumentów celowych:

1. *Program rozwoju turystyki dla Roztocza Tomaszowskiego*, w którym zamieszczono koncepcję zintegrowanych produktów turystycznych w obrębie następujących rodzajów turystyki: kulturowa, weekendowa, hobbystyczna, aktywna i „edukacyjno-rekreacyjna dzie-

<sup>527</sup> *Strategia Zrównoważonego Rozwoju Powiatu Sokólskiego*. Opracowanie Zarządu Powiatu Sokólskiego, maszynopis, s. 54–55.

<sup>528</sup> [www.siemiatycze.pl](http://www.siemiatycze.pl), pozyskano: 10.10.2015.

- ci i młodzieży” (z opisu wynika że jest to połączenie edukacji z aktywnością fizyczną, ale użyte w dokumencie określenie może budzić wątpliwości)<sup>529</sup>.
2. *Regionalny Program Operacyjny Województwa Podlaskiego na lata 2007–2013* – trzecia oś priorytetowa została poświęcona turystyce (Rozwój turystyki i kultury), w ramach której wyodrębniono dwa działania: Działanie 3.1. Rozwój atrakcyjności turystycznej regionu; Działanie 3.2. Wsparcie inwestycyjne przedsiębiorstw z branży turystycznej.
  3. *Strategia rozwoju turystyki włodawskiego obszaru funkcjonalnego*<sup>530</sup>, w której określono wizję i misję rozwoju turystyki oraz przyjęto trzy cele strategiczne: 1) Markowe produkty turystyczne szansą na wzrost integracji oraz konkurencyjności obszaru, 2) Rozwój współpracy w zakresie tworzenia i budowy oferty turystycznej, 3) Wzrost świadomości wiedzy i umiejętności w zakresie świadczenia usług turystycznych. Cele strategiczne zostały uszczegółowione celami operacyjnymi<sup>531</sup>.

Wszystkie te działania, zaplanowane i częściowo zrealizowane na poziomie powiatów korespondują z działaniami podejmowanymi na szczeblu gmin. W dokumentach strategicznych wytypowanych do badań gmin przygranicznych turystyka miała różną rangę (załącznik 20, Aneks). Najwięcej miejsca poświęcono turystyce w strategiach przygotowanych dla gmin Wola Uhruska i Krynki.

W *Planie rozwoju lokalnego gminy Płaska na lata 2008–2015*, którego założenia korespondują z opracowaną w 2001 roku strategią rozwoju gminy, turystyka wymieniana jest tylko jako jedno z działań w zakresie realizacji celu „Rozwój infrastruktury technicznej”<sup>532</sup>.

Część dokumentów tego typu jest niestety nieaktualna, jak *Plan rozwoju lokalnego gminy Szypliszki na lata 2004–2008* czy *Plan rozwoju lokalnego gminy Giby z 2005 roku*. Z uwagi na to, że straciły one aktualność, ich analizę uznano za nieprzydatną. Brak jest ogólnie dostępnych informacji o bardziej aktualnych dokumentach tego typu w wymienionych gminach. Podobnie jak w przypadku zapisów strategii rozwoju powiatów, tak i w odniesieniu do planów czy strategii rozwoju gmin wiele zapisów dotyczących promocji, rozwoju infrastruktury technicznej, ochrony środowiska itp. w większym lub mniejszym stopniu dotyczy turystyki. Analiza wymienionych dokumentów pokazuje również, że wskazywane kierunki i obszary rozwoju są zbieżne na poszczególnych poziomach planowania, tj. wojewódzkim, powiatowym i gminnym. Pokrywają się też tematycznie, co z jednej strony tworzy jednolity kierunek rozwoju turystyki na całym obszarze przygranicznym, ale z drugiej sugeruje brak innowacyjności i kreatywności. Można odnieść wrażenie, że powielane są w nich te same rozwiązania, nie zawsze korespondujące z potencjałem gminy, oczekiwaniami jej mieszkańców i turystów.

Wiele zmiennych **opisujących potencjał turystyczny** i warunkujących rozwój lokalnej funkcji turystycznej ma charakter niemierzalny, jak poziom wiedzy i umiejętności kwatero-

<sup>529</sup> <http://powiat-tomaszowski.bip.lublin.pl>, pozyskano: 03.07.2015.

<sup>530</sup> Włodawski obszar funkcjonalny tworzy 11 jednostek samorządu terytorialnego – gmina miejska Włodawa – lider zawartego porozumienia – wspólnie z powiatem włodawskim i 9 gminami wiejskimi: Hanna, Hańsk, Ruda-Huta, Sosnowica, Stary Brus, Urszulin, Włodawa, Wola Uhruska, Wiryki.

<sup>531</sup> <http://www.ugsosnowica.bip.lubelskie.pl>, pozyskano: 03.07.2015.

<sup>532</sup> *Plan rozwoju lokalnego gminy Płaska na lata 2008–2015*, s. 26. [ug-plaska.pbip.pl](http://ug-plaska.pbip.pl), pozyskano: 03.07.2015.

dawcy, relacje sąsiedzkie itp. Rola tych czynników jest ogromna, ale trudności z ich pomiarem sprawiają, że nie można ich uwzględnić we wskaźniku statystycznym.

Do obliczenia wskaźnika potencjału turystycznego ( $W_{PT}$ ) przyjęto zmienne, które w dużym stopniu uwzględniają walory turystyczne (tabela 22).

**Tabela 22.** Zestaw zmiennych diagnostycznych potencjału turystycznego

Symbol	Indykatory
P <sub>1</sub>	gęstość zaludnienia – 2012 rok (liczba osób na km <sup>2</sup> ) (D)
P <sub>2</sub>	udział gospodarstw z dochodem z pozarolniczej działalności gospodarczej – PSR 2010 (S)
P <sub>3</sub>	udział lasów w powierzchni gminy – PSR 2010 (S)
P <sub>4</sub>	udział obszarów chronionych w powierzchni – 2012 (S)
P <sub>5</sub>	liczba pomników przyrody na 100 km <sup>2</sup> – 2012 (S)
P <sub>6</sub>	liczba zabytków wpisanych na listę dziedzictwa na 100 km <sup>2</sup> (S)

Źródło: opracowanie własne.

Ze względu na dostępność danych zmienne P<sub>2</sub> i P<sub>3</sub> obrazują stan w 2010 roku, kiedy przeprowadzono Powszechny Spis Rolny (PSR). W ocenie autorki dynamika zjawisk, do których zmienne się odnoszą, pozwala na uwzględnienie tych danych w odniesieniu do 2012 roku.

Wśród zmiennych diagnostycznych celowo nie uwzględniono ścieżek i tras turystycznych. Z dotychczasowych badań autorki wynika, że turyści wypoczywający na obszarach wiejskich traktują trasy turystyczne fakultatywnie. Pełnią one bardziej funkcję informacyjno-promocyjną niż logistyczną. Udział gospodarstw z dochodem z pozarolniczej działalności gospodarczej przyjęto jako stymulantę, jest to bowiem przejaw przedsiębiorczej postawy mieszkańców wsi. Autorka ma świadomość, że stosując inną argumentację można go traktować jako destymulantę.

Charakterystykę zmiennych diagnostycznych zamieszczono w tabeli 23.

Zmienne diagnostyczne w badanych gminach były bardzo zróżnicowane, zwłaszcza zmienna P<sub>4</sub> – udział obszarów chronionych w powierzchni gminy.

Wartości syntetycznego wskaźnika potencjału turystycznego, obliczone według przedstawionego przy wskaźniku rozwoju lokalnego wzoru opisanego w podrozdziale 4.2, przedstawiono w tabeli 24.

Najwyższa wartość syntetycznego wskaźnika potencjału turystycznego była w gminach Krynki i Dubicze Cerkiewne, najniższa w gminach Horodło i Hrubieszów. Trudno jest wskazać jednoznaczne powiązanie pomiędzy wartością  $W_{PT}$  a miejscem turystyki w omówionych wcześniej strategiach rozwoju. Turystyka była wymieniana wśród celów strategicznych zarówno w gminach o wysokiej wartości  $W_{PT}$  (gminy Krynki i Dubicze Cerkiewne), jak i średniej – gmina Wola Uhruska. W gminie Hrubieszów, charakteryzującej się najniższą wartością  $W_{PT}$  turystyka nie została wymieniona wśród celów, ale w wizji uwzględniono agroturystykę. Być może wynika to z faktu, że dokumenty strategiczne przygotowywane są życzeniowo, bez analizy istniejących zasobów i możliwości. Z drugiej strony na rynku obserwujemy coraz więcej sytuacji tworzenia obiektów turystycznych w oderwaniu od walorów, np. „osady” indiańskie, „dinoparki”. Tworzenie tego typu atrakcji bazuje na kapitale ludzkim.

**Tabela 23.** Charakterystyki statystyczne zmiennych diagnostycznych potencjału turystycznego

Gminy	P <sub>1</sub>	P <sub>2</sub>	P <sub>3</sub>	P <sub>4</sub>	P <sub>5</sub>	P <sub>6</sub>
Szypliszki	25	6,19	6,24	36,12	15,93	3,84
Giby	9	32,43	11,74	60,56	12,26	1,55
Płaska	7	34,05	14,83	61,99	9,96	1,88
Krynki	20	28,01	11,87	77,02	14,86	18,67
Dubicze Cerkiewne	12	12,44	20,84	70,22	14,11	4,62
Mielnik	13	13,3	30,99	91,06	4,47	7,13
Rokitno	23	9,4	14,05	19,93	28,39	7,1
Wola Uhruska	27	25,8	10,26	50,34	16,76	4,54
Dorohusk	36	17,19	4,22	38,18	13,61	3,12
Horodło	43	3,59	0,43	69,51	8,84	10,75
Hrubieszów	41	9,08	0,81	23,84	9,71	7,33
Lubycza Królewska	32	34,19	2,03	19,47	16,93	3,36
Minimum	7,00	3,59	0,43	19,47	4,47	1,55
Maksimum	43,00	34,19	30,99	91,06	28,39	18,67
Średnia arytmetyczna	24,00	18,81	10,69	51,52	13,82	6,16
Odchylenie standowe	12,30	11,42	8,97	23,90	5,90	4,75
Współczynnik zmienności [%]	51,25	60,75	83,93	46,40	42,68	77,08

Źródło: opracowanie własne.

**Tabela 24.** Wartość wskaźnika potencjału turystycznego ( $W_{PT}$ ) oraz pozycja w rankingu analizowanych gmin

Gminy	$W_{PT}$	Pozycja w rankingu
Krynki	0,4580	1
Dubicze Cerkiewne	0,3612	2
Płaska	0,3037	3
Giby	0,2982	4
Mielnik	0,2824	5
Wola Uhruska	0,2757	6
Rokitno	0,2680	7
Szypliszki	0,1485	8
Dorohusk	0,1305	9
Lubycza Królewska	0,1304	10
Horodło	0,1195	11
Hrubieszów	0,0580	12

Źródło: opracowanie własne.

#### 4.4. Stan rozwoju funkcji turystycznej

W ocenie rozwoju funkcji turystycznej uwzględniane są zarówno zamienne odnoszące się do popytu turystycznego, jak i podaży turystycznej. W ramach podaży turystycznej analizowane są przede wszystkim podstawowe podmioty gospodarki turystycznej, czyli obiekty noclegowe.

Stan rozwoju gospodarki turystycznej badanych gmin należy określić jako słaby, co obrazuje liczba obiektów noclegowych oraz liczba turystów.

Liczba turystycznych obiektów zakwaterowania zbiorowego w gminach przygranicznych była niewielka (tabela 25). W czterech gminach, tj. Rokitno, Dołhobyczów, Horodło i Lubycza Królewska, w ogóle nie było turystycznych obiektów zakwaterowania zbiorowego, dlatego nie zostały one uwzględnione w tabeli. Relatywnie niewielki był również popyt na usługi turystyczne (tabela 26) i jest on dodatnio skorelowany z wielkością podaży turystycznej.

**Tabela 25.** Podstawowe dane charakteryzujące gospodarkę turystyczną na terenie badanych gmin

Gminy	Obiekty hotelowe		Inne obiekty noclegowe razem		Miejsca noclegowe w obiektach hotelowych*		Miejsca noclegowe w innych obiektach noclegowych razem	
	2006	2012	2006	2012	2006	2012	2006	2012
Szypłiszki	0	2	3	2	0	53	66	101
Giby	1	1	5	5	96	90	149	371
Płaska	0	0	8	5	0		609	191
Krynki	0	0	1	2	0	0	25	24
Dubicze Cerkiewne	0	0	2	6	0	0	52	132
Mielnik	0	0	0	3	0	0	0	91
Wola Uhruska	0	0	1	1	0	0	25	25
Dorohusk	1	1	0	0	25	25	0	0
Hrubieszów	0	0	0	2	0	0	0	78

\*Do obiektów hotelowych od 2012 roku zaliczane są kwatery agroturystyczne i gospodarstwa gościnne mające minimum 10 pokoi.

Źródło: opracowanie własne na podstawie Banku Danych Lokalnych GU. [www.gus.gov.pl](http://www.gus.gov.pl).

Najwięcej turystów krajowych i zagranicznych gościło w gminie Giby, a najmniej w gminie Wola Uhruska. Jest to oczywiście związane ze stanem rozwoju bazy noclegowej w gminach.

Dla zobrazowania stanu rozwoju funkcji turystycznej badanych gmin wykorzystano często przyjmowane w literaturze wskaźniki poziomu zagospodarowania turystycznego, tj.  $W_{BN}$ ,  $W_{BD}$  i  $G_b$  oraz intensywności ruchu turystycznego ( $W_S$ ,  $W_D$ ,  $W_{Ch}$  (omówione w rozdziale 3). Ich wartości zaprezentowano w tabeli 27.

Wartości wskaźników są bardzo zróżnicowane, a najwyższą wskaźniki  $W_S$ ,  $W_{BD}$  i  $G_b$  miały w 2012 roku w gminie Giby, co jest wynikiem zarówno wzrostu liczby miejsc noclegowych, jak i liczby turystów. Z kolei bardzo wysoka wartość  $W_{Ch}$  jest konsekwencją ośrodków kolonijnych, które na terenie gminy rozwijają się bardzo dynamicznie, ale popyt na oferowane



**Tabela 26.** Popyt na usługi w obiektach hotelowych w badanych gminach przygranicznych w 2006 i 2012 roku

Gminy	Polacy korzystający z obiektów hotelowych		Polacy korzystający z innych obiektów noclegowych		Turyści zagraniczni korzystający z obiektów hotelowych		Turyści zagraniczni korzystający z innych obiektów noclegowych	
	2006	2012	2006	2012	2006	2012	2006	2012
Szypliszki	0	1 208	524	4 512	0	223	404	341
Giby	2 159	1 657	1 431	6 328	10	0	211	413
Płaska	0	0	6 859	5 006	0	0	887	81
Krynki	0	0	90	242	0	0	0	7
Dubicze Cerkiewne	0	0	1 624	1 687	0	0	31	6
Mielnik	0	0	0	1 625	0	0	0	73
Wola Uhruska	0	0	80	92	0	0	0	0
Dorohusk	141	251	0	0	824	602	0	0
Hrubieszów	0	0	0	703	0	0	0	0

\*Do obiektów hotelowych od 2012 roku zaliczane są kwatery agroturystyczne i gospodarstwa gościnne mające minimum 10 pokoi.

Źródło: opracowanie własne na podstawie Banku Danych Lokalnych GUS. [www.gus.gov.pl](http://www.gus.gov.pl).

**Tabela 27.** Wartości wybranych wskaźników rozwoju funkcji turystycznej w 2006 i 2012 roku

Gminy	Wskaźnik Schneidera ( $W_S$ )		Wskaźnik Baretje'a i Defarta ( $W_{BD}$ )		Wskaźnik Charvata ( $W_{Ch}$ )		Wskaźnik Deferta ( $W_D$ )		Wskaźnik rozwoju bazy noclegowej ( $W_{BN}$ )		Gęstość bazy noclegowej ( $G_b$ )	
	2006	2012	2006	2012	2006	2012	2006	2012	2006	2012	2006	2012
Szypliszki	23,1	159,2	1,6	3,9	23,1	340,8	9,3	40,2	14,1	40,8	0,4	1,0
Giby	128,4	286,9	8,3	15,7	374,8	540,8	11,8	26,0	15,6	18,2	0,4	1,4
Płaska	304,5	196,5	23,9	7,4	987,1	1278,8	20,8	13,6	12,7	26,6	1,6	0,5
Krynki	2,6	7,5	0,7	0,7	3,0	36,7	0,5	1,5	3,6	10,4	0,2	0,1
Dubicze Cerkiewne	88,6	100,7	2,8	7,8	153,7	219,6	10,9	11,2	31,8	12,8	0,3	0,9
Mielnik	0	65,8	0	3,5	0	169,4	0	8,6	0	18,7	0	0,5
Wola Uhruska	1,9	2,3	0,6	0,6	8,9	4,3	0,5	0,6	3,2	3,7	0,2	0,2
Dorohusk	13,9	12,6	0,4	0,4	13,9	12,6	5,0	4,4	38,6	34,1	0,1	0,1
Hrubieszów	0	6,7	0	0,7	0	9,9	0	27	0	9,0	0	0,3

Źródło: opracowanie własne.

przez nie usługi ma charakter sezonowy. W obiektach tych zatrudniona jest przede wszystkim kadra spoza regionu. Wskaźniki Deferta ( $W_D$ ) oraz  $W_{BN}$  osiągnęły najwyższą wartość w gminie Szypliszki. Najniższe wartości omawiane wskaźniki osiągnęły w gminach Wola Uhruska ( $W_S$ ,  $W_{Ch}$ ,  $W_D$ ,  $W_{BN}$ ), Dorohusk ( $W_{DB}$ ,  $G_b$ ) oraz Krynki ( $G_b$ ). We wszystkich gminach w 2012 roku w odniesieniu do 2006 roku wartości wskaźników uległy zmianie.

Z uwagi na to, że badany obszar jest miejscem realizacji turystyki wiejskiej, w tym agroturystyki, która w większości nie jest uwzględniana w opracowaniach statystyki publicznej<sup>533</sup>, posłużono się danymi pochodzącymi z własnych badań empirycznych.

**Tabela 28.** Stan rozwoju bazy agroturystycznej w 2006 i 2012 roku

Gminy	Liczba gospodarstw agroturystycznych w latach		Liczba miejsc noclegowych w latach	
	2006	2012	2006	2012
Szypliszki	5	11	58	108
Giby	7	26	74	285
Płaska	7	6	98	73
Krynki	5	9	65	126
Dubicze Cerkiewne	9	16	92	124
Mielnik	7	16	66	121
Rokitno	3	6	32	55
Wola Uhruska	12	13	82	131
Dorohusk	2	3	18	17
Horodło	5	16	45	115
Hrubieszów	4	7	24	68
Lubycza Królewska	1	3	6	23

Źródło: badania własne.

We wszystkich wytypowanych do badań gminach funkcjonowały obiekty agroturystyczne, choć ich liczba w 2012 roku była bardzo zróżnicowana i wynosiła od 26 w gminie Giby do 3 w gminie Lubycza Królewska (tabela 28).

Dla zobrazowania stanu rozwoju funkcji agroturystycznej autorka dokonała modyfikacji wskaźnika  $G_b$  oraz zaproponowała wskaźnik zagospodarowania agroturystycznego ( $W_{ZA}$ ), o których pisano w rozdziale 3.

Wskaźnik zagospodarowania agroturystycznego ( $W_{ZA}$ ) obliczono według wzoru:

$$W_{ZA} = \frac{\text{liczba gospodarstw agroturystycznych}}{\text{liczba mieszkańców obszarów}} \times 100$$

Wskaźnik gęstości bazy agroturystycznej ( $G_{bA}$ ) został obliczony według wzoru:

$$G_{bA} = \frac{\text{liczba miejsc noclegowych w gospodarstwach agroturystycznych}}{\text{powierzchnia UR w km}^2}$$

<sup>533</sup> W danych GUS od 2013 roku znajdują się gospodarstwa agroturystyczne, w których liczba miejsc noclegowych wynosi minimum 10.

**Tabela 29.** Wartości wskaźników funkcji agroturystycznej dla badanych gmin w 2006 i 2012 roku

Gminy	$W_{ZA}$		$G_{bA}$	
	2006	2012	2006	2012
Szypliszki	0,12	0,28	0,56	1,04
Giby	0,24	<b>0,89</b>	1,60	<b>6,15</b>
Płaska	<b>0,28</b>	0,23	<b>3,62</b>	2,70
Krynki	0,15	0,27	1,73	3,34
Dubicze Cerkiewne	<b>0,48</b>	<b>0,95</b>	1,78	2,40
Mielnik	0,26	0,62	1,84	3,38
Rokitno	0,09	0,19	0,40	0,69
Wola Uhruska	<b>0,29</b>	0,32	1,80	2,88
Dorohusk	0,03	0,04	0,25	0,23
Horodło	0,09	0,29	0,58	1,47
Hrubieszów	0,04	0,07	0,12	0,35
Lubycza Królewska	0,01	0,05	0,05	0,21

Źródło: badania własne.

W prawie wszystkich badanych gminach, poza gminą Płaska, wartość wskaźnika  $W_{ZA}$  w 2012 roku uległa zwiększeniu w stosunku do 2006 roku. Najwyższą wartość wskaźnik ten uzyskał w 2012 roku w gminach Giby, Dubicze Cerkiewne oraz Mielnik. Wartość wskaźnika  $G_{bA}$  w dwóch gminach uległa zmniejszeniu w 2012 roku w odniesieniu do 2006 roku i były to gminy Płaska i Dorohusk. Najwyższą wartość wskaźnik ten w 2012 roku osiągnął w gminie Giby (tabela 29).

#### 4.5. Poziom rozwoju lokalnego a stan rozwoju funkcji turystycznej

Przedmiotem zainteresowań badawczych autorki była też zależność pomiędzy wartościami omówionych wcześniej wskaźników, tj. wskaźnikiem rozwoju lokalnego a wskaźnikami potencjału turystycznego, funkcji turystycznej i funkcji agroturystycznej oraz pomiędzy wskaźnikiem potencjału turystycznego a wskaźnikami funkcji turystycznej i funkcji agroturystycznej.

Korelacja pomiędzy wartością wskaźnika rozwoju lokalnego ( $W_{RL}$ ) a wartością wskaźnika potencjału turystycznego ( $W_{PT}$ ) wykazała brak istotnych statystycznie zależności pomiędzy nimi (tabela 30).

**Tabela 30.** Korelacja pomiędzy wartością wskaźnika rozwoju lokalnego ( $W_{RL}$ ) a wskaźnika potencjału turystycznego ( $W_{PT}$ ) w badanych gminach przygranicznych w 2006 i 2012 roku

Wyszczególnienie	$W_{RL}$ rok 2006	$W_{RL}$ rok 2012
$W_{PT}$	r = 0,281 p = 0,376	r = 0,282 p = 0,375

Źródło: badania własne.

Dla gmin, w których występowała funkcja turystyczna dokonano analizy korelacji pomiędzy wartością wskaźnika rozwoju lokalnego a wskaźnikami rozwoju funkcji turystycznej (tabela 31).

**Tabela 31.** Zależność pomiędzy wartością wskaźnika rozwoju lokalnego a wskaźnikami rozwoju funkcji turystycznej dla lat 2006 i 2012

Para zmiennych	Korelacja porządku rang Spearmana		
	N ważnych	R Spearman	p*
Rok 2006			
$W_s - 2006$ & $W_{RL} - 2006$	9	0,033473	0,931873
$W_{BD} - 2006$ & $W_{RL} - 2006$	9	0,066946	0,864127
$W_{Ch} - 2006$ & $W_{RL} - 2006$	9	0,100419	0,797139
$W_D - 2006$ & $W_{RL} - 2006$	9	0,067229	0,863556
$W_{BN} - 2006$ & $W_{RL} - 2006$	9	-0,184102	0,635383
$G_b - 2006$ & $W_{RL} - 2006$	9	0,151911	0,696419
Rok 2012			
$W_s - 2012$ & $W_{RL} - 2012$	9	0,100000	0,797972
$W_{BD} - 2012$ & $W_{RL} - 2012$	9	-0,083683	0,830515
$W_{Ch} - 2012$ & $W_{RL} - 2012$	9	0,166667	0,668231
$W_D - 2012$ & $W_{RL} - 2012$	9	-0,283333	0,460030
$W_{BN} - 2012$ & $W_{RL} - 2012$	9	0,383333	0,308495
$G_b - 2012$ & $W_{RL} - 2012$	9	-0,008404	0,982881

p\* - istotność statystyczna.

Źródło: badania własne.

Z zaprezentowanych w tabeli 31 danych wynika, że nie ma statystycznie istotnej zależności pomiędzy wskaźnikami rozwoju lokalnego a wskaźnikami rozwoju funkcji turystycznej, czyli rozwój lokalny mierzony opracowanym wskaźnikiem syntetycznym nie jest uzależniony od poziomu rozwoju funkcji turystycznej.

Brak zależności pomiędzy wartością wskaźników funkcji turystycznej a wartością wskaźnika potencjału turystycznego (tabela 32) pozwala na postawienie tezy, że rozwój funkcji turystycznej nie jest uzależniony od potencjału turystycznego, będącego wypadkową zmiennych  $P_1$ - $P_6$  przyjętych do opracowania wskaźnika. Problem przykładania zbyt dużej wagi do walorów turystycznych (we wskaźniku walory zostały opisane zmiennymi  $P_3$ - $P_6$ ) podejmował w swoich opracowaniach m.in. M.W. Kozak<sup>534</sup>. W ocenie autorki braku takiej zależności należy traktować jako szansę dla obszarów o ubogich walorach turystycznych. Pomysłowość i kreatywność przedsiębiorców może bowiem sprawić, że funkcja turystyczna będzie się w nich z powodzeniem rozwijać. Z uwagi na wielowymiarowość turystyki przy rozwoju funkcji turystycznej istotna jest również akceptacja, a nawet zaangażowanie ze strony lokalnej społeczno-

<sup>534</sup> M.W. Kozak: *Turystyka i polityka...*, op. cit.

**Tabela 32.** Zależność pomiędzy wartością wskaźnika potencjału turystycznego a wskaźnikami funkcji turystycznej dla lat 2006 i 2012

Para zmiennych	Korelacja porządku rang Spearmana		
	N ważnych	R Spearman	p*
$W_s - 2006$ & $W_{PT}$	9	0,451887	0,222039
$W_s - 2012$ & $W_{PT}$	9	0,333333	0,380713
$W_{BD} - 2006$ & $W_{PT}$	9	0,602516	0,085953
$W_{BD} - 2012$ & $W_{PT}$	9	0,502096	0,168397
$W_{Ch} - 2006$ & $W_{PT}$	9	0,368204	0,329560
$W_{Ch} - 2012$ & $W_{PT}$	9	0,466667	0,205386
$W_D - 2006$ & $W_{PT}$	9	0,411779	0,270805
$W_D - 2012$ & $W_{PT}$	9	-0,300000	0,432845
$W_{BN} - 2006$ & $W_{PT}$	9	0,150629	0,698884
$W_{BN} - 2012$ & $W_{PT}$	9	-0,133333	0,732368
$G_b - 2006$ & $W_{PT}$	9	0,455733	0,217637
$G_b - 2012$ & $W_{PT}$	9	0,126055	0,746579

p\* - istotność statystyczna.

Źródło: badania własne.

ści oraz wsparcie ze strony instytucji i organizacji o zasięgu lokalnym i regionalnym, o czym była mowa we wcześniejszych rozdziałach niniejszej pracy.

Autorka poddała analizie zależność pomiędzy potencjałem turystycznym, rozwojem lokalnym a stanem rozwoju infrastruktury agroturystycznej. W pierwszej kolejności sprawdzono zależność pomiędzy wartością wskaźnika rozwoju lokalnego a wartościami wskaźników rozwoju funkcji agroturystycznej (tabela 33).

**Tabela 33.** Wartości wskaźnika korelacji r-Pearsona dla wskaźnika rozwoju lokalnego ( $W_{RL}$ ) i wskaźników rozwoju funkcji agroturystycznej ( $W_{ZA}$ ,  $G_{bA}$ ) dla 12 badanych gmin w latach 2006 i 2012

Wyszczególnienie	Rok	r-Pearsona	
		wskaźnik rozwoju lokalnego ( $W_{RL}$ ) - 2006 rok	p*
$W_{ZA}$	2006	0,3579	p = 0,253
$G_{bA}$		0,4124	p = 0,183
		wskaźnik rozwoju lokalnego ( $W_{RL}$ ) - 2012 rok	
$W_{ZA}$	2012	0,2164	p = 0,499
$G_{bA}$		0,2546	p = 0,425

p\* - istotność statystyczna.

Źródło: badania własne.

Nie odnotowano istotnych statystycznie zależności pomiędzy wartościami  $W_{RL}$  a wartościami wskaźników rozwoju funkcji agroturystycznej -  $W_{ZA}$  i  $G_{bA}$  (tabela 33). Poddano też weryfikacji zależność pomiędzy wartością wskaźnika potencjału turystycznego a wartością wskaźników funkcji agroturystycznej (tabela 34).

**Tabela 34.** Wartość wskaźnika korelacji r-Pearsona dla wskaźnika potencjału turystycznego ( $W_{PT}$ ) i wskaźników funkcji agroturystycznej ( $W_{ZA}$ ,  $G_{bA}$ ) dla 12 badanych gmin w latach 2006 i 2012

Wyszczególnienie	Rok	r-Pearson	p*
$W_{ZA}$	2006	0,6694	p = 0,017
$W_{ZA}$	2012	0,5406	p = 0,070
$G_{bA}$	2006	0,6931	p = 0,012
$G_{bA}$	2012	0,6654	p = 0,018

p\* – istotność statystyczna.

Źródło: badania własne.

Odnotowano statystycznie istotną zależność pomiędzy wartościami wskaźnika potencjału turystycznego a wartościami wskaźników funkcji agroturystycznej (poza zależnością pomiędzy  $W_{ZA}$  dla 2012 roku a  $W_{PT}$ ). Zależności te są dodatnie, co oznacza, że wyższa wartość wskaźnika potencjału turystycznego odpowiada większej wartości wskaźników  $W_{ZA}$  i  $G_{bA}$  (tabela 34). Brak istotnej zależności pomiędzy  $W_{PT}$  i  $W_{ZA}$  w 2012 roku można interpretować jako przejaw działań właścicieli gospodarstw agroturystycznych zmierzających do uniezależnienia agroturystyki od walorów i oparcie jej na wyposażeniu obiektu turystycznego i pomysłowości w zakresie spędzania czasu wolnego.

Elementem łączącym objęty badaniami obszar jest sąsiedztwo granicy państwowej. Zmienne społeczno-demograficzne opisujące badane gminy wykazują zróżnicowanie. Różny jest też poziom potencjału turystycznego i funkcji turystycznej tych gmin.

# 5

## POTENCJAŁ TURYSTYCZNY BADANYCH GMIN I JEGO WYKORZYSTANIE W OPINII WŁAŚCICIELI OBIEKTÓW TURYSTYKI WIEJSKIEJ ORAZ MIESZKAŃCÓW WSI NIEZAANGAŻOWANYCH W DZIAŁALNOŚĆ TURYSTYCZNĄ

### 5.1. Struktura społeczno-demograficzna respondentów

Badania przeprowadzono wśród wiejskich kwaterodawców i pozostałych mieszkańców wsi w 2006 i 2012 roku. Wykaz badanych gmin oraz udział liczbowy respondentów w poszczególnych gminach zaprezentowano we wprowadzeniu do niniejszej publikacji.

#### Charakterystyka wiejskich kwaterodawców i ich gospodarstw

Działalność turystyczna, szczególnie w zakresie turystyki wiejskiej, jest przedsięwzięciem rodzinnym, w które zaangażowani są bardzo często wszyscy członkowie rodziny. Główną osobą prowadzącą są najczęściej kobiety, co znalazło swoje odzwierciedlenie również w analizowanych wynikach badań z 2012 roku (67,5%). Sfeminizowanie tej aktywności było widoczne w badaniach prowadzonych przez autorkę w latach 1998–1999 w gminach nadbużańskich oraz w wynikach badań innych autorów<sup>535</sup>. Niemal połowa respondentów mieściła się w przedziale wiekowym 45–54 lata. Najmłodszy respondent miał 25, a najstarszy 69 lat. Najstarsze i najmłodsze grupy wiekowe były najrzadziej reprezentowane przez respondentów (tabela 35).

<sup>535</sup> Por. J. Zawadka: *Społeczno-ekonomiczne uwarunkowania rozwoju działalności agroturystycznej*. Turystyka i Rozwój Regionalny Nr 1, *Turystyka w rozwoju regionów*. Red. naukowa A. Balińska, Wydawnictwo SGGW, Warszawa 2014; I. Kurtyka-Marcak: *Uwarunkowania rozwoju turystyki wiejskiej na terenie Dolnego Śląska ze szczególnym uwzględnieniem obszarów górzystych*. Nierówność Społeczna a Wzrost Gospodarczy. Uniwersytet Rzeszowski, Z. nr 29. *Rozwój zrównoważony i problemy obszarów wiejskich*. Uniwersytet Rzeszowski, Rzeszów 2012; A. Sammel: *Rodzinne gospodarstwa agroturystyczne na obszarach wiejskich województwa zachodniopomorskiego*. Zeszyty Naukowe SGGW, Ekonomia i Organizacja Gospodarki Żywnościowej nr 108, 2014.

**Tabela 35.** Podstawowe dane opisujące wiejskich kwaterodawców i ich gospodarstwa (w %)

Wyszczególnienie	Ogółem N = 160	Kobiety N = 108	Mężczyźni N = 52
<b>Wiek respondentów w przedziałach</b>			
25-34	6,9	9,3	1,9
35-44	20,6	20,4	21,2
45-54	43,1	43,5	42,3
55-64	25,6	23,1	30,8
65 i więcej	3,8	3,7	3,8
<b>Poziom wykształcenia</b>			
podstawowe	5,6	8,3	0
zasadnicze zawodowe	23,1	15,7	38,5
średnie	48,1	52,8	38,5
wyższe	23,1	23,1	23,1
<b>Wielkość gospodarstw domowych (N = 160)</b>			
jednoosobowe		5,0	
dwuosobowe		22,5	
trzyosobowe		23,1	
czterosobowe		24,4	
<b>Wielkość gospodarstw rolnych (N = 160)</b>			
brak gospodarstwa		10,0	
1-2,0 ha (całość)		10,6	
2,1-5,0 ha		21,9	
5,1-10,0 ha		23,8	
10,1-15,0 ha		11,9	
15,1 i więcej		21,9	
<b>Ocena pozycji gospodarstwa na tle innych gospodarstw we wsi (N = 144)</b>			
bardzo dobre		10,4	
dobrze		27,1	
przeciętne		38,2	
słabe		18,8	
bardzo słabe		5,6	
<b>Udział gospodarstw z produkcją/hodowlą (N = 144)</b>			
zbóż		53,5	
wielokierunkową		27,1	
warzyw i owoców		13,2	
traw		6,2	
zwierzęcą z kilkoma gatunkami zwierząt		25,0	
bydła opasowego		10,4	
drobiu		6,9	
trzody chlewnej		4,2	
krów mlecznych		4,2	
koni		20,8	
owiec		0,7	

Źródło: badania własne.



Niemal połowa respondentów deklarowała wykształcenie średnie, a niespełna jedna czwarta wyższe i tyle samo zasadnicze zawodowe. Poziom wykształcenia był zróżnicowany w zależności od płci respondentów. Wśród kobiet dominowało wykształcenie wyższe, a udział mężczyzn z wykształceniem zasadniczym zawodowym i średnim był na tym samym poziomie. Żaden z respondentów nie deklarował wykształcenia w kierunku turystycznym.

Turystyka wiejska jest działalnością rodzinną, dlatego też przedmiotem zainteresowań badawczych była wielkość gospodarstw domowych respondentów. W 2012 roku najliczniejsze były gospodarstwa dwu-, trzy- i czteroosobowe, których udział był porównywalny. Co trzeci respondent (33,8%) miał dzieci do 14. roku życia, przy czym 55,6% osób z tej grupy miało jedno dziecko we wskazanym przedziale wiekowym, 37% – dwoje, 7,4% – troje.

Większość badanej próby znalazła się też w badaniach realizowanych w 2006 roku. Wówczas również dominowały kobiety, których udział w próbie badawczej wynosił 59,6%, oraz osoby w przedziale wiekowym 45–54 lat oraz z wykształceniem średnim (załącznik 21, Aneks).

W badaniach podjęto również problematykę źródeł dochodów gospodarstw domowych wiejskich kwatrodawców, która została omówiona w rozdziale 6.

Z uwagi na to, że przedmiotem badań jest turystyka wiejska, w badaniach uwzględniono również funkcję rolniczą badanych obiektów. W próbie z 2012 roku co dziesiąty respondent nie prowadził działalności rolniczej z uwagi na brak gospodarstwa rolnego, w pozostałych wielkość gospodarstw była dość zróżnicowana. Tylko jedno na dziesięć gospodarstw należało do grupy najmniejszych, tj. 1–2 ha, a niemal co piąte dysponowało powierzchnią powyżej 15 ha (tabela 35).

W badaniach przeprowadzonych w 2006 roku aż jedna trzecia respondentów nie prowadziła działalności rolniczej z uwagi na brak gospodarstwa rolnego. Rozbieżność ta podobnie jak w przypadku udziału gospodarstw 5,1–10,0 ha wynika po części z wielkości obiektów powstałych po 2006 roku. Niemal jedna trzecia respondentów z grupy badawczej z 2012 roku (28,8%, 46 osób) prowadziła bowiem działalność turystyczną nie dłużej niż 6 lat, czyli rozpoczęła ją po badaniach przeprowadzonych w 2006 roku. Tylko 15,2% tej grupy kwatrodawców (7 osób) nie prowadziło gospodarstwa rolnego, a wielkość pozostałych gospodarstw była niezwykle zróżnicowana, bowiem najmniejsze gospodarstwo liczyło 1,2 ha, a największe 50,5 ha. Wyniki te pozwalają na postawienie tezy, że mieszkańcy badanych gmin poszukują możliwości dywersyfikowania źródeł dochodów poza rolnictwem. Zmiany w wielkości gospodarstw wynikają zapewne również z powiększania ich arealu.

Również w badaniach innych autorów znajdujemy potwierdzenie tezy, że działalność agroturystyczna prowadzona jest przez właścicieli gospodarstw rolnych o zróżnicowanym obszarowo areale<sup>536</sup>.

---

<sup>536</sup> J. Uglis: *Analiza rynku usług agroturystycznych w województwie wielkopolskim*. Zeszyty Naukowe Uniwersytetu Szczecińskiego Nr 738, Ekonomiczne Problemy Turystyki Nr 20 (2012), s. 139–151; K. Krzyżanowska: *Ekonomiczne efekty prowadzenia działalności agroturystycznej*. Prace Naukowo-Dydaktyczne PWSZ w Krośnie, Zeszyt 15 (2005), s. 65–73.

Respondenci dokonali też oceny pozycji swojego gospodarstwa na tle innych gospodarstw we wsi. Ponad jedna trzecia respondentów z badań w 2012 roku oceniła je jako przeciętne (tabela 35) i jest to udział mniejszy niż w 2006 roku. W 2012 roku wzrósł udział gospodarstw uznawanych za słabe i bardzo słabe (załącznik 21, Aneks). Autorka poddała analizie zależność pomiędzy średnią wielkością gospodarstw a oceną ich pozycji (wykres 1).

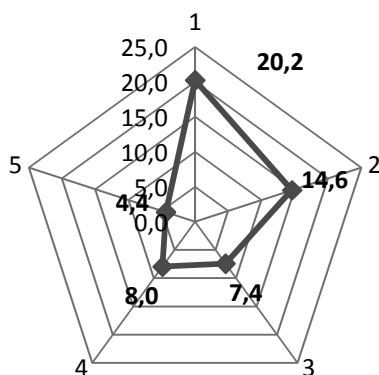

**Wykres 1.** Średnia wielkość gospodarstw wiejskich kwaterodawców w zależności od deklarowanej pozycji gospodarstwa na tle wsi (N = 144), gdzie 1 – bardzo dobra, 2 – dobra, 3 – średnia, 4 – słaba, 5 – bardzo słaba  
Źródło: badania własne.

Najwyżej swoje gospodarstwa na tle wsi ocenili właściciele gospodarstw największych, a najslabiej najmniejszych. Podobną ocenę pozycji gospodarstw odnotowano w badaniach przeprowadzonych w 2006 roku (załącznik 21, Aneks).

W większości gospodarstw wiodącą uprawą w 2012 roku były zboża, a w niemal co dziesiątym – warzywa i owoce. Produkcja zwierzęca w 2012 roku prowadzona była tylko w 54,2% obiektów z funkcją rolniczą i była ona przede wszystkim wielokierunkowa (tabela 35).

W 2012 roku tylko w niemal co czwartym gospodarstwie (24,3%) prowadzona była produkcja towarowa oraz w co czwartym (25%) produkowano tylko na własne potrzeby. W pozostałych na rynek oferowana była nadwyżka produkcyjna, której nie udało się skosztować w gospodarstwie. W badaniach z 2006 roku wskaźniki te były jeszcze mniej korzystne, bowiem tylko 4,6% badanych wówczas gospodarstw rolnych prowadziło produkcję towarową, a głównie na własne potrzeby produkowało aż 61,5% respondentów. Poprawa tej sytuacji w 2012 roku nastąpiła przede wszystkim za sprawą gospodarstw, w których funkcja turystyczna realizowana była nie dłużej niż 6 lat.

## **Charakterystyka społeczno-demograficzna respondentów niezaangażowanych w działalność turystyczną**

Większość, bo 60,5%, sześćsetosobowej próby badawczej w 2012 roku stanowiły kobiety i osoby w wieku 45–54 lata. Wiek respondentów był w niewielkim stopniu zróżnicowany w zależności od płci, co zobrazowano w tabeli 36.

**Tabela 36.** Podstawowe dane opisujące mieszkańców wsi niezaangażowanych w działalność turystyczną (w %)

Wyszczególnienie	Ogółem N = 600	Kobiety N = 363	Mężczyźni N = 237
<b>Przedziały wiekowe w latach</b>			
19-24	4,3	4,7	3,8
25-34	16,3	18,2	13,5
35-44	26,7	28,4	24,1
45-54	28,7	27	31,2
55-64	19,3	17,1	22,8
65 i więcej	4,7	4,7	4,6
<b>Poziom wykształcenia</b>			
niepełne podstawowe	0,7	0,6	0,8
podstawowe	8,3	9,1	7,2
zasadnicze zawodowe	25,7	25,3	26,2
średnie	37,7	38,6	36,3
niepełne wyższe	8,7	8,3	9,3
wyższe	19	18,2	20,3
<b>Wielkość gospodarstw domowych (N = 600)</b>			
jednoosobowe	4,5		
dwuosobowe	18,3		
trzyosobowe	17,2		
czterosobowe	26,5		
pięcioosobowe	15,3		
minimum sześćosobowe	16,5		
<b>Wielkość gospodarstw rolnych (N = 600)</b>			
brak gospodarstwa	5,2		
1-2 ha (całość)	18		
2-5 ha	17,3		
5-10 ha	22,5		
10-15 ha	14,7		
15 i więcej	22,3		
<b>Pozycja gospodarstwa na tle wsi (N = 569)</b>			
bardzo dobra	3,7		
dobra	24,8		
przeciętna	42,7		
słaba	19,5		
bardzo słaba	9,3		

Źródło: badania własne.

Kolejną cechą różnicującą respondentów był poziom wykształcenia. Największy udział stanowiły osoby z wykształceniem średnim. Zróżnicowanie poziomu wykształcenia ze względu na płeć było nieznaczne (tabela 36).

Większe zróżnicowanie poziomu wykształcenia widoczne było w odniesieniu do wieku respondentów, co zobrazowano na wykresie 2.

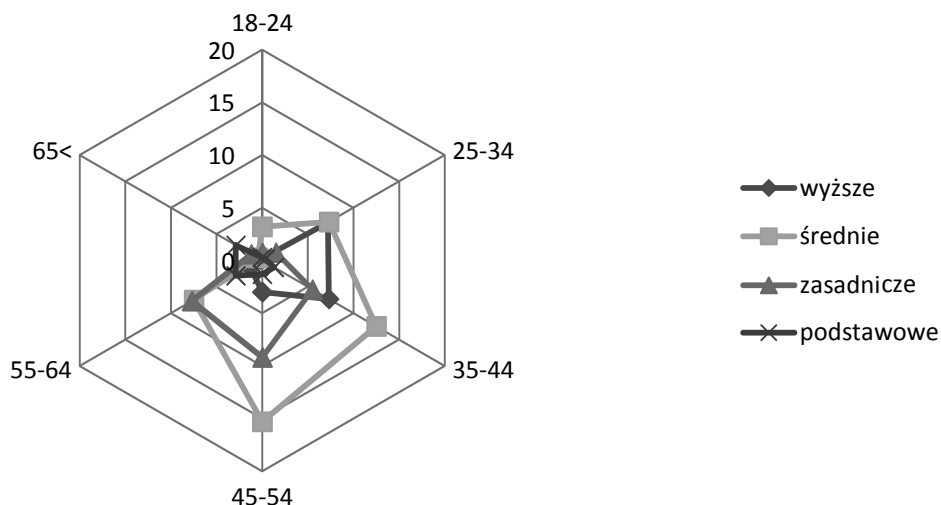

**Wykres 2.** Poziom wykształcenia w zależności od wieku mieszkańców wsi niezaangażowanych w działalność turystyczną (N = 600)

Źródło: badania własne (próba z 2012 roku).

Wykształcenie wyższe było częściej deklarowane przez osoby z przedziału wiekowego 25–34 lata. W grupie wiekowej 45–54 lata tylko 10,5% wskazało na wykształcenie wyższe, podczas gdy osoby z wykształceniem średnim stanowiły połowę tej grupy wiekowej respondentów. Wykształcenie zasadnicze zawodowe dominowało wśród osób w przedziale wiekowym 55–64 lata. Mieszkańcy wsi z najstarszej grupy wiekowej zadeklarowali najczęściej wykształcenie na poziomie podstawowym.

Tylko 36,2% respondentów niezaangażowanych w działalność turystyczną zadeklarowało wykształcenie rolnicze i były to w większym stopniu kobiety (57,1% respondentów z wykształceniem rolniczym to kobiety). Wykształcenie rolnicze było najczęściej wskazywane przez respondentów w przedziale wiekowym 55–64 lata (48,3% respondentów z tego przedziału wiekowego deklarowało wykształcenie rolnicze) oraz 45–54 lata (41,3%), co jest konsekwencją dość dużej popularności szkół rolniczych w latach 70. i 80. XX wieku.

Wielkość gospodarstw domowych respondentów była zróżnicowana, a największy udział stanowiły czteroosobowe gospodarstwa domowe. W 43,1% gospodarstw domowych były dzieci do 16. roku życia i było to najczęściej jedno dziecko (22% próby i 53% respondentów mających dzieci), najrzadziej czworo (0,3% próby i 0,8% respondentów z dziećmi). Znaczny był udział respondentów, których gospodarstwa domowe były prowadzone razem z seniorami (emerytami) i stanowiły one 42,5% próby.

Zdecydowana większość respondentów (94,8%) miała gospodarstwo rolne, a ich powierzchnia był w znacznym stopniu zróżnicowana (tabela 36). Największy udział stanowiły gospodarstwa o powierzchni 5–10 ha oraz powyżej 15 ha. Pozycję swoich gospodarstw respondenci oceniali najczęściej jako przeciętną. Produkcja w co trzecim gospodarstwie (32,3%) przeznaczona była na własne potrzeby, a nadwyżka na rynek, w 30,2% głównie na rynek, a w 22,3% tylko na własne potrzeby. Odpowiedzi te korespondują ze źródłami dochodów gospodarstw domowych mieszkańców wsi niezaangażowanych w działalność turystyczną. Większość właścicieli wskazywała na kilka źródeł dochodów, w tym najczęściej wymieniano dochody z tytułu produkcji rolniczej, na które wskazało 79,5%, oraz pracy etatowej – 52,2%. W dalszej kolejności wskazywano na: świadczenia społeczne – 31,7%, pracę za granicą – 17,5%, pozarolniczą działalność gospodarczą – 11,8% oraz prace sezonowe i sprzedaż owoców runa leśnego – 2,7%. Udział poszczególnych źródeł dochodów w gospodarstwach respondentów niezaangażowanych w działalność turystyczną był zróżnicowany, co zobrazowano na wykresie 3.

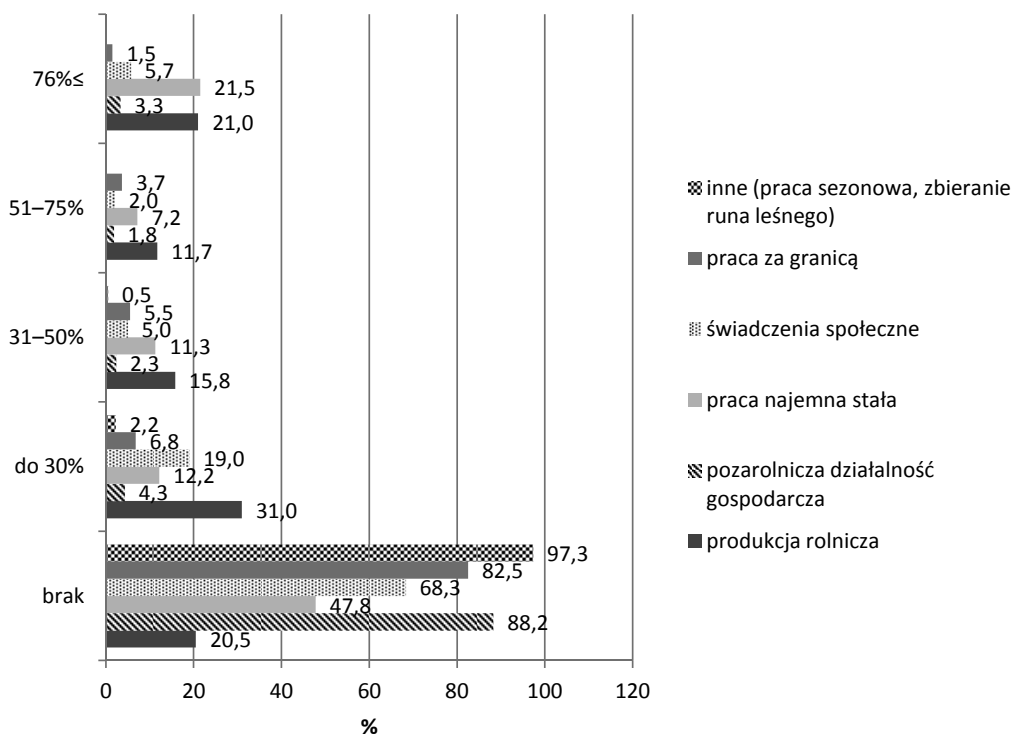

**Wykres 3.** Udział gospodarstw domowych mieszkańców wsi niezaangażowanych w działalność turystyczną w zależności wkładu poszczególnych źródeł dochodu w dochodzie ogólnym (w %, N = 600)  
Źródło: badania własne (próba z 2012 roku).

Dla ponad co piątego gospodarstwa domowego głównym źródłem dochodu była praca najemna (etatowa) i dla ponad co piątego produkcja rolnicza. Jako korzystną należy uznać sytuację, że tylko dla niespełna 5,7% respondentów głównym źródłem dochodu były świad-

czenia społeczne, a dla co piątego respondenta stanowiły one niespełna 30% dochodów gospodarstwa domowego. Dla niemal co trzeciego respondenta również produkcja rolnicza dostarczała nie więcej niż 30% dochodów, co jest związane z produkcją jedynie lub głównie na własne potrzeby, o czym pisano wcześniej. Respondenci sytuację finansową rodziny ocenili jako przeciętną – 56,8%, bardzo dobrą – 36,7%, dobrą – 29,7%, złą – 8,5% i bardzo złą – 1,3%. Respondenci, którzy ocenili sytuację finansową swojej rodziny jako bardzo dobrą i dobrą, utrzymywali się przede wszystkim z produkcji rolniczej oraz pracy na etacie. Pozarolnicza działalność gospodarcza jako główne źródło utrzymania wymieniana była przez respondentów oceniających swoją sytuację jako dobrą i przeciętną. Co ciekawe, w każdej grupie znaleźli się respondenci, dla których głównym źródłem dochodu jest praca za granicą.

W 2012 roku zdecydowana większość respondentów (68,5%) nie dostrzegła możliwości poprawy sytuacji finansowej. Pozostali upatrywali takiej szansy w: prowadzeniu pozarolniczej działalności gospodarczej (6,2%), powiększeniu gospodarstwa rolnego (5,7%), zmianie pracy (5,5%), rozpoczęciu działalności agroturystycznej (4,5%), wyjeździe za granicę (3,3%), otwarciu obiektu hotelarskiego (2,7%), znalezieniu dodatkowej pracy (1,3%), migracji do miasta (0,7%), wykorzystaniu programów UE (0,3%) oraz usamodzielnieniu się dzieci, ograniczeniu wydatków i zakończeniu edukacji, na co wskazały pojedyncze osoby (po 0,2%).

W badaniach realizowanych w 2012 roku przedmiotem zainteresowań było również korzystanie przez respondentów ze środków pomocowych i programów UE. Poza środkami na dopłaty bezpośrednie, tylko 19,7% respondentów niezaangażowanych w działalność turystyczną (20,7% respondentów mających gospodarstwo rolne) wskazywało na korzystanie z tego typu pomocy i było to środki na modernizację rolnictwa (7,2% respondentów), programy rolnośrodowiskowe (6,3%), wsparcie gospodarstw niskotowarowych (2,7%), pomoc dla młodych rolników (1,8%), różnicowanie w kierunku działalności nierolniczej (0,8%), zmiana produkcji z konwencjonalnej na ekologiczną (0,5%), zalesianie gruntów (0,3%), podnoszenie kwalifikacji (0,2%). Respondenci, którzy poza dopłatami bezpośrednimi nie korzystali z żadnych programów pomocowych, uzasadniali to najczęściej (42,2%) niechęcią do podejmowania wysiłku w tym kierunku. Pozostali jako argument podawali: brak potrzeby korzystania z tego typu środków, również z uwagi na zaawansowany wiek (12%), zbyt małe gospodarstwo (11,2%), brak środków finansowych na wkład własny (2,8%) i brak wiedzy na temat programów (2,8%), biurokrację (2,7%), brak odpowiednich programów (1,2%) oraz odrzucenie już raz składanego wniosku (0,2%).

Próba badawcza w badaniach przeprowadzonych w 2006 roku liczyła 512 osób i była ona również zdominowana przez kobiety, które stanowiły 58%. Dominowały osoby w przedziale wiekowym 35–44 lata, z wykształceniem średnim (załącznik 24, Aneks). Ponad jedna czwarta (26,3%) respondentów nie miała gospodarstwa rolnego. Wielkość gospodarstw rolnych pozostałych respondentów była zróżnicowana, a największy udział miały gospodarstwa najmniejsze, tj. do 5 ha – 24,% oraz o powierzchni w przedziale 5,1–10,0 ha – 19,5%. Większość właścicieli gospodarstw oceniła pozycję swoich gospodarstw na tle gminy jako przeciętne i ocena ta była skorelowana z intensywnością produkcji rolniczej. Tylko 16,5% responden-

tów prowadzących gospodarstwa rolne przeznaczało produkcję głównie na rynek, a aż 47,8% deklaroowało, że produkcję przeznacza na własne potrzeby. Pozostali na rynek przeznaczali nadwyżkę produkcyjną niewykorzystywaną we własnym gospodarstwie. Stąd relatywnie niewielki udział respondentów utrzymujących się głównie z produkcji rolniczej. Głównym źródłem utrzymania była praca najemna, jednak aż jedna trzecia respondentów korzystała ze świadczeń społecznych (załącznik 24, Aneks).

Próba badawcza z 2012 roku mieszkańców wsi niezaangażowanych w działalność turystyczną była w większym stopniu zaangażowana w realizację funkcji rolnej niż próba z 2006 roku, czego przejawem był większy udział osób mających gospodarstwa rolne i czerpiących dochód z rolnictwa.

## 5.2. Potencjał turystyczny gmin i obiektów w ocenie wiejskich kwaterodawców

Celem realizowanych w 2006 i 2012 roku badań była identyfikacja elementów tworzących potencjał turystyczny obszaru i poszczególnych obiektów. Odpowiedzi uzyskane od respondentów zaprezentowano na wykresie 4<sup>537</sup>.

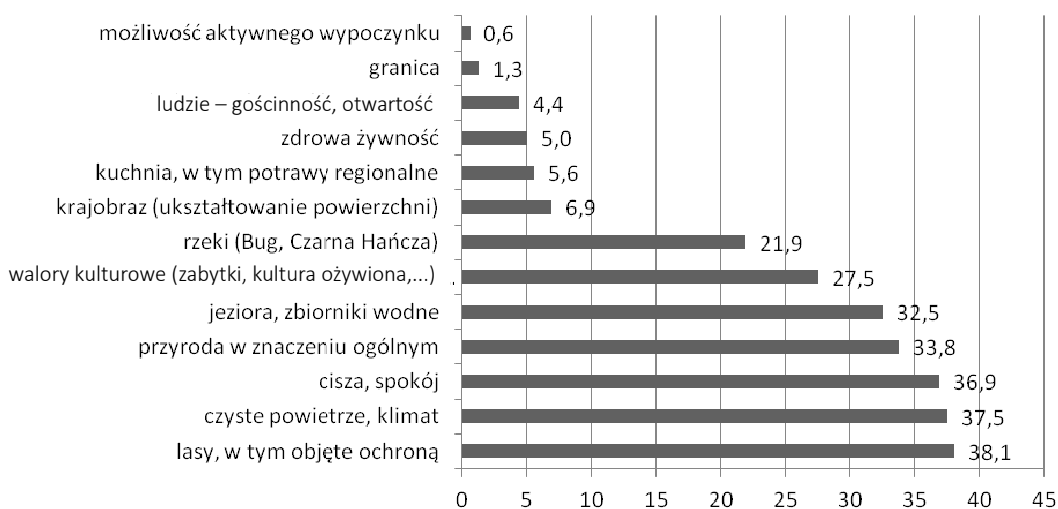

**Wykres 4.** Główne elementy potencjału turystycznego regionu w ocenie respondentów prowadzących usługi turystyczne

Źródło: badania własne. Respondenci mogli wymienić więcej niż jeden element (badania w 2012 roku, N = 160).

Z badań przeprowadzonych w 2012 roku wynika, że głównym elementem potencjału turystycznego regionu, decydującym o konkurencyjności tego obszaru, w opinii responden-

<sup>537</sup> Identyfikacja najbardziej atrakcyjnych elementów potencjału turystycznego została dokonana w badaniach przeprowadzonych w 2006 i 2012 roku poprzez pytania otwarte, co z jednej strony nie sugerowało odpowiedzi i pozwoliło na swobodę podawania wielu odpowiedzi, ale z drugiej utrudniło ich uporządkowanie i kwantyfikację.

tów była przyroda (przede wszystkim lasy, zbiorniki i ciek wodne). Niemal co czwarty respondent wskazał na walory kulturowe. Relatywnie niska była pozycja regionalnych potraw, ekologicznej żywności, cech lokalnej ludności oraz granicy. Wysoka pozycja obszarów leśnych w postrzeganiu atrakcyjności obszaru recepcyjnego występowała także we wcześniejszych badaniach autorki<sup>538</sup> oraz w badaniach innych autorów<sup>539</sup>. W 2006 roku główną pozycję zajęły również walory przyrodnicze, choć mniejszy był udział osób wskazujących lasy, ale większy granicę (załącznik 22, Aneks).

Znakomita większość, bo 85,6%, kwaterodawców objętych badaniami w 2012 roku uznała, że wymienione walory są w wystarczającym stopniu wykorzystywane, o czym świadczy lojalność turystów. Respondenci, którzy byli przeciwnego zdania (12,5%), dostrzegali brak strzeżonych kąpielisk (5 osób), mało skuteczne działania promocyjne (3 osoby), zbyt małą liczbą szlaków i ścieżek turystycznych (2 osoby) oraz niski poziom sanitarny (2 osoby). Również w 2006 roku większość kwaterodawców, choć był to udział mniejszy niż w 2012 roku, (61,6%) oceniła wykorzystanie walorów na poziomie wystarczającym.

Przedmiotem badań były również atuty prowadzonych przez respondentów obiektów w ocenie ich właścicieli, które powinny być odzwierciedleniem wiodących elementów potencjału (wykres 5).

W opinii kwaterodawców objętych badaniami w 2012 roku prowadzone przez nich obiekty wybierane były przez turystów głównie z uwagi na ich konkurencyjność cenową (wykres 5), choć jako główny element potencjału wymieniane były walory (wykres 4). Jak wiemy, konkurowanie o klienta jedynie ceną, szczególnie w usługach, jest zabiegiem obciążonym dużym ryzykiem. Nie oznacza to, że obiekty te nie mają innych atutów, ale respondenci albo nie byli ich świadomi, albo uważali, że nie są one tak ważne dla turystów, jak niski poziom cen. Tylko nieliczni respondenci zauważali zależność pomiędzy promocją, w tym udziałem w targach czy własną stroną internetową, a realnym popytem na ich usługi.

Przedmiotem zainteresowań badawczych autorki była zależność pomiędzy płcią, wiekiem, poziomem wykształcenia i stażem prowadzenia działalności turystycznej a opinią kwaterodawców o przesłankach wyboru ich obiektów przez turystów (tabela 37).

---

<sup>538</sup> A. Balińska: *Walory turystyczne jako podstawowy składnik produktu turystycznego*. Studia i Materiały Centrum Edukacji Przyrodniczo-Leśnej, R. II, Zeszyt 4 (23)/2009, s. 36–42.

<sup>539</sup> M.in.: J. Cichowska: *Znaczenie walorów przyrodniczych w rozwoju agroturystyki*. Infrastruktura i Ekologia Terenów Wiejskich Nr 10/2011, PAN Oddział w Krakowie, s. 173–186; D. Puciato: *Turystyka i rekreacja na obszarach przyrodniczo cennych na przykładzie Parku Krajobrazowego Góry Opawskie*. Studia i Materiały Centrum Edukacji Przyrodniczo-Leśnej, R. II, Zeszyt 4 (23)/2009, s. 227–231; J. Poczta: *Walory krajoznawczo-przyrodnicze a rekreacja ruchowa w gospodarstwach agroturystycznych*. Bogucki Wydawnictwo Naukowe, Poznań 2012; M. Durydiwka: *Czynniki rozwoju i zróżnicowanie funkcji turystycznej na obszarach wiejskich w Polsce*. Wydawnictwa Uniwersytetu Warszawskiego, Warszawa 2012; G.A. Ciepela, J. Jankowska: *Przyrodnicze i kulturowe uwarunkowania rozwoju turystyki wiejskiej w powiecie siedleckim*. [w:] *Wybrane zagadnienia z turystyki wiejskiej*. Red. naukowa J. Bergier, B. Sawicki. Wydawnictwo PWSZ im. Papieża Jana Pawła II, Biła Podlaska 2005, s. 54–59; M. Adamowicz: *Krajobraz wiejski jako produkt wytwarzania w rolnictwie i ważny element popytu turystycznego*. [w:] *Turystyka w rozwoju lokalnym*. Red. naukowa I. Sikorska-Wolak. Wydawnictwo SGGW, Warszawa 2004, s. 187–199.



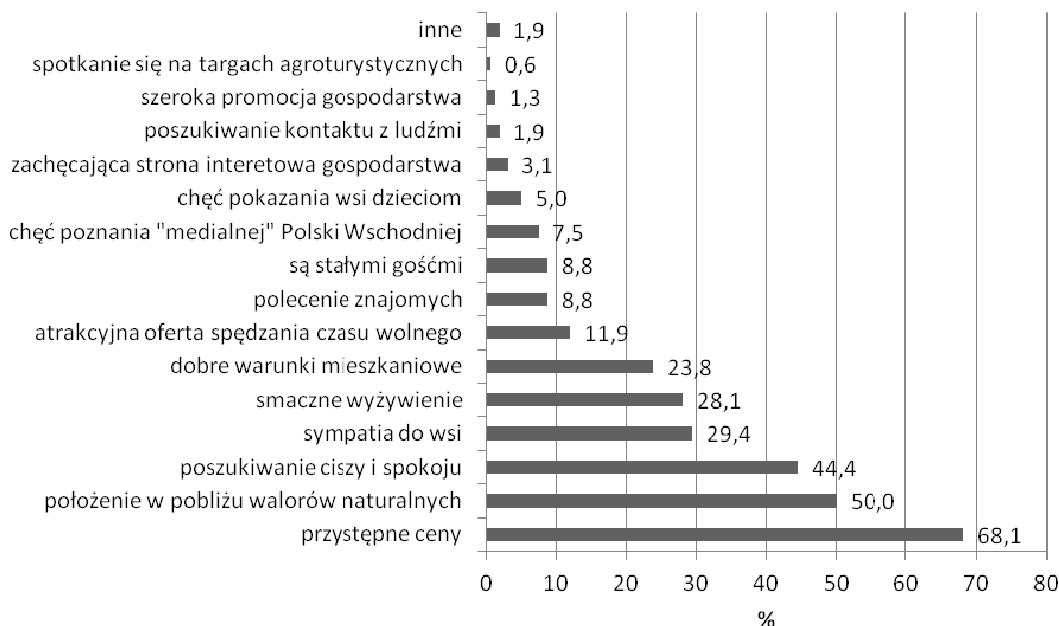

**Wykres 5.** Powody wyboru obiektów przez turystów w ocenie kwaterodawców  
 Źródło: badania własne. Respondenci podawali kilka powodów (badania w 2012 roku, N = 160).

W tabeli 37 widać pewne, choć nieistotne statystycznie różnice w ocenie poszczególnych elementów w zależności od płci, wieku, poziomu wykształcenia i stażu prowadzonej działalności.

Przytoczone powyżej wyniki badań należy skonfrontować z wynikami badań w obszarze popytu na usługi agroturystyczne. Badania autorki przeprowadzone w 2006 roku wśród 520 turystów wypoczywających w gospodarstwach agroturystycznych położonych na wschodnim pograniczu Polski wskazują, że głównym powodem wyboru gospodarstwa agroturystycznego była korzystna cena (wskazało na nią 32,1% turystów). W dalszej kolejności podawano: lokalizację gospodarstwa (10,2%), polecenie znajomych (9,6%), doświadczenie (9,6%), przyrodę (8,7%) i standard zakwaterowania (8,7%)<sup>540</sup>. Można więc postawić wniosek, że więcej kwaterodawcy właściwie zdiagnozowali preferencje swoich gości.

Z kolei z badań autorki realizowanych na terenie Warszawy traktowanej jako obszar emisyjny (próba liczyła 400 osób, czas realizacji badań 2013 rok) wynika, że główne powody, jakie skłaniają turystów do wyboru konkretnego gospodarstwa agroturystycznego, to walory przyrodnicze, wysoki standard bazy noclegowej, smaczne wyżywienie oraz odległość od miejsca zamieszkania<sup>541</sup>. Z kolei jako powód kolejnego wypoczynku w tym samym gospodarstwie respondenci podawali najczęściej: gościnność gospodarzy, wysoką jakość usług i smaczne wy-

<sup>540</sup> A. Balińska: *Konkurencyjność produktu turystyki wiejskiej w opinii turystów*. Acta Scientiarum Poloniarum – Oeconomia 9 (4) 2010, s. 5–14.

<sup>541</sup> A. Balińska: *Determinanty popytu...*, op. cit., s. 251–264.

**Tabela 37.** Czynniki decydujące o wyborze wypoczynku w badanych obiektach przez turystów w ocenie kwaterodawców w zależności od płci, wieku i poziomu wykształcenia i stażu prowadzonej działalności turystycznej (N = 160)

Wyszczególnienie		Czynniki:															
		atrakcyjna oferta w zakresie spędzania czasu wolnego	przystępne ceny	położenie w pobliżu walorów naturalnych	smaczne wyżywienie	dobre warunki mieszkalne	połączenie znajomych	sympatia do wsi	chęć pokazania wsi dzieciom	przystępne ceny	poszukiwanie ciszy i spokoju	poszukiwanie kon-taktu z ludźmi	zachęcająca strona interwowa gospo-darstwa	spotkaliśmy ich na targach turystycz-nych	szersza promocja gospodarstwa	chęć poznania „medialnej” Polski (Wschodniej)	stali goście
Płeć	kobieta	N 10	68	52	33	28	11	32	6	5	53	2	3	1	1	7	10
	%	9,26	62,96	48,15	30,56	25,93	10,19	29,63	5,56	4,63	49,07	1,85	2,78	0,93	0,93	6,48%	9,26%
Płeć	mężczyzna	N 9	35	28	12	10	3	15	2	1	18	1	2	0	1	5	4
	%	17,31	67,31	53,85	23,08	19,23	5,77	28,85	3,85	1,92	34,62	1,92	3,85	0,00	0,93	9,62%	7,69%
$\chi^2$		1,472	0,289	0,456	0,971	0,869	0,857	0,010	0,006	0,160	2,973	0,349	0,015	0,140	0,052	0,148	0,001
		p = 0,225	p = 0,591	p = 0,500	p = 0,324	p = 0,351	p = 0,355	p = 0,919	p = 0,938	p = 0,689	p = 0,085	p = 0,554	p = 0,903	p = 0,708	p = 0,820	p = 0,701	p = 0,976
Wiek	do 42 lat	N 4	23	21	12	10	4	14	3	2	15	2	1	0	0	2	5
	%	10,00	57,50	52,50	30,00	25,00	10,00	35,00	7,50	5,00	37,50	5,00	2,50	0,00	0,00%	5,00%	12,50%
Wiek	43-54 lata	N 10	49	36	19	20	4	17	4	3	34	1	2	1	2	8	3
	%	13,70	67,12	49,32	26,03	27,40	5,48	23,29	5,48	4,11	46,58	1,37	2,47	1,37	2,74%	10,96%	4,11%
Wiek	55 lat i więcej	N 5	31	23	14	8	6	16	1	1	22	0	2	0	0	2	6
	%	10,64	65,96	48,94	29,79	17,02	12,77	34,04	2,13	2,13	46,81	0,00	4,26	0,00	0,00%	4,26%	12,77%
$\chi^2$		0,435	1,116	0,135	0,293	1,746	2,006	2,408	1,378	0,542	1,022	3,122	0,286	1,199	2,414	2,333	3,623
		p = 0,805	p = 0,572	p = 0,935	p = 0,864	p = 0,418	p = 0,367	p = 0,300	p = 0,502	p = 0,763	p = 0,600	p = 0,210	p = 0,867	p = 0,549	p = 0,299	p = 0,312	p = 0,163
Wykształcenie	podstawowe/za-wodowe	N 5	33	17	12	8	4	18	1	2	22	0	2	1	0	4	3
	%	10,87	71,74	36,96	26,09	17,39	8,70%	39,13	2,17	4,35	47,83	0,00	4,35	2,17	0,00%	8,70%	6,52%
Wykształcenie	średnie	N 9	51	43	23	18	7	16	5	2	30	2	2	0	2	7	9
	%	11,69	66,23	55,84	29,87	23,38	9,09	20,78	6,49	2,60	38,96	2,60	2,60	0,00	2,60%	9,09%	11,69%
Wykształcenie	wyższe	N 5	19	20	10	12	3	13	2	2	19	1	1	0	0	1	2
	%	13,51	51,35	54,05	27,03	32,43	8,11	35,14	5,41	5,41	51,35	2,70	2,70	0,00	0,00%	2,70%	5,41%
$\chi^2$		0,142	3,940	4,426	0,233	2,573	0,030	5,444	1,148	0,610	1,866	1,235	0,320	2,494	2,183	1,603	1,637
		p = 0,932	p = 0,139	p = 0,109	p = 0,890	p = 0,276	p = 0,985	p = 0,066	p = 0,563	p = 0,737	p = 0,393	p = 0,539	p = 0,852	p = 0,287	p = 0,336	p = 0,449	p = 0,441

Słaz prowadzenia działalności turystycznej		6	31	24	14	10	6	12	2	2	22	1	2	0	0	1	1
do 6 lat	N	13,04	67,39	52,17	30,43	21,74	13,04	26,09	4,35	4,35	47,83	2,17	4,35	0,00	0,00%	2,17%	2,17%
	%																
7-11 lat	N	7	39	30	17	16	5	25	3	4	33	2	3	1	2	7	6
	%	10,45	58,21	44,78	25,37	23,88	7,46	37,31%	4,48	5,97	49,25	2,99	4,48	1,49	2,99%	10,45%	8,96%
12 lat i więcej	N	6	33	26	14	12	3	10	3	0	16	0	0	0	0	4	7
	%	12,77	70,21	55,32	29,79	25,53	6,38	21,28	6,38	0,00	34,04	0,00	0,00	0,00	0,00%	8,51%	14,89%
$\chi^2$		0,226	1,992	1,350	0,437	0,186	1,531	3,761	0,269	2,792	2,901	1,369	2,148	1,397	2,811	2,789	4,717
		p = 0,893	p = 0,369	p = 0,509	p = 0,804	p = 0,911	p = 0,465	p = 0,153	p = 0,874	p = 0,248	p = 0,234	p = 0,504	p = 0,342	p = 0,497	p = 0,245	p = 0,248	p = 0,095
Ogółem	N	19	103	80	45	38	14	47	8	6	71	3	5	1	2	12	14
	%	11,88	64,38	50	28,13	23,75	8,75	29,38	5,00	3,75	44,38	1,88	3,13	0,63	1,25	7,50	8,75

Źródło: badania własne (badania w 2012 roku, N = 160), respondenci wymieniali więcej niż jeden czynnik.

żywienie. Niska cena wymieniana była w dalszej kolejności. Wyniki badań autorki znajdują potwierdzenie w badaniach innych autorów<sup>542</sup>.

### 5.3. Potencjał turystyczny gmin w ocenie respondentów niezaangażowanych w działalność turystyczną

Główne elementy potencjału turystycznego, tj.: szeroko rozumiana przyroda, czyste powietrze, zabytki architektoniczne, pomniki przyrody, przygraniczne położenie, zaplecze sportowo-rekreacyjne oraz ciszę i spokój, poddano ocenie mieszkańców wsi badanych gmin niezaangażowanych w działalność turystyczną. Przedmiotem badań była zależność pomiędzy zmiennymi społeczno-demograficznymi a oceną przypisaną poszczególnym elementom (w skali 1–7, gdzie 1 – ocena najniższa, 7 – najwyższa). Objęci badaniami w 2012 roku mieszkańcy wsi niezaangażowani w działalność turystyczną najwyżej ocenili szeroko rozumiane walory przyrodnicze i byli zgodni w swojej ocenie. (tabele 38–41).

**Tabela 38.** Ocena wybranych elementów potencjału turystycznego badanych gmin przez respondentów niezaangażowanych w działalność turystyczną w zależności od płci

Atrakcje turystyczne	Kobiety			Mężczyźni			Z	p
	M	Me	SD	M	Me	SD		
Przyroda – rzeki, lasy	6,39	7	1,05	6,33	7	0,99	1,179	0,239
Spokój	6,10	7	1,24	6,06	6	1,21	0,607	0,544
Czyste powietrze	6,23	7	1,11	6,24	7	1,15	-0,373	0,709
Zabytki architektury	4,17	4	1,72	4,12	4	1,68	0,511	0,609
Pomniki przyrody	4,05	4	1,77	4,11	4	1,72	-0,498	0,619
Położenie przygraniczne gminy	4,34	4	2,04	4,52	5	2,00	-1,023	0,306
Zaplecze sportowo-rekreacyjne	3,53	3	1,99	3,62	3	1,87	-0,750	0,453

M – wartość średnia, Me – mediana, SD – odchylenie standardowe, Z – wartość testu U Manna-Whitneya, p – istotność statystyczna.

Źródło: badania własne.

Najwyższe oceny, niezależnie od płci, zyskały przyroda i czyste powietrze, najniższe zaplecze sportowo-rekreacyjne. Dla oceny zależności pomiędzy zmiennymi wykorzystano test U Manna-Whitneya, który wykazał, że nie ma statystycznie istotnej różnicy pomiędzy płcią a oceną poszczególnych elementów potencjału turystycznego gmin (tabela 39).

Brak jest również statystycznie istotnej różnicy (mierzonej testem H Kruskala-Wallis) pomiędzy grupami wiekowymi a oceną poszczególnych elementów potencjału (tabela 39). Niezależnie od wieku najwyższe oceny zyskały znów szeroko rozumiana przyroda oraz czyste powietrze, a najniższe zaplecze sportowo-rekreacyjne.

<sup>542</sup> J. Zawadka: *Ekonomiczno-społeczne determinanty...*, op. cit., s. 134–135.

**Tabela 39.** Ocena wybranych elementów potencjału turystycznego badanych gmin przez respondentów niezaangażowanych w działalność turystyczną w zależności od wieku

Atrakcje turystyczne	I) do 39 lat			II) 40-50 lat			III) 51 lat i więcej			H	p
	M	Me	SD	M	Me	SD	M	Me	SD		
Przyroda – rzeki, lasy	6,28	7	1,20	6,41	7	0,91	6,41	7	0,94	0,301	0,860
Spokój	6,00	7	1,40	6,04	6	1,20	6,24	7	1,04	2,783	0,249
Czyste powietrze	6,17	7	1,17	6,25	7	1,14	6,28	7	1,06	0,672	0,715
Zabytki architektury	4,31	4	1,73	4,07	4	1,68	4,06	4	1,70	2,640	0,267
Pomniki przyrody	4,21	4	1,79	4,15	4	1,74	3,84	4	1,71	4,449	0,108
Położenie przygraniczne gminy	4,48	5	2,03	4,48	5	2,04	4,26	4	2,01	1,658	0,436
Zaplecze sportowo-rekreacyjne	3,57	3	2,03	3,42	3	1,81	3,72	3	2,00	2,082	0,353

M – wartość średnia, Me – mediana, SD – odchylenie standardowe, H – wartość testu H Kruskala-Wallisa, p – istotność statystyczna.

Źródło: badania własne.

**Tabela 40.** Ocena wybranych elementów potencjału turystycznego badanych gmin przez respondentów niezaangażowanych w działalność turystyczną w zależności od poziomu wykształcenia

Atrakcje turystyczne	I) Niepełne podstawowe / podstawowe			II) Zasadnicze zawodowe			III) Średnie / niepełne wyższe			IV) Wyższe			H	p	Różnice międzygrupowe
	M	Me	SD	M	Me	SD	M	Me	SD	M	Me	SD			
Przyroda – rzeki, lasy	6,22	7,0	1,21	6,47	7,0	0,82	6,43	7,0	0,98	6,15	7,0	1,24	6,250	0,100	-
Spokój	6,00	6,0	1,26	6,27	7,0	1,04	6,09	6,5	1,22	5,87	6,0	1,42	5,224	0,156	-
Czyste powietrze	6,00	7,0	1,35	6,36	7,0	0,99	6,25	7,0	1,13	6,12	6,0	1,16	4,748	0,191	-
Zabytki architektury	4,20	4,0	1,81	4,22	4,0	1,85	4,16	4,0	1,64	3,99	4,0	1,59	2,001	0,572	-
Pomniki przyrody	4,00	4,0	1,79	4,07	4,0	1,90	4,11	4,0	1,72	4,03	4,0	1,62	0,581	0,901	-
Położenie przygraniczne gminy	4,09	4,0	2,04	4,46	5,0	2,13	4,60	5,0	1,93	4,04	4,0	2,05	8,114	0,044	III-IV~
Zaplecze sportowo-rekreacyjne	3,57	3,0	2,07	3,88	4,0	2,06	3,51	3,0	1,86	3,25	3,0	1,91	6,774	0,080	-

~ na granicy istotności

M – wartość średnia, Me – mediana, SD – odchylenie standardowe, H – wartość testu H Kruskala-Wallisa, p – istotność statystyczna.

Źródło: badania własne.

Również poziom wykształcenia tylko w niewielkim stopniu wpłynął na ocenę poszczególnych elementów potencjału. Odnotowano różnicę (na granicy istotności) w ocenach osób z wykształceniem średnim i niepełnym wyższym a wyższym w odniesieniu do położenia przygranicznego, tj. oceny osób z wykształceniem średnim i niepełnym wyższym były istotnie wyższe od ocen osób z wykształceniem wyższym.

**Tabela 41.** Ocena wybranych elementów potencjału turystycznego badanych gmin przez respondentów nieangażowanych w działalność turystyczną w zależności od wielkości gospodarstwa rolnego

Atrakcje turystyczne	I) do 3 ha			II) 3,1–14,9 ha			III) 15 ha i więcej			H	p	Różnice międzygrupowe
	M	Me	SD	M	Me	SD	M	Me	SD			
Przyroda – rzeki, lasy	6,23	7	1,33	6,48	7	0,85	6,23	7	0,98	7,374	0,025	II–III~
Spokój	5,97	7	1,45	6,15	7	1,15	6,05	6	1,18	0,971	0,615	–
Czyste powietrze	6,14	7	1,33	6,29	7	1,08	6,17	6	1,03	2,395	0,302	–
Zabytki architektury	4,28	4	1,90	4,20	4	1,65	3,87	4	1,59	5,050	0,080	–
Pomniki przyrody	4,32	4	1,85	4,17	4	1,75	3,63	3	1,59	13,122	0,001	I–III, II–III
Położenie przygraniczne gminy	4,88	5	1,98	4,38	4	2,00	4,22	4	1,96	9,206	0,010	I–II, I–III
Zaplecze sportowo-rekreacyjne	4,12	4	2,07	3,51	3	1,95	3,22	3	1,72	13,736	0,001	I–II, I–III

~ na granicy istotności

M – wartość średnia, Me – mediana, SD – odchylenie standardowe, H – wartość testu H Kruskala-Wallisa, p – istotność statystyczna.

Źródło: badania własne.

Odnotowano też różnicę pomiędzy wielkością gospodarstwa a oceną poszczególnych elementów mierzoną testem H Kruskala-Wallisa (tabela 41) oraz zależność mierzoną współczynnikiem korelacji rang Spearmana (tabela 42). Respondenci mający najmniejsze obszarowo gospodarstwa większą rangę przypisywali pomnikom przyrody, przygranicznemu położeniu i wyposażeniu w zaplecze sportowo-rekreacyjne niż respondenci, których gospodarstwa mieściły się w drugiej (3,1–14,9 ha) i trzeciej grupie obszarowej (powyżej 15 ha). Wykazano też różnicę pomiędzy oceną pomników przyrody przez właścicieli gospodarstw z drugiej i trzeciej grupy (właściciele gospodarstw z drugiej grupy ocenili je istotnie wyżej) oraz szeroko rozumianej przyrody, na granicy istotności statystycznej, gdzie oceny właścicieli gospodarstw z drugiej grupy były również wyższe.

**Tabela 42.** Zależność między wiekiem, poziomem wykształcenia i wielkością gospodarstwa a oceną poszczególnych elementów potencjału mierzona współczynnikiem korelacji rang Spearmana

Atrakcje turystyczne	Wiek		Wykształcenie		Wielkość gospodarstwa	
	R	p	R	p	R	p
Przyroda – rzeki, lasy	0,044	0,281	-0,032	0,428	-0,039	0,358
Spokój	0,053	0,196	-0,063	0,124	-0,024	0,575
Czyste powietrze	0,067	0,103	-0,028	0,488	-0,022	0,608
Zabytki architektury	-0,064	0,119	-0,025	0,540	-0,100	0,017
Pomniki przyrody	-0,070	0,085	0,015	0,717	-0,161	<0,001
Położenie przygraniczne gminy	-0,060	0,144	-0,028	0,498	-0,109	0,010
Zaplecze sportowo-rekreacyjne	0,028	0,487	-0,074	0,071	-0,140	0,001

R – współczynnik korelacji rang Spearmana, p – istotność statystyczna.

Źródło: badania własne.

W badaniach wykazano, że im większa była powierzchnia gospodarstwa, tym niżej oceniano zabytki, pomniki przyrody, przygraniczne położenie oraz zaplecze sportowo-rekreacyjne (tabela 42). W badaniach zrealizowanych w 2006 roku również najwyższej oceniane były atrakcje przyrodnicze, najniżej zaplecze sportowo-rekreacyjne. Nisko, choć wyżej niż 2012 roku, oceniono przygraniczne położenie (załącznik 25, Aneks).

#### 5.4. Organizacja turystyki w badanych obiektach - endogeniczne determinanty rozwoju turystyki wiejskiej

Wiodącą formą działalności turystycznej prowadzoną przez respondentów objętych badaniami w 2012 roku były gospodarstwa agroturystyczne (wykres 6).

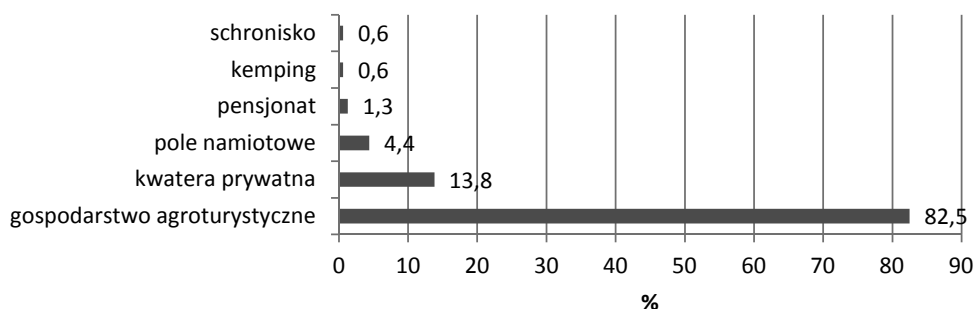

**Wykres 6.** Rodzaj prowadzonego obiektu turystycznego  
Źródło: badania własne (badania w 2012 roku, N = 160).

Pojedyncze osoby prowadziły schronisko, kemping i pensjonat (wykres 6). Doświadczenia respondentów w zakresie prowadzenia działalności turystycznej były relatywnie długie (wykres 7).

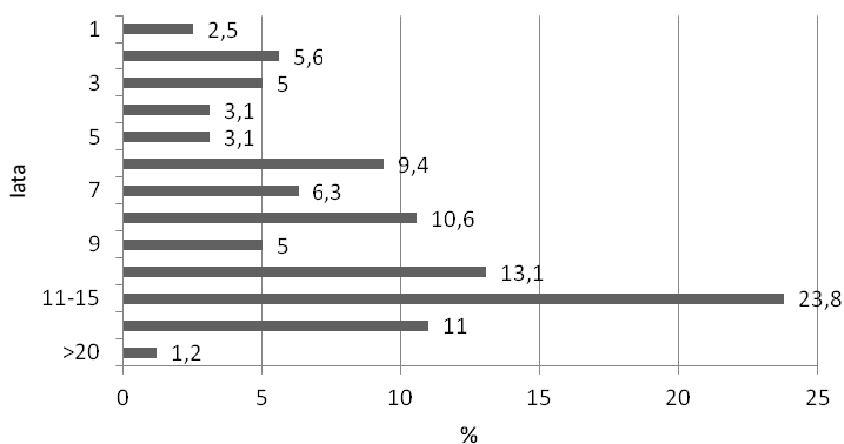

**Wykres 7.** Staż w prowadzeniu działalności turystycznej  
Źródło: badania własne (badania w 2012 roku, N = 160).

Niemal połowa respondentów (49,1%) prowadziła działalność turystyczną minimum 10 lat. W przypadku czterech respondentów był to pierwszy rok prowadzenia tego typu działalności, były to dwa gospodarstwa agroturystyczne i dwa obiekty zaliczane do kategorii „kwatery prywatne”.

W badaniach z 2006 roku widoczne było większe zróżnicowanie obiektów turystycznych, choć większość stanowiły gospodarstwa agroturystyczne (załącznik 23, Aneks), które dominowały też w grupie obiektów prowadzonych minimum 11 lat (49, tj. 84,5% obiektów w tej grupie).

W latach 2006–2012 w badanych gminach przybyło 49 obiektów turystyki wiejskiej prowadzonych przez 46 respondentów i były to przede wszystkim gospodarstwa agroturystyczne (33 obiekty), kwatery prywatne (10), pola namiotowe (4) oraz jeden pensjonat i jedno schronisko.

W 2012 roku tylko w przypadku co dziesiątego (10,6%) kwaterodawcy usługi turystyczne były prowadzone jako działalność gospodarcza. Były to przede wszystkim kwatery prywatne (10 obiektów, tj. 45,5% obiektów w tej grupie), gospodarstwa agroturystyczne (4 – 3%) oraz jedno pole namiotowe i schronisko prowadzone przez jednego respondenta. W połowie gospodarstw agroturystycznych prowadzonych jako działalność gospodarcza realizowana była również produkcja rolnicza, dająca w pierwszym gospodarstwie dochody na poziomie 60% (40% dochodu pozyskiwane było ze sprzedaży usług turystycznych), a w drugim 30% (40% z usług turystycznych, 30% z pracy etatowej). Również dwóch właścicieli kwater prywatnych prowadziło równocześnie działalność rolniczą dającą dochody na poziomie 40 i 60%.

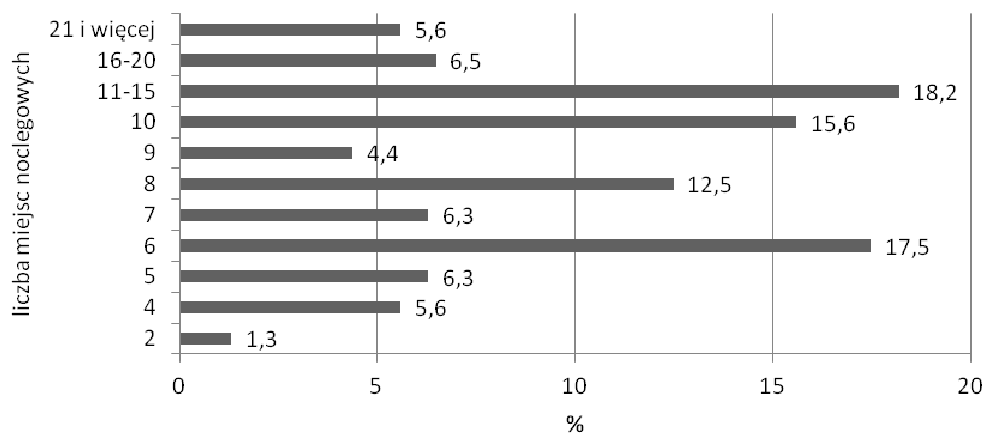

**Wykres 8.** Obiekty noclegowe objęte badaniami w 2012 roku w zależności od liczby miejsc noclegowych  
Źródło: badania własne (badania w 2012 roku, N = 160).

W 2012 roku większość respondentów miała w swojej ofercie nie więcej niż 10 miejsc noclegowych. Ich liczba w gospodarstwach agroturystycznych wahała się od 2 do 21, ale udział gospodarstw agroturystycznych w grupie obiektów z minimum 11 miejscami wynosił aż 71,4%. W 2006 roku pojemność bazy noclegowej mierzona liczbą miejsc noclegowych rów-



niez była niewielka i dominowały obiekty z maksymalnie 10 miejscami (załącznik 21, Aneks). Dominujący udział obiektów z maksimum 10 miejscami noclegowymi jest wynikiem nie tylko zasobów lokalowych w gospodarstwach, ale również przepisów podatkowych, o których pisa-no wcześniej.

Przedmiotem badań były przesłanki decyzji o rozpoczęciu działalności turystycznej (ta-bela 43). Główna inspiracja miała charakter ekonomiczny. Ważne też były możliwości związa-ne z wykorzystaniem istniejących pomieszczeń<sup>543</sup>. Są one nieco zróżnicowane w zależności od przedziałów wiekowych.

**Tabela 43.** Udział źródeł inspiracji i motywów rozpoczęcia działalności turystycznej według grup wiekowych kwaterodawców (N = 160)

Źródła inspiracji i motywy:	Udział respondentów w przedziałach wiekowych w latach [w %]:			Razem N = 160
	do 42, N = 40	43–54, N = 73	55 i więcej, N = 47	
Poprawa sytuacji finansowej	60,0	68,5	63,8	65,0
Niewykorzystane pomieszczenia	62,5	52,1	59,6	57,0
Przykład znajomych, sąsiadów	25,0	41,1	34,0	35,0
Namowa doradcy rolniczego	30,0	32,9	25,5	30,1
Realizacja własnych marzeń	27,5	23,3	34,0	27,6
Namowa rodziny, przyjaciół	20,0	24,7	25,5	23,8
Niewykorzystane zasoby pracy	22,5	17,8	8,5	16,3
Tradycje rodzinne	15,0	4,1	6,4	7,6
Utrata dotychczasowego źródła utrzymania	5,0	6,8	8,5	6,8

Źródło: badania własne. Respondenci mogli wskazać więcej niż jedną odpowiedź (badania w 2012 roku).

Dwa główne powody podjęcia działalności turystycznej były wiodące we wszystkich grupach wiekowych. Ekonomiczny motyw rozpoczęcia tej działalności został potwierdzony w badaniach innych autorów, w tym M. Rosak i E. Żebrowskiej-Rosak<sup>544</sup> oraz I. Kurtyki-Marcak<sup>545</sup>. Z badań I. Kurtyki-Marcak wynika, że poza chęcią pozyskania dodatkowego dochodu istotnymi powodami były również położenie w atrakcyjnym turystycznie regionie, wykorzystanie wolnych pomieszczeń oraz możliwość realizacji własnych zainteresowań.

<sup>543</sup> Przesłanki te wymieniane są w badaniach wielu autorów, w tym: R. Marks-Bielska, K. Babuchowska: *Uwarunkowania rozwoju agroturystyki w województwie warmińsko-mazurskim według opinii właścicieli gospodarstw rolnych*. Folia Pomeranae Universitatis Technologiae Stetinensis, 2013, *Oeconomica*, 299 (70), s. 141–150; A. Niedziółka: *Determinanty rozwoju usług agroturystycznych w Małopolsce*. [w:] *Determinanty rozwoju turystyki na obszarach wiejskich*. Red. naukowa M. Jalinik. Wydawnictwo Libra, Białystok 2005; J. Zawadka: *Spoleczno-ekonomiczne determinanty...*, op. cit.

<sup>544</sup> M. Rosak, E. Żebrowska-Rosak: *Wybrane przesłanki społeczne i ekonomiczne działalności agroturystycznej w regionie Puszczy Zielonej*. [w:] *Determinanty rozwoju turystyki na obszarach wiejskich*. Red. naukowa M. Jalinik. Wydawnictwo Libra, Białystok 2005, s. 97–102.

<sup>545</sup> I. Kurtyka-Marcak: *Uwarunkowania rozwoju turystyki...*, op. cit., s. 202–211. Autorka prowadziła badania w latach 2006–2010 na terenie Dolnego Śląska.

Widoczne jest niewielkie zróżnicowanie powodów rozpoczęcia działalności turystycznej w zależności od płci respondentów. Dla kobiet zdecydowanie większe znaczenie miał przykład znajomych (wskazywany przez 51,9% kobiet i 19,2% mężczyzn), a dla mężczyzn realizacja własnych marzeń (wskazywana przez 34,6% mężczyzn i 24,1% kobiet).

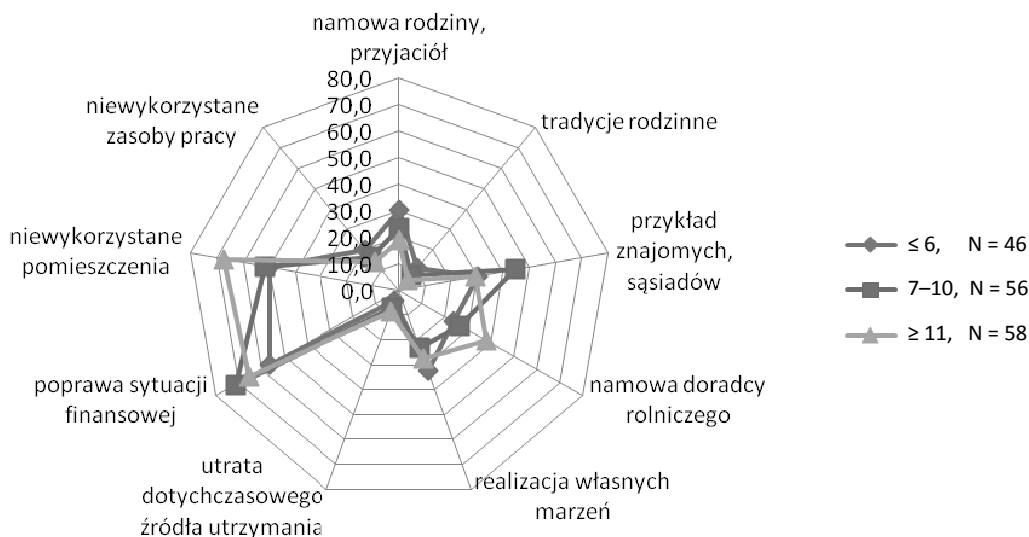

**Wykres 9.** Zależność pomiędzy stażem prowadzenia a źródłami inspiracji o podjęciu działalności turystycznej  
Źródło: badania własne (badania w 2012 roku).

Źródła inspiracji były w niewielkim stopniu uzależnione od stażu prowadzenia działalności turystycznej, chociaż dodatkowy dochód był czynnikiem przewodnim, zwłaszcza w grupie respondentów prowadzących działalność turystyczną od 7 do 10 lat, a chęć wykorzystania wolnej bazy lokalowej wśród respondentów o minimum 11-letnim doświadczeniu w prowadzeniu tego typu usług (wykres 9). Również dla tej grupy istotna była namowa doradcy rolniczego, a przykład rodziny i znajomych miał największe znaczenie dla respondentów prowadzących działalność od 6 do 11 lat.

Wymienione motywy podejmowania działalności turystycznej były wskazywane jako przewodnie również w badaniach zrealizowanych w 2006 roku. Dokonując analizy opinii respondentów, których staż prowadzenia działalności turystycznej nie był dłuższy niż 6 lat (46 respondentów), czyli tych, którzy rozpoczęli działalność po 2006 roku, zauważono, że również w tej grupie głównym powodem rozpoczęcia działalności były chęć uzyskania dodatkowego dochodu i wykorzystanie wolnych pomieszczeń, na które wskazało odpowiednio 56, i 50% tej grupy respondentów. Wyżej niż średnio w całej próbie badawczej uplasowała się tu realizacja marzeń, na którą wskazał co trzeci respondent (32,6%) oraz namowa rodziny i przyjaciół (30,4%).

Istotny wpływ na konkurencyjność działalności turystycznej ma kapitał ludzki, w tym poziom wiedzy i umiejętności niezbędny do jej prowadzenia. Określono więc obszary, które zdaniem respondentów są najbardziej istotne w prowadzonej przez nich działalności (tabela 44).

**Tabela 44.** Wiedza i umiejętności potrzebne do prowadzenia działalności turystycznej w opinii wiejskich kwaterodawców (w skali 1–7)

Wiedza i umiejętności	Średnia (M)	Mediana (Me)	Odchylenie standardowe (SD)
Wiedza:			
znajomość atrakcji regionu	6,16	7	1,46
promocja	5,80	7	1,61
przepisy prawne	5,32	6	2,03
analiza ekonomiczna, w tym ustalanie cen	4,72	5	2,15
Umiejętności:			
kontakty międzyludzkie	6,10	7	1,52
przyrządzanie posiłków	5,96	7	1,74
prace porządkowe	5,64	6	1,94
etykieta obsługi turystów	5,64	7	2,07
organizacja czasu wolnego	5,53	6	1,61
pozyskiwanie środków z programów UE	4,53	5	1,97
języki obce	4,37	4	1,81
zarządzanie personelem	4,11	4	2,32

Źródło: badania własne (badania w 2012 roku, N = 160).

W obszarze umiejętności jako najbardziej pożądane wskazane zostały umiejętności w zakresie kontaktów międzyludzkich oraz przygotowywania posiłków (tabela 44), a w obszarze wiedzy najważniejsza zdaniem respondentów jest wiedza z zakresu znajomości atrakcji regionu. Najmniej istotne były wiedza z zakresu analizy ekonomicznej oraz umiejętności zarządzania personelem. Jest to uzasadnione, ponieważ były to głównie małe rodzinne przedsiębiorstwa bazujące na samozatrudnieniu i racjonalno-intuicyjnym zarządzaniu finansami. Wyniki te pokrywają się z wynikami badań autorki prowadzonymi w 2006 roku. Z kolei z badań J. Uglisa i A. Jęczmyk wynika, że kwaterodawcy jako niezbędne cechy osobowościowo-charakterologiczne podają przede wszystkim pracowitość, zaangażowanie i wyobraźnię<sup>546</sup>.

Z punktu widzenia stymulowania i rozwoju działalności turystycznej ważna jest ranga poszczególnych źródeł informacji o zasadach prowadzenia działalności turystycznej wykorzystywanych przez respondentów.

Głównym źródłem informacji o zasadach prowadzenia działalności wymienianym (w ankiecie było to pytanie otwarte) przez wiejskich kwaterodawców w 2012 roku były ośrodki doradztwa rolniczego, czyli kontakt z pracownikami tych ośrodków. Na rolę ODR w rozwoju funkcji turystycznej obszarów wiejskich wskazują m.in. I. Sikorska-Wolak, K. Krzyżanowska, I. Kurtyka-Marcak, J. Zawadka<sup>547</sup>. W kategorii „inne” (wykres 10) znalazły się urząd skarbowy i wyjazd zagraniczny.

<sup>546</sup> J. Uglis, A. Jęczmyk: *Agroturystyka szansą żywienia obszarów wiejskich*. Roczniki Naukowe SERiA, T. XI, Z. 4 (2009), s. 341–346.

<sup>547</sup> I. Sikorska-Wolak: *Rola doradztwa rolniczego w rozwoju agroturystyki*. [w:] *Społeczno-ekonomiczne uwarunkowania rozwoju agroturystyki*. Red. naukowa K. Gutkowska. Wydawnictwo MODR w Warszawie, Warszawa 2008, s. 14–23; K. Krzyżanowska: *Uwarunkowania rozwoju agroturystyki jako formy wielofunkcyjnego zagospodarowania obszarów*

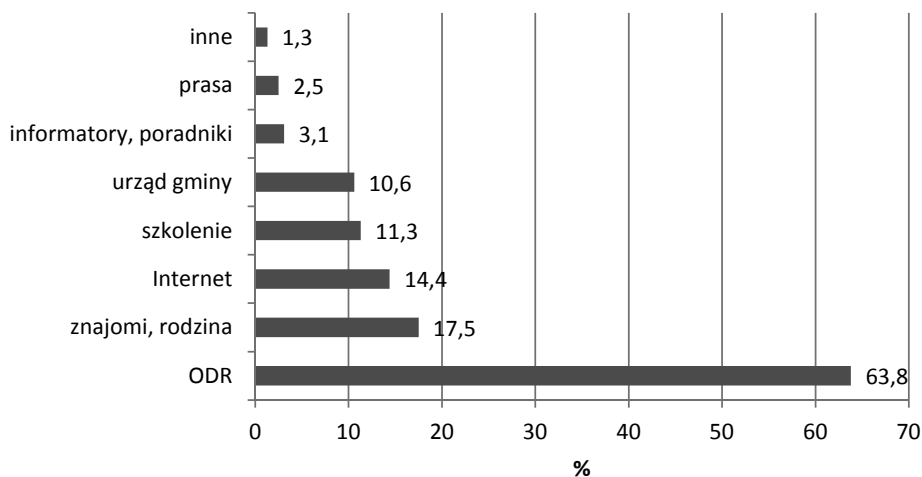

**Wykres 10.** Źródła informacji o zasadach prowadzenia działalności turystycznej wykorzystywane przez wiejskich kwaterodawców

Źródło: badania własne. Respondenci mogli wskazać więcej niż jedną odpowiedź (badania w 2012 roku, N = 160).

W 2012 roku zdecydowanie zmalał udział rodziny i znajomych, którzy w 2006 roku byli głównym źródłem informacji, ale wzrósł udział pracowników ODR i internetu. W 2006 roku respondenci czerpali też informacje od członków stowarzyszeń agroturystycznych, którzy nie znaleźli się w badaniach z 2012 roku (załącznik 23, Aneks). Na rolę stowarzyszeń w pozyskiwaniu informacji wskazują też inni autorzy, w tym M. Koniusz<sup>548</sup>, z badań której wynika, że aż dla 15% kwaterodawców stowarzyszenia agroturystyczne stanowiły główne źródło informacji na etapie rozpoczęcia działalności agroturystycznej.

Zdecydowana większość (73,8%) wiejskich kwaterodawców objętych badaniami autorki w 2012 roku rozpoczynając działalność turystyczną zdecydowała się na udział w szkoleniach, organizowanych najczęściej przez ośrodki doradztwa rolniczego (87,3% biorących udział w szkoleniach), następnie: urzędy gmin (15,3%), lokalne grupy działania (8,5%), Suwalską Izbę Rolniczo-Turystyczną (5,1%), stowarzyszenia (3,4%) oraz inne instytucje, w tym Centrum Edukacji i Pracy w Hrubieszowie, Euroregion Bug (3,4%). Zdecydowanie najczęściej respondenci deklarowali, że szkolenia te dotyczyły tematyki ogólnej (61% biorących w szkoleniach). Pozostali przede wszystkim wskazywali na szkolenia w zakresie aspektów ekonomicznych działalności turystycznej, w tym programów pomocowych UE. Ponad jedna czwarta (26,3%) respondentów nie uczestniczyła w szkoleniach, a jako powód podawali brak czasu

wiejskich. [w:] *Doradztwo w rozwoju agroturystyki*. Red. naukowa A.P. Wiatrak. Wydawnictwo SGGW, Warszawa 1997; I. Kurtyka-Marcak: *Uwarunkowania rozwoju turystyki...*, op. cit.; J. Zawadka: *Ekonomiczno-społeczne determinanty...*, op. cit.

<sup>548</sup> M. Koniusz: *Miejsce i rola stowarzyszeń agroturystycznych w rozwoju agroturystyki*. [w:] *Turystyczne funkcje obszarów wiejskich*. Red. naukowa I. Sikorska-Wolak. Wydawnictwo SGGW, Warszawa 2009, s. 79–89. Prezentowane w tej publikacji badania były przeprowadzone na próbie 200 gospodarstw agroturystycznych leżących w południowej Polsce.

(35,7% niebiorących udziału w szkoleniach), brak takiej potrzeby (16,7%), brak informacji o szkoleniach (7,1%) i brak szkoleń (4,8%).

Również badania przeprowadzone w 2006 roku pokazały dużą popularność szkoleń przygotowujących do prowadzenia działalności turystycznej. Udział w nich deklarowało wówczas 61,6% właścicieli obiektów turystyki wiejskiej.

Istotne znaczenie mają również źródła finansowania inwestycji turystycznych, szczególnie na etapie jej rozpoczęcia (wykres 11).

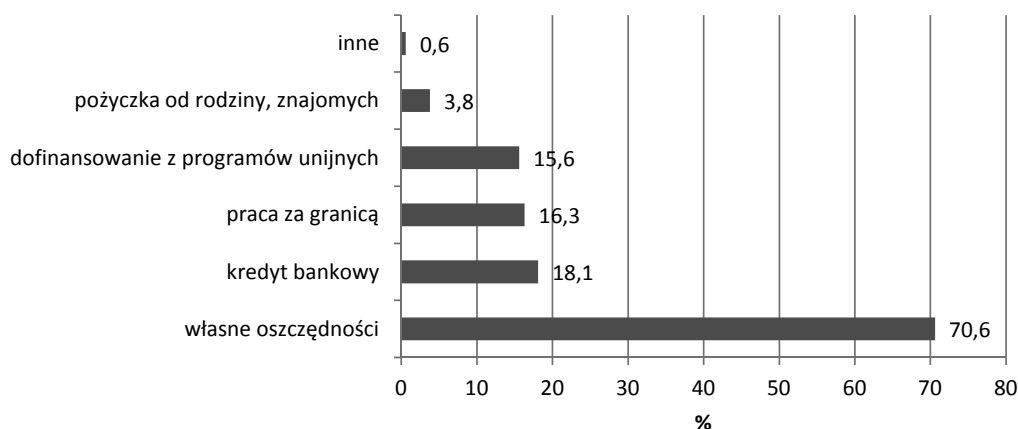

**Wykres 11.** Źródła finansowania inwestycji turystycznych – deklaracje wiejskich kwatrodawców  
Źródło: badania własne. Respondenci mogli wskazać więcej niż jedną odpowiedź (badania w 2012 roku, N = 160).

Respondenci korzystali przede wszystkim z własnych oszczędności. Relatywnie wysoki był udział osób korzystających z kredytów oraz wsparcia z programów unijnych. Tak więc aktywizacja funkcji turystycznej spowodowała zagospodarowanie nadwyżek finansowych oraz pozyskanie środków zewnętrznych, które na zasadzie efektu mnożnikowego przeniknęły do środowiska lokalnego. Również w badaniach innych autorów widoczna jest tendencja do wykorzystywania własnych oszczędności i bardzo ostrożnego korzystania ze środków zewnętrznych<sup>549</sup>. Jest to działanie typowe, i jak podkreśla B. Gołębiwska, również inwestycje niezwiązane z realizacją funkcji agroturystycznej w gospodarstwie rolnych finansowane są w największym stopniu środki własne<sup>550</sup>.

Z badań przeprowadzonych przez autorkę w 2006 roku wynika, że środki przeznaczone na rozpoczęcie działalności turystycznej pochodziły, podobnie jak w deklaracjach z 2012 roku, głów-

<sup>549</sup> Por. I. Kurtyka-Marczak: *Uwarunkowania rozwoju turystyki...*, op. cit., s. 202–211; A. Górecka: *Przygotowanie gospodarstw rolnych do przyjęcia turystów w powiecie krośnieńskim*. [w:] *Ekonomiczne i społeczne aspekty rozwoju turystyki wiejskiej*. Red. naukowa I. Sikorska-Wolak. Wydawnictwo SGGW, Warszawa 2008, s. 135–143. Badania przeprowadzono w 2008 roku na próbie 56 gospodarstw. A. Sammel: *Rodzinne gospodarstwa agroturystyczne na obszarach wiejskich województwa zachodniopomorskiego*. Zeszyty Naukowe SGGW, Ekonomia i Organizacja Gospodarki Żywnościowej nr 108, 2014, s. 89–101.

<sup>550</sup> B. Gołębiwska: *Inwestycje i źródła ich finansowania w gospodarstwach o różnicowanych powiązaniach z otoczeniem*. Roczniki Naukowe SERiA, T. 12, Z. 3, (2010), s. 88–92.

nie z własnych oszczędności. W 2012 roku w odniesieniu do 2006 roku odnotowano niewielki wzrost udziału środków UE, ale spadek wartości kredytów bankowych (załącznik 23, Aneks).



**Wykres 12.** Wyposażenie obiektu i otoczenia – deklaracje wiejskich kwaterodawców  
Źródło: badania własne (badania w 2012 roku, N = 160).

O atrakcyjności, a co za tym idzie konkurencyjności obiektów w dużym stopniu decyduje ich wymiar materialny, czyli wyposażenie oraz zakres świadczonych usług (wykres 12).

Najczęściej spotykanym wyposażeniem w badanych obiektach było miejsce na ognisko, teren przeznaczone do relaksu i wypoczynku oraz parking dla turystów. Warto podkreślić, iż w trzech na cztery obiektach pokoje wyposażone były w łazienki. Tylko nieliczne obiekty wyposażone były w udogodnienia dla osób niepełnosprawnych.

Porównując poziom wyposażenia obiektów i otoczenia do stanu z 2006 roku zauważamy poprawę w odniesieniu do wszystkich wymienionych elementów (załącznik 23, Aneks). Jednak udogodnienia dla osób niepełnosprawnych, nieliczne w 2006 roku, w 2012 roku nadal były rzadko wskazywane. W 2012 roku w porównaniu do 2006 roku spadł też udział gospodarstw oferujących naukę jazdy konnej i konie do samodzielnej jazdy wierzchem, co jest zaskakujące ponieważ popyt na rekreację konną i co za tym idzie turystykę jeździecką stale rośnie<sup>551</sup>. Autorka dokonała analizy stopnia wyposażenia w wymienione udogodnienia w go-

<sup>551</sup> Por. A. Balińska, M. Kowalska: *Turystyka jeździecka jako forma turystyki kwalifikowanej*. Zeszyty Naukowe Uniwersytetu Szczecińskiego. Ekonomiczne Problemy Usług 2011, Nr 689 (78), s. 421–430; M. Józefczyk: *Perspektywy rozwoju turystyki jeździeckiej w Polsce*. Rozprawy Naukowe AWF we Wrocławiu 2014, 45, 138–145; J. Merski, J. Warecka: *Turystyka kwalifikowana. Turystyka aktywna*. Wydawnictwo ALMAMER, Wyższa Szkoła Ekonomiczna w Warszawie, Warszawa 2009; M. Kacprzyk, M. Rother: *Turystyka konna w Lasach Państwowych*. Studia i Materiały CEPL w Rogowie, R. 15, Zeszyt 37/4/2013, s. 263–269; A. Sobolewska, M. Kossowska: *Ekonomiczna efektywność ośrodka jeździeckiego na terenach wiejskich*. [w:] *Rolnictwo i gospodarka żywnościowa Polski w ramach Unii Europejskiej*. Red. naukowa Henryk Manteuffel Szoego, Wallace E. Tyner. Wydawnictwo SGGW, Warszawa 2006, s. 77–83.

spodarstwach o stażu nie dłuższym niż 6 lat. Wyniki pokazały, że obiekty działające nie dłużej niż 6 lat były wyposażone w: pokoje z łazienkami (78,3% tych obiektów), łącze internetowe (63%), podjazdy dla wózków (4,3%), inne udogodnienia dla osób niepełnosprawnych (8,7%), konie do samodzielnej jazdy wierzchem i nauka jazdy konnej (6,5%). Zakres wprowadzonych w tej grupie obiektów udogodnień był więc niższy od średniej dla całej próby, co jest zjawiskiem niekorzystnym.

Niemal co trzeci (31,3%) kwaterydawca zapewniał w 2012 roku swoim gościom całodzienne wyżywienie i niemal co czwartym, (22,4%) częściowe. Prawie w połowie obiektów (46,3%) turyści przygotowywali sobie posiłki samodzielnie. Niewielki udział gospodarstw, w których było oferowane całodzienne wyżywienie, należy uznać za niekorzystny. Brak w ofercie wyżywienia ogranicza znacznie wielkość wpływów ze świadczonych usług oraz możliwość sprzedaży produktów wytwarzanych w gospodarstwie (np. owoce, warzywa i ich przetwory, mleko, jaja itp.).

Nocleg i wyżywienie stanowią podstawę oferty turystycznej, ale nie są wystarczające, aby pobyt w takim obiekcie można było uznać za atrakcyjny. Istotne i coraz większe znaczenie mają usługi w zakresie animacji czasu wolnego. Niestety, niemal jedna trzecia respondentów nie proponowała żadnych usług w tym zakresie (wykres 13).

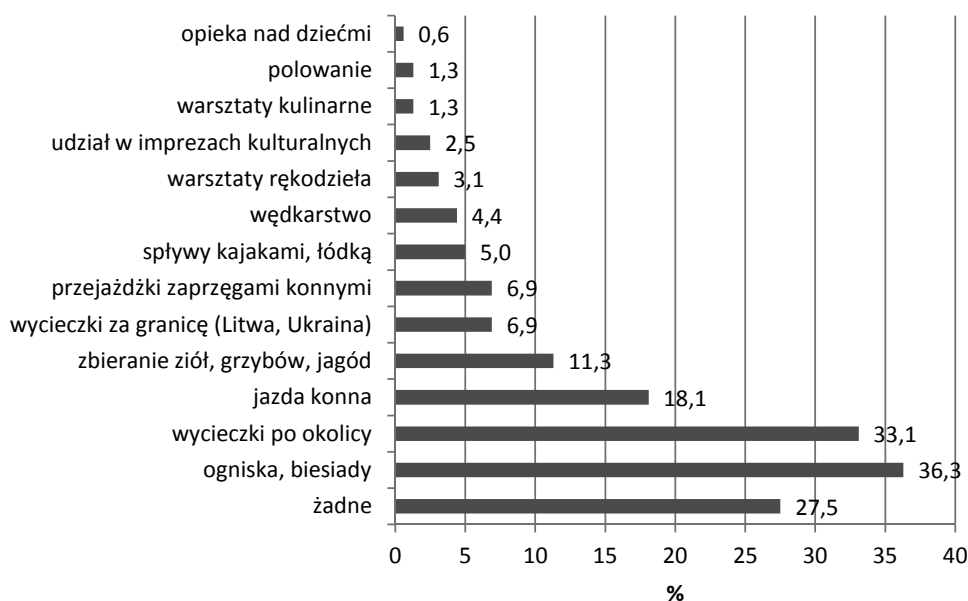

**Wykres 13.** Oferta badanych obiektów w zakresie spędzania czasu wolnego

Źródło: badania własne. Respondenci mogli wskazać więcej niż jedną odpowiedź (badania w 2012 roku, N = 160).

Główną atrakcją oferowaną przez respondentów prowadzących działalność turystyczną w 2012 roku była organizacja ognisk i wycieczek po okolicy. Relatywnie często proponowana była też jazda konna.

Porównując ofertę w zakresie organizacji czasu wolnego do oferty proponowanej w 2006 roku zauważamy niestety znaczny wzrost udziału obiektów, których właściciele nie proponują żadnych atrakcji dla swoich gości (w 2006 roku udział takich obiektów był na poziomie 8,8%, a w 2012 – 27,5%). Nowością wykazaną w badaniach z 2012 roku było wykorzystanie przygranicznego położenia dla organizacji wycieczek zagranicznych (na Litwę i na Ukrainę), które nie były wymieniane w badaniach z 2006 roku. Jest to atrakcja wymieniana przez właścicieli obiektów o zróżnicowanym stażu ich prowadzenia.

Najrzadziej w 2012 roku proponowane były usługi opiekuńcze dla dzieci, co jest zaskakujące, szczególnie że główny segment turystów odwiedzających badane obiekty to rodziny z dziećmi (93,8% badanych kwaterodawców wskazało rodziny z dziećmi jako jeden z głównych segmentów odbiorców). Rzadziej gośćmi w badanych obiektach byli turyści należący do następujących segmentów: młode bezdzietne małżeństwa (82,5%), osoby samotne (68,1%), emeryci (66,9%), młodzież (44,4%), zorganizowane grupy dziecięce (11,3%), zorganizowane grupy dorosłych (0,6%). Większość kwaterodawców (57,6%) nie gościła u siebie obcokrajowców, ale 76,1% tej grupy chciałoby ich przyjmować. Obcokrajowcy, którzy zatrzymywali się w badanych obiektach, to przede wszystkim Litwini i Niemcy.

Stosunkowo skromna, bazująca na istniejących walorach turystycznych oferta w zakresie organizacji czasu wolnego widoczna jest również w innych regionach Polski, co znajduje swoje potwierdzenie w badaniach m.in.: S. Zawiszy i A. Orzłowskiej<sup>552</sup> (do głównych atrakcji gospodarstw należały grillowanie, organizacja ognisk, przejażdżki rowerowe, spływy kajakowe i wędkowanie), M. Jalinika (główna oferta dotyczy zwiedzania okolicy, grzybobrania i organizacji ognisk)<sup>553</sup>, A. Sammel (główne atrakcje to: kontakt ze zwierzętami, jeździectwo, wędkarstwo)<sup>554</sup>.

Rozwój jakiegokolwiek działalności, a szczególnie w obszarze turystyki, nie jest możliwy bez działań promocyjnych, co podkreślili również badani w 2012 roku kwaterodawcy (wykres 14).

Najczęściej wymienianym kanałem promocji był Internet, który daje szerokie możliwości dotarcia do potencjalnych odbiorców poprzez różne formy reklamy, portale wakacyjne, blogi, media społecznościowe. Bardzo mały był udział respondentów nieprowadzących działalności promocyjnej. Nie stwierdzono statystycznie istotnej zależności między stosowanymi przez respondentów formami i kanałami promocji a wiekiem, płcią czy poziomem wykształcenia respondentów. Większość respondentów przyznała, że istotną rolę w pozyskiwaniu gości stanowi tzw. marketing szeptany.

<sup>552</sup> S. Zawisza, A. Orzłowska: *Agroturystyka jako forma przedsiębiorczości mieszkańców wsi w gminie Chojnice*. [w:] *Ekonomiczne i społeczne aspekty rozwoju turystyki wiejskiej*. Red. naukowa I. Sikorska-Wolak. Wydawnictwo SGGW, Warszawa 2008, s. 95-105. Autorzy przeprowadzili badania na 50 kwaterodawcach w gminie Chojnice.

<sup>553</sup> M. Jalinik: *Perspektywy rozwoju gospodarstw agroturystycznych na terenie Puszczy Białowieskiej*. Prace Naukowe Uniwersytetu Ekonomicznego we Wrocławiu Nr 304. Red. naukowa A. Rapacz. *Gospodarka Turystyczna w regionie. Rynek turystyczny – współczesne trendy, problemy i perspektywy rozwoju*. Wrocław 2013, s. 78–89.

<sup>554</sup> A. Sammel: *Rodzinne gospodarstwa...*, op. cit., s. 97.



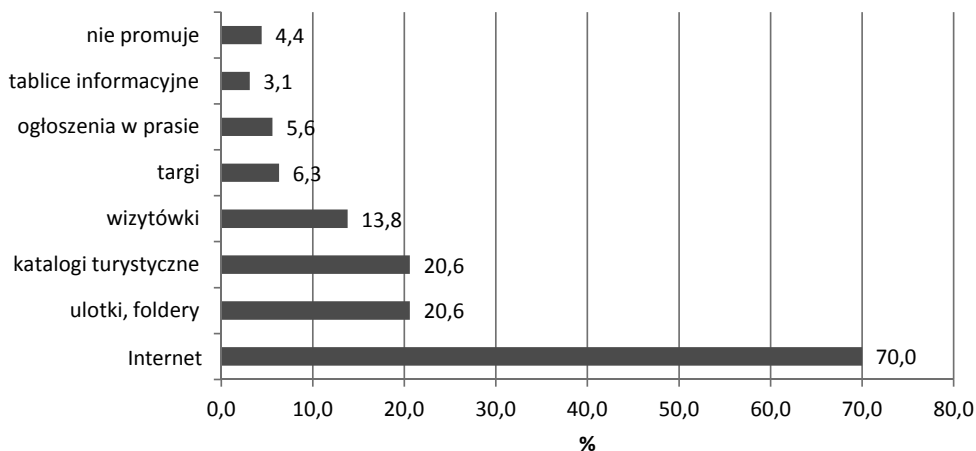

**Wykres 14.** Formy i kanały promocji wykorzystywane przez wiejskich kwaterodawców  
 Źródło: badania własne. Respondenci mogli wskazać więcej niż jedną odpowiedź (badania w 2012 roku, N = 160).

Na zmiany w formach promocji usług turystyki wiejskiej wskazuje m.in. K. Krzyżanowska<sup>555</sup>. Rosnąca rola Internetu w przepływie informacji i promocji produktów<sup>556</sup> widoczna jest również w turystyce wiejskiej i agroturystyce. Jest to odpowiedzią na zmieniające się oczekiwania konsumentów, co w swoich badaniach potwierdzają m.in. A. Niemczyk, E. Jaska, A. Sieczko i L. Sieczko, J. Sikora, A. Werenowska, J. Kosmaczewska, K. Stepaniuk, M. Pisarek i in.<sup>557</sup>. O znaczeniu Internetu w promocji i przepływie informacji pisze też m.in. M. Parlińska.

<sup>555</sup> K. Krzyżanowska: *Skuteczność działań informacyjno-promocyjnych w turystyce wiejskiej*. Zeszyty Naukowe Uniwersytetu Szczecińskiego Nr 807, Ekonomiczne Problemy Turystyki Nr 3 (27), 2014, s. 41–54; K. Krzyżanowska: *Tendencje zmian w działaniach informacyjno-promocyjnych w turystyce wiejskiej i ich skuteczność*. Zeszyty Naukowe SGGW w Warszawie, *Ekonomika i Organizacja Gospodarki Żywnościowej* nr 107 (2014), s. 57–68.

<sup>556</sup> Szerzej M. Parlińska: *Ekonomika informacji na tle rozwoju społeczeństwa globalnego*. Zeszyty Naukowe SGGW w Warszawie, *Problemy Rolnictwa Światowego* Tom 15 (30), Zeszyt 1 (2015), s. 77–83.

<sup>557</sup> A. Niemczyk: *Internet jako nowoczesne medium na współczesnym rynku turystycznym*. Zeszyty Naukowe Uniwersytetu Szczecińskiego Nr 559, *Ekonomiczne Problemy Usług* Nr 42 (2009), s. 567–573; E. Jaska: *Rola internetu wśród pozostałych źródeł informacji na rynku usług turystycznych*. [w:] *Ekonomiczne i społeczne aspekty rozwoju turystyki wiejskiej*. Red. naukowa I. Sikorska-Wolak, Wydawnictwo SGGW, Warszawa 2008, s. 225–237, A. Sieczko, L. Sieczko: *Internet jako nowoczesny kanał komunikacji i promocji w gospodarstwach agroturystycznych*. [w:] *Ekonomiczne i społeczne aspekty rozwoju turystyki wiejskiej*. Red. naukowa I. Sikorska-Wolak, Wydawnictwo SGGW, Warszawa 2008, s. 239–249; J. Sikora: *Rynek promocji w turystyce wiejskiej*. [w:] *Komunikowanie i doradztwo w turystyce wiejskiej*. Red. naukowa K. Krzyżanowska, Wydawnictwo SGGW, Warszawa 2013, s. 71–81; E. Jaska, A. Werenowska: *Popularyzowanie turystyki wiejskiej w mediach*. [w:] *Komunikowanie i doradztwo w turystyce wiejskiej*. Wydawnictwo pokonferencyjne XV Ogólnopolskiego Sympozjum Agroturystycznego, Centrum Doradztwa Rolniczego w Brwinowie Oddział w Krakowie, Kraków 2013; J. Kosmaczewska: *Witryna internetowa jako narzędzie kreowania konkurencyjności w agroturystyce*. *Acta Scientiarum Polonorum – Oeconomia* 9 (4) 2010, s. 225–232; K. Stepaniuk: *Wybrane koncepcje związane z projektowaniem, wdrażaniem i rozwojem działalności e-agroturystycznej na przykładzie województwa podlaskiego*. *Acta Scientiarum Polonorum – Oeconomia* 9 (4) 2010, s. 509–517; M. Pisarek, B. Bienia, E. Brągiel, M. Dykiel: *Wykorzystanie internetu w promocji wiejskiej bazy noclegowej w województwie podkarpackim*. [w:] *Komunikowanie i doradztwo w turystyce wiejskiej*. Red. naukowa K. Krzyżanowska, Wydawnictwo SGGW, Warszawa 2013, s. 50–59.

Dystrybucja ofert turystycznych w badanej w 2012 roku grupie odbywała się najczęściej tylko bezpośrednio. Niespełna co dziesiąty respondent (11,9%) sprzedawał również swoją ofertę pośrednio, tj. poprzez biura podróży.

Również w badaniach przeprowadzonych w 2006 roku jako główny kanał promocji wskazywany był Internet, wykorzystywany przez trzy czwarte kwaterodawców. W 2006 roku w większym stopniu niż w 2012 roku wykorzystywano ogłoszenia w prasie, w 2006 roku wskazywał na nie co piąty respondent, w 2012 roku – co dwudziesty. W badaniach w 2006 roku jako odrębną kategorię respondenci wymieniali stowarzyszenia agroturystyczne i ODR-y, które nie zostały wymienione w badaniach z 2012 roku. Należy jednak pamiętać, że wskazywane przez respondentów Internet, ulotki i katalogi to bardzo często działanie stowarzyszeń czy ODR-ów. Nadal bowiem do rzadkości należą własne strony gospodarstw agroturystycznych, a ich oferty są zamieszczane na stronach stowarzyszeń, ODR-ów i urzędów gmin.

Znakomita większość respondentów objętych badaniami w 2012 roku (85%) samodzielnie dokonywała kalkulacji cen, a tylko 3,1% korzystało z pomocy specjalisty. Niemal jeden na dziesięciu respondentów (11,9%) zadeklarował, że w ogóle nie sporządza kalkulacji kosztów prowadzonej działalności, a ceny świadczonych przez siebie usług ustala „intuicyjnie”.

Z uwagi na to, że większość kwaterodawców w 2012 roku prowadziła również gospodarstwa rolne, w ich ofercie powinny się znaleźć usługi wykorzystujące funkcję rolniczą obiektów. Tylko w 36,8% obiektów z funkcją rolniczą turyści mieli możliwość angażowania się w funkcjonowanie gospodarstwa rolnego. Najczęściej były to sianokosy (15,3% obiektów z funkcją rolniczą) i zbieranie owoców (9,7%). Respondenci wymieniali też: żniwa (7,6%), karmienie zwierząt (6,9%), wykopki (5,6%), dojenie krów (2,1%). Aż 41% respondentów mających gospodarstwa rolne stwierdziło, że turyści nie wykazywali chęci poznania życia i pracy na wsi, pomimo tego, że gospodarze dawali taką możliwość. Pozostali właściciele badanych gospodarstw rolnych (22,2%) przyznawali, że turyści nie mieli takiej możliwości, ponieważ: nie było prac, w których mogliby uczestniczyć (31,2% respondentów niedających możliwości angażowania się turystów w pracę w gospodarstwie), wiążą się one z zagrożeniem życia i zdrowia (25%), obecność turystów przeszkadza w pracy w gospodarstwie (6,3%).

W badaniach przeprowadzonych w 2006 roku obraz ten wyglądał podobnie, tj. 39,4% kwaterodawców umożliwiało turystom uczestniczenie w pracach rolniczych, a tylko 30% przyznało, że turyści wykazywali zainteresowanie takimi pracami.

## **5.5. Działania wiejskich kwaterodawców w zakresie poprawy konkurencyjności prowadzonej działalności turystycznej**

Działalność w zakresie turystyki bardziej niż inne rodzaje działalności wymaga ciągłego poszukiwania sposobów na poprawę jej atrakcyjności i konkurencyjności. W ocenie autorki działania w tym obszarze są i powinny być wielokierunkowe i są to przede wszystkim działania zmierzające do:

- rozszerzenia oferty turystycznej, również poprzez wprowadzenie produktów regionalnych,
- potwierdzenie jakości usług poprzez System Kategoryzacji Wiejskiej Bazy Noclegowej,
- formalnej i nieformalnej współpracy z innymi kwaterodawcami i usługodawcami turystycznymi,
- zarządzania relacjami z klientami w celu podniesienia stopnia ich lojalności,
- wprowadzenia rozwiązań proekologicznych,
- wykorzystywania programów pomocowych,
- podnoszenia kwalifikacji poprzez szkolenia.

Część respondentów objętych badaniami w 2012 roku (37,5%) mając na celu poprawę konkurencyjności prowadzonych przez nich obiektów planowała konkretne **zmiany** w prowadzonej działalności turystycznej (wykres 15).

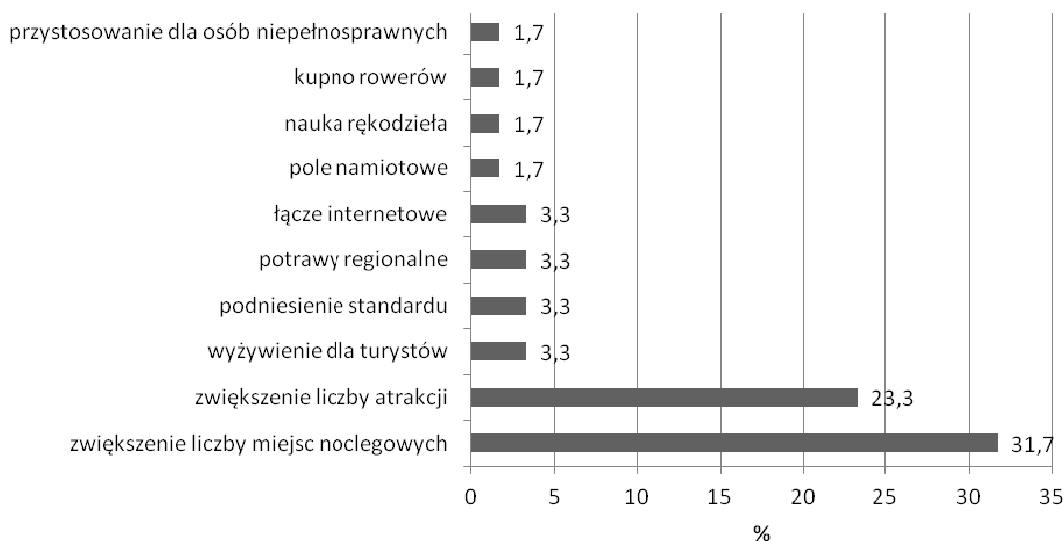

**Wykres 15.** Planowane przez wiejskich kwaterodawców zmiany w prowadzonych przez nich obiektach turystycznych

Źródło: badania własne (badania z 2012 roku; N = 60).

Najczęściej zmiany dotyczyły powiększenia bazy noclegowej i zwiększenia liczby proponowanych atrakcji, w niewielkim stopniu usprawnień dla osób niepełnosprawnych oraz oferty czasu wolnego (np. nauka rękodzieła).

Zadeklarowane przez niemal połowę objętych badaniami w 2006 roku respondentów prowadzących działalność turystyczną (49,5%) zmiany dotyczyły tych samych obszarów, które zostały zidentyfikowane w badaniach w 2012 roku i było to przede wszystkim podniesienie standardu (12,2% deklarujących zmiany) oraz zwiększenie liczby miejsc noclegowych (10,2%).

Jednak aż 60% właścicieli obiektów turystycznych objętych badaniami w 2012 roku zadeklarowało brak planów w zakresie zmian w prowadzonej działalności. Co piąty respondent z tej grupy argumentował to brakiem potrzeby wprowadzania zmian (21,9% osób nieplanujących zmian). Pozostali wskazywali na: brak możliwości lokalowych i finansowych (13,5%), brak czasu (7,3%), satysfakcję turystów z obecnego stanu (5,2%), a pojedyncze osoby wymieniały zbyt małą liczbę turystów i rezygnację z działalności turystycznej.

Swoistym stymulatorem, a równocześnie dowodem świadczenia usług na określonym poziomie jest, zgodnie z intencją jego twórców i gestora (PFTW „GG”), **System Kategoryzacji Wiejskiej Bazy Noclegowej (SKWBN)**. Tylko 4,4% badanych kwaterodawców poddało swoje obiekty ocenie w ramach tego systemu, a kolejne 11,3% znało ten system i planowało poddanie obiektów kategoryzacji. Niemal co czwarty (23,1%) respondent nie znał tego systemu, co potwierdza jego niskie pozycjonowanie nie tylko w świadomości konsumentów, ale i usługodawców. Ponad połowa (55%) znała ten system, ale nie planowała skorzystania z niego. Kolejne 3,8% respondentów poddało swoje obiekty kategoryzacji w przeszłości i nie widząc korzyści zrezygnowało z jej kontynuacji. Tylko 12,5% respondentów uznało, że wspomniany system wpływa na poprawę konkurencyjności obiektów turystyki wiejskiej, ponieważ daje gwarancję określonego standardu i pomaga w ich promocji. Respondenci, którzy nie byli zainteresowani wprowadzeniem SKWBN i nie dostrzegali jego wpływu na poprawę konkurencyjność obiektów turystycznych, jako argument podawali brak wiedzy turystów na temat tego systemu oraz podejmowanie przez nich decyzji o wyborze oferty agroturystycznej na podstawie jej konkurencyjności cenowej, a nie jakościowej<sup>558</sup>.

Istotnym i coraz częściej podejmowanym sposobem poprawy konkurencyjności przedsiębiorstw turystycznych jest formalna i nieformalna **współpraca** z innymi usługodawcami oraz producentami, np. płodów rolnych, przetworów mlecznych, pieczywa. Nieco mniej niż połowa badanych kwaterodawców (65 osób, tj. 40,7%) zadeklarowała przynależność do jakiejś organizacji branżowej i były to: stowarzyszenia agroturystyczne (47 osób, 72,3% kwaterodawców należących do jakiejś organizacji), LGD (10 osób – 15,4%), LOT (8 osób – 12,3%). Przynależność do organizacji jest źródłem licznych korzyści (wykres 16).

Główną korzyścią wynikającą z przynależności do organizacji branżowych jest udział w szkoleniach i promocja poprzez strony internetowe i udział w targach turystycznych. Najwięcej korzyści wynikających z przynależności do organizacji zauważyli kwaterodawcy w wieku 55–64 lata, a najstarsza grupa respondentów nie zauważyła żadnych korzyści. Zaskakujące jest to, że korzyści zauważane były częściej przez badanych mężczyzn niż przez kobiety, wskazało na nie aż 46,2% mężczyzn i tylko 28,7% kobiet. Na korzyści wskazywały przede wszystkim osoby z wykształceniem średnim i wyższym (39% osób). Respondenci z wykształceniem

<sup>558</sup> Brak świadomości istnienia tego systemu wśród turystów został potwierdzony w badaniach zrealizowanych przez autorkę wśród mieszkańców Warszawy. Por. A. Balińska: *Determinanty popytu mieszkańców Warszawy na usługi agroturystyczne*. Zeszyty Naukowe Uniwersytetu Szczecińskiego, Ekonomiczne Problemy Turystyki 2014, Nr 805 (25), s. 251–264; J. Zawadka: *Opinie, preferencje, zachowania i oczekiwania turystyczne mieszkańców miast względem agroturystyki*. [w:] *Turystyka wiejska i agroturystyka – nowe paradygmaty dla XXI wieku*. Red. naukowa W. Kamińska, M. Wilk-Grzywna. Komitet Przestrzennego Zagospodarowania Kraju PAN 2015, s. 139–153.

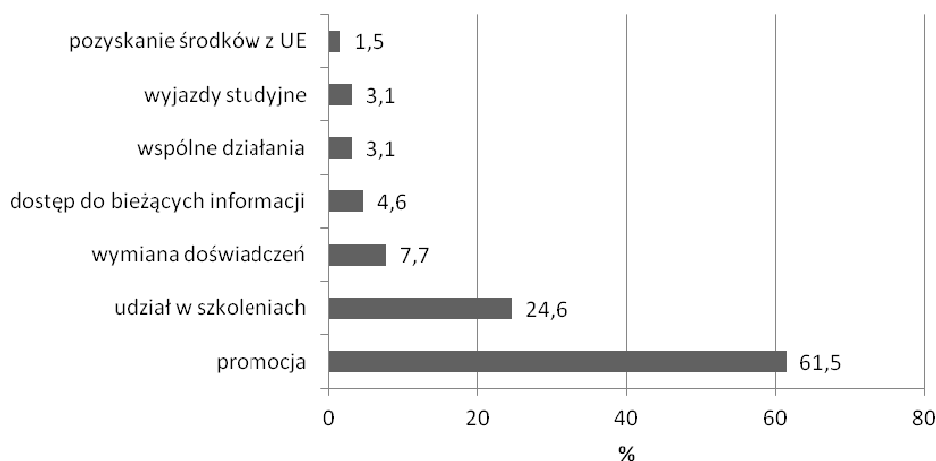

**Wykres 16.** Korzyści wynikające z przynależności do organizacji branżowych w ocenie wiejskich kwaterodawców

Źródło: badania własne. Respondenci mogli wskazać więcej niż jedna odpowiedź (badania w 2012 roku, N = 65).

średnim i 46% z wyższym zauważyli te korzyści. Wśród osób z wykształceniem zasadniczym zawodowym udział ten wynosi tylko 16,2%.

Promocja jako główna korzyść z przynależności do stowarzyszeń została też potwierdzona przez badania M. Koniusz, J. Zuba i M. Zubę, J. Cichowskiej, A. Klimka<sup>559</sup>. Maria Koniusz jako identyfikowaną przez kwaterodawców korzyść wymienia reprezentowanie ich interesów wobec lokalnych władz samorządowych. Taka odpowiedź nie pojawiła się w badaniach autorki. Maria Koniusz wskazała też na ograniczoną skuteczność działań stowarzyszeń i bierność znacznej części jej członków, co znajduje potwierdzenie w badaniach autorki.

Skłonność kwaterodawców działających na terenie badanych gmin do podejmowania działań zespołowych była umiarkowana również w 2006 roku. Wówczas 40,4% respondentów deklarowało przynależność do stowarzyszeń agroturystycznych (w tym jedna osoba do ECEAT Poland). Główną korzyścią, jaką dostrzegali respondenci, była podobnie jak w 2012 roku promocja i wymiana doświadczeń, a które wskazywała połowa respondentów należąca do stowarzyszeń.

Współpraca może też przybierać charakter nieformalny, np. w ramach pomocy międzysąsiedzkiej. Niemal co trzeci respondent prowadzący działalność turystyczną w 2012 roku (35%) korzystał z płodów rolnych i innych produktów nabywanych od sąsiadów i były to przede wszystkim nabiał (67,9% robiących zakupy u sąsiadów), warzywa i owoce (33,9%) oraz chleb z domowego wypieku (3,6%). Respondenci, którzy nie dokonywali zakupów u sąsiadów (65% próby), jako argument podawali: posiadanie własnych (54,8% respondentów niedo-

<sup>559</sup> M. Koniusz: *Miejsce i rola...*, op. cit, s. 79–89; J. Zuba, M. Zuba: *Analiza stopni integracji wybranych stowarzyszeń agroturystycznych w krajowej federacji agroturystycznej*. *Annales Universitatis Mariae Curie-Skłodowska Lublin-Polonia, Sectio E, Vol. LXII (1) 2007*, s. 151–161; J. Cichowska, A. Klimek: *Rola i znaczenie instytucji wspierających rozwój usług agroturystycznych na przykładzie województwa kujawsko-pomorskiego*. *Infrastruktura i Ekologia Terenów Wiejskich, PAN Oddział w Krakowie Nr 13/2010*, s. 63–73.

konujących zakupów u sąsiadów), nieprowadzenie wyżywienia (18,3%) oraz brak sąsiadów, u których można dokonać takiego zakupu (2,9%).

Poza odsprzedają płodów rolnych i artykułów żywnościowych (np. chleb) współpraca nieformalna może dotyczyć również wymiany usług. Aż 40,6% właścicieli obiektów turystycznych korzystało z takich usług, a 23,8% deklarowało, że świadczyli usługi na rzecz turystów zatrzymujących się w innych obiektach. Respondenci, którzy korzystali z usług innych mieszkańców wsi, wskazywali przede wszystkim na usługi w zakresie: jazdy konnej (50,8% korzystających z usług innych mieszkańców wsi), wypożyczenia sprzętu sportowego (15,4%), organizacji kuligów (13,8%), wyżywienia (13,8%), pokazów wyrobu produktów regionalnych (1,5%). Respondenci, którzy nie korzystali z takich usług (59,4% próby), argumentowali to przede wszystkim: brakiem takiej potrzeby (40% niekorzystających z usług sąsiadów), brakiem stosownych usług w pobliżu (4,2%), zbyt wysokimi cenami (1%).

Respondenci, którzy świadczyli usługi na rzecz turystów zatrzymujących się w innych obiektach, wskazywali przede wszystkim na usługi w zakresie: wyżywienia (26,3% respondentów świadczących usługi na zewnątrz), organizacji kuligów (26,3%), jazdy konnej (21,1%), przewodnictwa (18,4%), przygotowywania produktów tradycyjnych na zamówienie (7,8%), spływów kajakowych (5,3%). Zdecydowana większość kwaterodawców (76,2% próby) nie świadczyła jednak usług na rzecz turystów z innych obiektów, ponieważ: nie było zapotrzebowania na ich usługi (19,7% nieświadczących usług), nie dysponowali wystarczającą, ilością czasu (18,9%), nie mieli usług, które mogliby zaproponować (10,7%). Tylko jeden respondent brak świadczenia usług na rzecz gości z innych obiektów argumentował przepisami prawnymi, czyli naruszeniem art. 3 ustawy o swobodzie działalności gospodarczej<sup>560</sup>. W porównaniu do badań z 2006 roku współpraca ta uległa intensyfikacji (załącznik 23, Aneks).

Podobnie jak w innych formach działalności, tak i w działalności turystycznej o konkurencyjności oferty w dużym stopniu świadczy **udział stałych odbiorców**. Respondenci w 2012 roku wskazali na relatywnie wysoką lojalność swoich gości (wykres 17).

Niemal w połowie badanych obiektów (49,5%) udział stałych klientów był na poziomie co najmniej 50%. Wynikał on m.in. z tego, że aż 88,1% kwaterodawców deklarowało utrzymywanie kontaktu ze swoimi gośćmi w ciągu całego roku. Miał on formę kartek okolicznościowych, rozmów telefonicznych, maili. Respondenci, którzy nie utrzymywali kontaktów ze swoimi gośćmi argumentowali to brakiem czasu, brakiem takiej potrzeby oraz rozpoczęciem działalności i co za tym idzie brakiem gości, z którymi można budować długotrwałe relacje. Pojedyncze osoby wskazywały też na to, że zatrzymują się u nich głównie przypadkowi goście tranzytowi i utrzymywanie z nimi kontaktu w ciągu roku jest bezcelowe.

W 2006 roku udział stałych gości był zdecydowanie mniejszy, bowiem tylko w 30,3% obiektów był on na poziomie minimum 50%. Aż 69,7% respondentów, w tym wszyscy z co

<sup>560</sup> Zgodnie z zapisami ustawy, tylko świadczenie usług na rzecz turystów zatrzymujących się w danym gospodarstwie może być realizowane jako dodatkowa działalność rolnika bez konieczności rejestrowania działalności gospodarczej. W przypadku świadczenia usług na rzecz turystów zatrzymujących się w innych obiektach wymagane jest prowadzenie działalności gospodarczej. Ustawa z dnia 2 lipca 2004 r. o swobodzie działalności gospodarczej. Dz.U. 2004 r. Nr 173, poz. 1807, z późniejszymi zmianami.

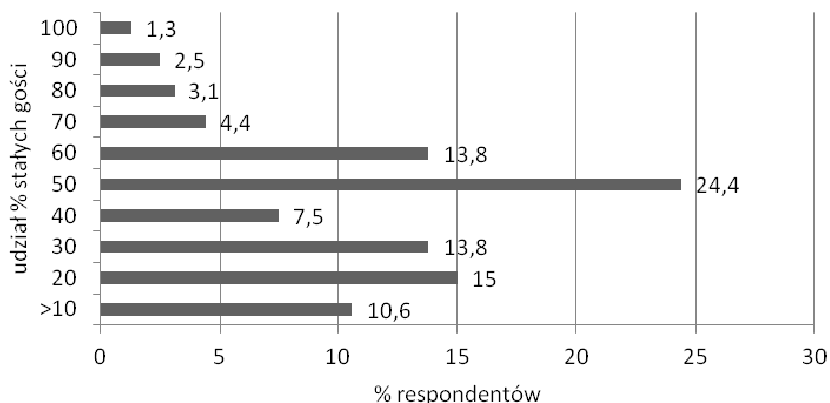

**Wykres 17.** Udział stałych klientów wśród zatrzymujących się w badanych obiektach gości – deklaracje kwaterydawców

Źródło: badania własne (badania w 2012 roku, N = 160).

najmniej pięćdziesięcioprocentowym udziałem stałych gości, deklarowało utrzymywanie kontaktów telefonicznych, listownych i/lub mailowych z turystami poza sezonem.

Sposobem na poprawę konkurencyjności oferty turystycznej jest wykorzystanie **produktów tradycyjnych**, co wpisuje się w widoczny i nasilający się od kilku lat trend konsumpcyjny polegający na poszukiwaniu autentyczności<sup>561</sup>. Większość objętych badaniami w 2012 roku wiejskich kwaterydawców (63,8%) wprowadziła do swojej oferty produkty regionalne i były to przede wszystkim: kartacze (49% respondentów oferujących produkty tradycyjne), kiszka i babka ziemniaczana (18,6%), sery (11,8%), sękacz (9,8%), wędliny (9,8%), pierogi (6,9%), przetwory owocowo-warzywne (6,9%), potrawy tatarskie (4,9%), chleb i miód (2,9%).

Respondenci, którzy nie wprowadzili do swojej oferty produktów tradycyjnych (36,2% próby), argumentowali to w różny sposób, co zobrazowano na wykresie 18.

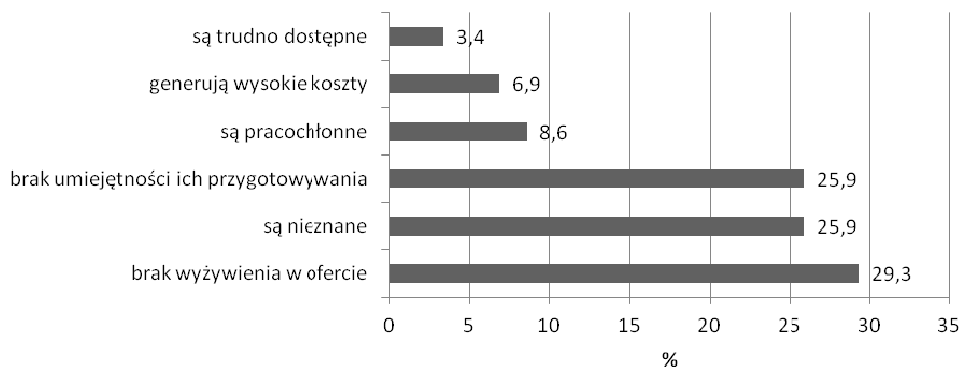

**Wykres 18.** Powody niewykorzystywania produktów tradycyjnych w ofercie

Źródło: badania własne (badania w 2012 roku, N = 58).

<sup>561</sup> Por. A. Balińska: *Determinanty popytu...*, op. cit., s. 251-264.

Poza brakiem usług gastronomicznych głównym powodem niewykorzystywania produktów tradycyjnych był brak wiedzy i umiejętności przygotowywania tego typu produktów. Nie zaobserwowano statystycznie istotnej zależności między wykorzystywaniem tych produktów a płcią, wiekiem i poziomem wykształcenia respondentów. Na rosnące znaczenie produktów tradycyjnych w rozwoju turystyki wiejskiej wskazali też A. Jęczmyk i N. Tworek, E. Tyran, W. Kuźniar, M. Maćkowiak i J. Uglis, A. Borowska<sup>562</sup>.

Kolejnym działaniem zmierzającym do poprawy konkurencyjności oferty jest wprowadzanie **rozwiązań proekologicznych**, które z jednej strony pozwalają na redukcję kosztów eksploatacji obiektów, a z drugiej tworzą korzystny, pozytywnie odbierany przez turystów obraz środowiskowo i odpowiedzialnie prowadzonego obiektu. Aż 95% właścicieli obiektów turystycznych biorących udział w badaniach w 2012 roku zadeklarowało wprowadzanie różnych rozwiązań proekologicznych (wykres 19).

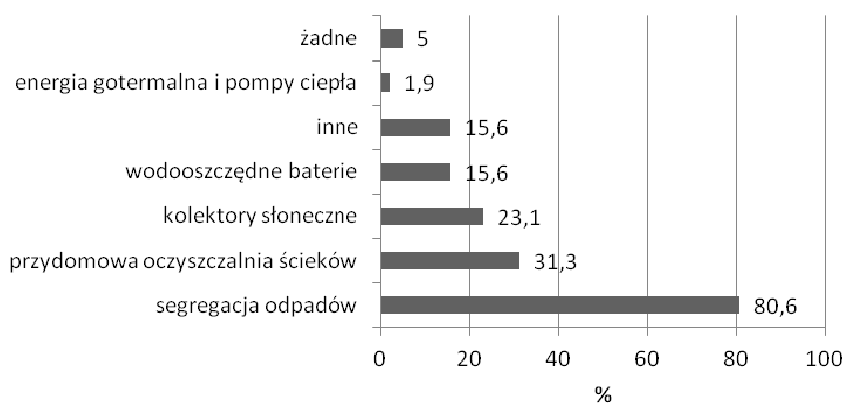

**Wykres 19.** Rozwiązania proekologiczne wprowadzone w badanych obiektach

Źródło: badania własne. Respondenci mogli wskazać więcej niż jedną odpowiedź (badania w 2012 roku, N = 160).

Zwracając uwagę na wysoką pozycję segregacji odpadów w rankingu wprowadzonych rozwiązań proekologicznych, należy pamiętać o tym, że badania były realizowane w 2012 roku, kiedy przepisy dotyczące gospodarowania odpadami stałymi były mniej restrykcyjne niż obecnie. W co trzecim obiekcie funkcjonowały przydomowe oczyszczalnie ścieków, a przy co czwartym kolektory słoneczne. W kategorii „inne” respondenci podawali najczęściej energooszczędne żarówki, a pojedyncze osoby: kocioł na biomasę, kompostownik, odnawialne pa-

<sup>562</sup> A. Jęczmyk, N. Tworek: *Wpływ produktów regionalnych na atrakcyjność turystyczną obszarów wiejskich*. Roczniki Naukowe SERiA, T. XI, Z. 4 (2009), s. 129–132; E. Tyran: *Produkty regionalne i tradycyjne jako atrakcja w turystyce wiejskiej*. Roczniki Naukowe SERiA, T. VIII Z. 4 (2006), s. 346–350; W. Kuźniar: *Rola produktów tradycyjnych w rozwoju usług turystycznych (na przykładzie województwa podkarpackiego)*. Acta Scientiarum Polonorum – Oeconomia 9 (4) 2010, s. 245–254; A. Jęczmyk, M. Maćkowiak, J. Uglis: *Dziedzictwo kulinarne elementem przewagi rynkowej w ofercie gospodarstw agroturystycznych*. Roczniki Naukowe SERiA, T. XVI Z. 2, 2014, s. 103–108; A. Borowska: *Zróżnicowanie terytorialne regionalnego produktu turystycznego na przykładzie szlaków kulinarnych w Polsce*. Turystyka i Rozwój Regionalny Nr 1 (2014). *Turystyka w rozwoju regionalnym*. Red. naukowa A. Balińska, SGGW, Warszawa 2014, s. 19–32.



liwo do pieców centralnego ogrzewania. Większość respondentów (63,1%) nie planowała wprowadzania dalszych rozwiązań proekologicznych. Pozostali wskazywali na plany: zainstalowania kolektorów słonecznych (62,7% planujących dalsze zmiany proekologiczne), uruchomienia przydomowej oczyszczalni ścieków (32,2%), a pojedyncze osoby wskazywały na wodooszczędne baterie i pompy ciepła.

Poprawa standardu obiektu wymaga inwestycji, które mogą być pokrywane z programów krajowych i unijnych. Tylko 14,4% respondentów objętych badaniami w 2012 roku korzystało ze środków pomocowych UE i w większości był to PROW (Działanie 311. Różnicowanie w kierunku działalności nierolniczej). Pojedyncze osoby wskazywały na program rolnośrodowiskowy i program LEADER. Osoby niekorzystające z tego typu programów jako powód podawały najczęściej brak takiej potrzeby (20,4% niekorzystających z programów pomocowych). Istotnym czynnikiem zniechęcającym były też procedury uzyskania środków (19%), trudne do spełnienia warunki (11,7%) oraz brak wkładu własnego (2,2%). Jedna osoba przyznała, że ubiegała się o środki z programu UE, ale ich nie uzyskała.

Tylko dwóch wiejskich kwaterodawców z badań w 2012 roku (1,3% próby) korzystało ze środków Programu Operacyjnego Rozwój Polski Wschodniej. Ponad połowa respondentów (59,4%) nie korzystała z tego programu, ale o nim słyszała. Co ciekawe, 37,5% respondentów nie dość, że nie korzystało z tego programu, to nawet o nim nie słyszało, co jest zaskakujące, ponieważ był on intensywnie komunikowany w mediach ogólnopolskich i regionalnych. Tylko 11,3% zadeklarowało, że na terenie ich gminy realizowany był projekt finansowany z PO RPW, a 7,5% respondentów identyfikowało taki projekt na terenie powiatu.

Poziom wykorzystywania środków pomocowych w 2006 roku był jeszcze skromniejszy, bowiem tylko 9,1% objętych badaniami kwaterodawców korzystało z tego typu form wsparcia i był to przede wszystkim program SAPARD.

Istotnym sposobem na poprawę konkurencyjności jest podnoszenie kwalifikacji poprzez np. udział w szkoleniach. W 2012 roku z oferty szkoleniowej skierowanej do osób prowadzących już działalność turystyczną skorzystało tylko 45,6% wiejskich kwaterodawców. Głównym organizatorem tych szkoleń, podobnie jak szkoleń dla osób rozpoczynających działalność, były ośrodki doradztwa rolniczego (83,6% osób biorących udział w szkoleniu), w mniejszym stopniu starostwo powiatowe (5,5%) i Sanepid (1,4%). Powodami, dla których respondenci nie uczestniczyli w szkoleniach, były (45,4% ogółu respondentów): brak czasu (50,6%) badanych nieuczestniczących w szkoleniu, brak takiej potrzeby (6,8%), brak ciekawych szkoleń (5,7%) oraz brak informacji o szkoleniach (3,4%).

Część kwaterodawców wskazywała też na konkretne tematy szkoleń, których brakuje i były to przede wszystkim: przygotowywanie wyżywienia, w tym potraw regionalnych (9,4% wszystkich respondentów), przepisy prawne (7,5%), programy UE (6,9%), animacja czasu wolnego (5,0%), promocja (3,8%), prowadzenie rachunkowości (3,2%), innowacje (1,9%), wyrób rękodzieła (1,9%), zasady współpracy (1,3%).

Wiodącym elementem potencjału turystycznego w ocenie kwaterodawców i pozostałych mieszkańców wsi były walory przyrodnicze, a o konkurencyjności samych obiektów decy-

dowała atrakcyjna cena. Wśród prowadzonych obiektów dominowały gospodarstwa agroturystyczne, których staż funkcjonowania był zróżnicowany, a pojemność bazy noclegowej niewielka. Większy kwaterodawcy podejmowali różnorodne działania w zakresie poprawy konkurencyjności prowadzonych obiektów, ale były one niewystarczające, szczególnie w zakresie proponowanych usług.

# 6

## EKONOMICZNE I POZAEKONOMICZNE SKUTKI ROZWOJU FUNKCJI TURYSTYCZNEJ I CZYNNIKI JE WYZNACZAJĄCE

### 6.1. Rozwój gmin z uwzględnieniem ich przygranicznego położenia w ocenie respondentów

Respondentów poproszono o ocenę poziomu rozwoju lokalnego badanych gmin. Ważnym elementem rozwoju lokalnego jest infrastruktura techniczna i społeczna oraz jej użyteczność w ocenie mieszkańców.

**Tabela 45.** Stan wybranych elementów infrastruktury w ocenie respondentów (w skali 1–7, gdzie 1 – ocena bardzo niska, 7 – bardzo wysoka)

Wyszczególnienie	Więscy kwaterodawcy (N = 160)			Pozostali mieszkańcy wsi (N = 600)		
	średnia (M)	mediana (Me)	odchylenie standardowe (SD)	średnia (M)	mediana (Me)	odchylenie standardowe (SD)
Elektryfikacja	5,9	6	1,3	5,6	6	1,4
Telefonia stacjonarna	5,8	6	1,6	5,5	6	1,4
Wodociągi	5,4	6	1,8	4,9	5	1,6
Telefonia komórkowa	5,2	5	1,5	5,1	5	1,6
Szkolnictwo	5,0	5	1,5	4,8	5	1,4
Służba zdrowia	4,8	5	1,6	4,5	5	1,5
Drogi	4,3	4	1,6	3,8	4	1,4
Policja	4,2	4	1,8	4,3	5	1,8
Kanalizacja	3,6	4	2,2	3,7	4	2,0

Źródło: badania własne (badania w 2012 r.).

Zaproponowane przez respondentów oceny są raczej niskie (tabela 45). Relatywnie najwyższe oceny uzyskał stan sieci telefonii stacjonarnej i wodociągowej, najniższe kanalizacji i usług policji. W większości (poza policją w ramach infrastruktury społecznej i kanalizacją

w ramach infrastruktury technicznej) wyższe noty poszczególnym elementom przyznawali wiejscy kwaterodawcy.

Badaniom poddano również ocenę przygranicznego położenia gmin. Mniej niż połowa (40%) kwaterodawców uznała, że przygraniczne położenie jest źródłem korzyści (wykres 20).

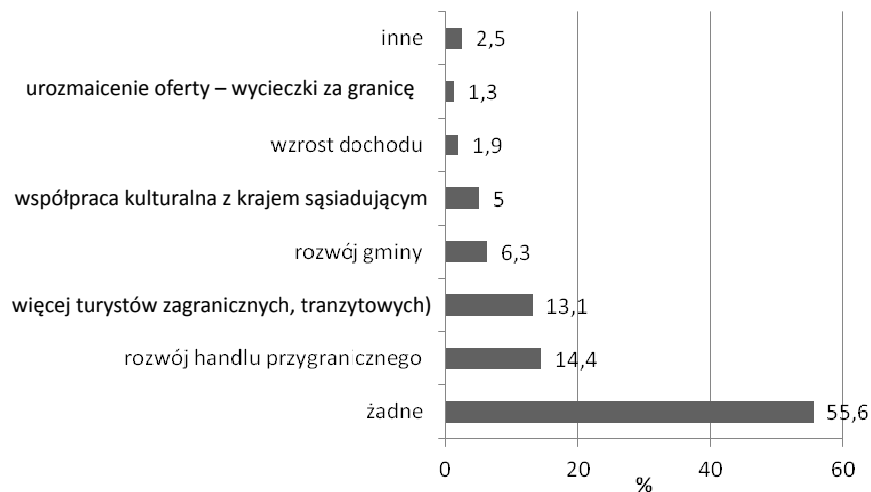

**Wykres 20.** Korzyści wynikające z przygranicznego położenia w ocenie wiejskich kwaterodawców  
Źródło: badania własne (badania w 2012 roku, N = 160).

Jako główne korzyści wiejscy kwaterodawcy wskazywali rozwój handlu przygranicznego oraz większą liczbę turystów, również zagranicznych i tranzytowych. Tylko 14,4% respondentów prowadzących działalność turystyczną dostrzegło zagrożenia wynikające z bliskości granicy i były to: przemyt, wzrost przestępczości, większa liczba wypadków, nielegalni migranci, rozprzestrzenianie się chorób zakaźnych i zaśmiecanie terenu. Nieco więcej korzyści, ale i zagrożeń wynikających z bliskości granicy dostrzegały kobiety niż mężczyźni. Wiek oraz poziom wykształcenia respondentów nie miały wpływu na dostrzegane korzyści i zagrożenia.

Z badań przeprowadzonych w 2006 roku wynika, że korzyści wynikające z bliskości granicy dostrzegało więcej kwaterodawców i były to przede wszystkim: handel przygraniczny, możliwość organizowania wycieczek zagranicznych, poprawa bezpieczeństwa. Kwaterodawcy dostrzegali też podobne zagrożenia, przede wszystkim wynikające ze wzmożonego ruchu samochodowego (załącznik 21, Aneks).

O ocenę roli granicy i przygranicznego położenia poproszono też mieszkańców wsi niezwiązanych z turystyką. W badaniach przeprowadzonych w 2012 roku granica postrzegana była zarówno jako atut (48%), jak i zagrożenie (51%). Bliskość granicy była w ocenie respondentów źródłem licznych korzyści ekonomicznych i pozaekonomicznych, co zobrazowano na wykresie 21.

Korzyści wynikające z bliskości granicy w ocenie mieszkańców wsi niezaangażowanych w działalność turystyczną to – podobnie jak w przypadku wiejskich kwaterodawców – przede



**Wykres 21.** Korzyści wynikające z bliskości granicy w ocenie mieszkańców wsi niezaangażowanych w działalność turystyczną

Źródło: badania własne. Respondenci mogli wskazać więcej niż jedną odpowiedź (badania w 2012 roku, N = 600).

wszystkim rozwój handlu, również płodami rolnymi produkowanymi na tym obszarze. Respondenci dostrzegali też korzyści związane z obsługą większej liczby turystów, świadczeniem na ich rzecz usług noclegowych i gastronomicznych.

Na korzyści z przygranicznego położenia wskazała niemal połowa (49,2%) mieszkańców wsi niezaangażowanych w działalność turystyczną objętych badaniami w 2006 roku i były to rozwój handlu oraz poprawa bezpieczeństwa dzięki pracy służb granicznych.

Bliskość granicy związana jest też z zagrożeniami, które zostały dostrzeżone przez trzech na czterech niezaangażowanych w działalność turystyczną respondentów biorących udział w badaniach przeprowadzonych w 2012 roku (wykres 22).

Wśród głównych zagrożeń wynikających z bliskości granicy respondenci wymieniali przemyt, wzrost przestępczości oraz zanieczyszczenie środowiska. Również w badaniach z 2006 roku mieszkańcy wsi niezaangażowani w działalność turystyczną w nieco większym stopniu niż kwaterodawcy dostrzegli zagrożenia wynikające z sąsiedztwa granicy, choć wymieniali ich znacznie mniej (załącznik 26, Aneks).

Na terenie dwóch gmin (Dorohuska i Hrubieszowa) znajdują się przejścia graniczne z Ukrainą. Autorka analizuje, czy wyniki badań przeprowadzonych w tych gminach odbiegają od średniej w badanych gminach przygranicznych. W gminach tych badania przeprowadzono na próbie 100 osób, z których 59% było zdania, że przygraniczne położenie jest korzystne, a wśród głównych korzyści wymieniane były: rozwój handlu, w tym również płodami rolnymi (26%), granica jako atrakcja turystyczna (4%), wzrost zatrudnienia (3%), współpraca transgraniczna (3%), większa liczba turystów, również zagranicznych (3%), wielokulturowość (3%), rozwój gminy dzięki inwestycjom zewnętrznym (2%). Pojedyncze osoby wymieniały też większą rozpoznawalność gminy w społeczeństwie oraz poprawę bezpieczeństwa dzie-

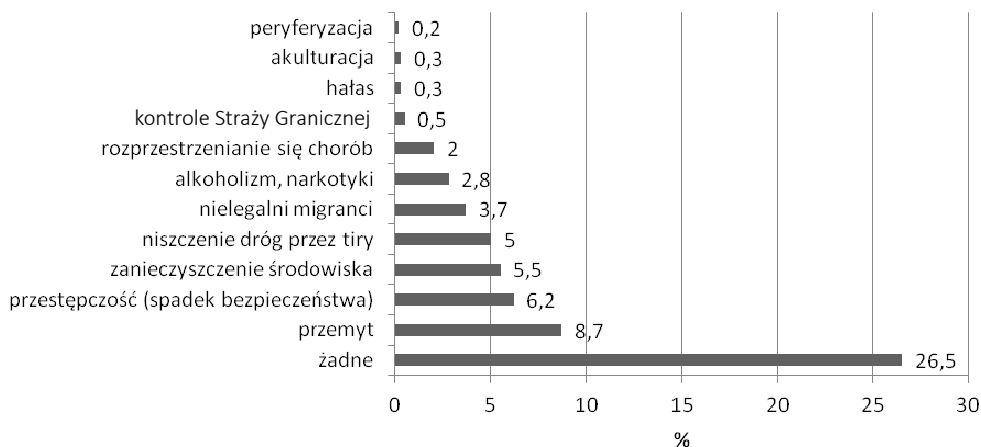

**Wykres 22.** Zagrożenia wynikające z bliskości granicy w ocenie mieszkańców wsi niezaangażowanych w działalność turystyczną

Źródło: badania własne (badania w 2012 roku, N = 600).

ki patrolom straży granicznej. Zagrożenia wynikające z bliskości granicy dostrzegają 60% respondentów. Do najważniejszych zaliczyli oni: przemyt (23% respondentów), alkoholizm i narkotyki (14%), wzrost przestępczości (13%), nielegalnych migrantów (7%), niszczenie nawierzchni dróg przez przejazdy tranzytowe samochodów dostawczych (4%). Pojedyncze osoby wskazywały na zanieczyszczenie środowiska, hałas i rozprzestrzenianie się chorób. Identyfikacja korzyści i zagrożeń przez mieszkańców gmin Dorohusk i Hrubieszów była intensywniejsza niż średnia dla badanego obszaru, co jest związane z tym, że wspomniane zjawiska są na terenie tych gmin bardziej skumulowane, a świadomość mieszkańców wyższa.

Również z badań innych autorów wynika, że granica postrzegana jest jako swoista szansa na rozwój sąsiadujących z nią terenów. Z badań E. Szymańskiej i M. Stefaniak<sup>563</sup> wynika, że mieszkańcy terenów przygranicznych identyfikują korzyści przede wszystkim w postaci rozwoju handlu (identyfikowała go połowa respondentów), szeroko rozumianego rozwoju gospodarczego (wskazany przez co trzeciego respondenta) i w dalszej kolejności rozwoju turystyki (ok. 5%). W ich badaniach respondenci wskazywali również na zjawiska negatywne w postaci wzrostu przestępczości (65%) i przemytu (20%). Do identyfikowanych w badaniach E. Szymańskiej i M. Stefaniak skutków przygranicznego położenia należą również mieszanie się kultur, religii, tworzenie wielonarodowych wspólnot, co ma swoje zalety i wady. Na istotne znaczenie handlu w rozwoju terenów przygranicznych wschodniej Polski wskazują też m.in. H. Powęska i T. Komornicki<sup>564</sup>.

<sup>563</sup> E. Szymańska, M. Stefaniak: *Znaczenie ruchu...*, op. cit., s. 45–56.

<sup>564</sup> H. Powęska: *Services in Poland's trade turnover with the neighbouring countries at the external border of the European Union*. Zeszyty Naukowe Szkoły Głównej Gospodarstwa Wiejskiego w Warszawie, Polityki Europejskie, Finanse i Marketing 2014, nr 12 (61), s. 178–186; H. Powęska: *Częstotliwość przekraczania granicy przez uczestników handlu przygranicznego a struktura towarowa transgranicznych zakupów na pograniczu polsko-ukraińskim*. Roczniki Naukowe SERiA, T. 15, Z. 4, (2013), s. 337–343; T. Komornicki: *Rola wymiany towarowej ze wschodnimi sąsiadami Polski w gospodarce lokalnej*. Prace Komisji Geografii Przemysłu Nr 15 (2010), s. 105–116.

## 6.2. Oczekiwane kierunki rozwoju gmin w ocenie respondentów

Przedmiotem badań w 2012 roku był również pożądaný przez respondentów kierunek rozwoju gminy (wykres 23).

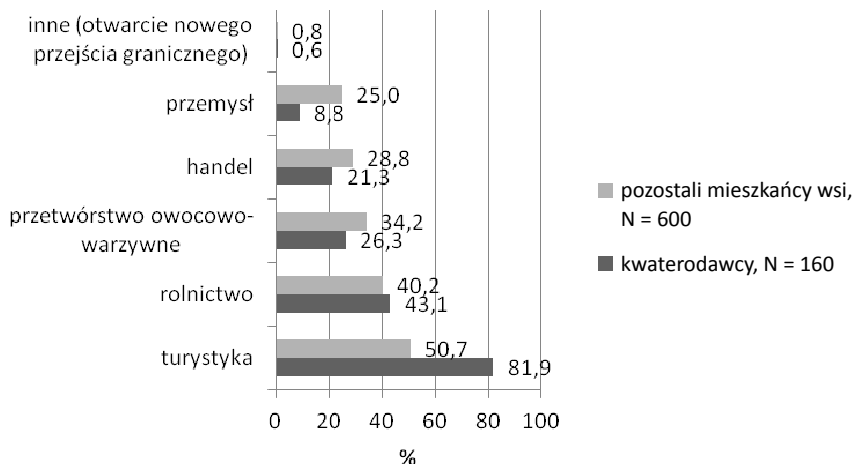

**Wykres 23.** Pożądaný kierunki rozwoju gmin w ocenie wiejskich kwaterodawców oraz pozostałych mieszkańców wsi

Źródło: badania własne. Respondenci mogli wskazać więcej niż jedną odpowiedź.

Nie wszyscy właściciele obiektów turystycznych byli zdania, że turystyka jest najwłaściwszym kierunkiem rozwoju badanych gmin, choć udział tej odpowiedzi był największy (wykres 23). Pozostali mieszkańcy wsi w znacznym stopniu wskazywali na przetwórstwo owocowo-warzywne, handel i przemysł.

Przedmiotem zainteresowań autorki było również to, czy oczekiwany kierunek rozwoju gminy jest uzależniony od zmiennych demograficznych oraz (w przypadku kwaterodawców) stażu prowadzenia działalności turystycznej (tabela 46).

Rozwój lokalny poprzez intensyfikację funkcji turystycznej był dominujący bez względu na płeć, wiek i poziom wykształcenia respondentów (tabela 46). Wykazano statystycznie istotną zależność pomiędzy wiekiem a rolniczym kierunkiem rozwoju gminy ( $c^2$  6,708,  $p = 0,035$ ). Udział respondentów w najmłodszej grupie wiekowej (do 42 lat) wskazujących ten kierunek rozwoju był istotnie większy niż w pozostałych.

Jednak zmienną w największym stopniu różnicującą pożądaný kierunek rozwoju gminy był staż prowadzenia działalności turystycznej, który nie wpływał na rozwój tylko poprzez intensyfikację handlu. Przetwórstwo owocowo-warzywne, produkcja przemysłowa i rolnictwo były wskazywane głównie przez respondentów o najdłuższym stażu prowadzenia działalności turystycznej. Turystyczny kierunek rozwoju był wskazywany przede wszystkim przez respondentów prowadzących usługi turystyczne przez 7–11 lat.

Preferencje mieszkańców wsi niezaangażowanych w działalność turystyczną dotyczące najkorzystniejszego kierunku rozwoju były zróżnicowane w większym stopniu niż oceny wiejskich kwaterodawców (tabela 47).

**Tabela 46.** Pożądane kierunki rozwoju gmin w zależności od płci, wieku i poziomu wykształcenia wiejskich kwaterodawców

Wyszczególnienie			Kierunek rozwoju:				
			przetwórstwo owocowo- warzywne	handel	produkcja przemysłowa	rolnictwo	turystyka
Płeć	kobieta	N	31	21	10	49	89
		%	28,70	19,44	9,26	45,37	82,41
	mężczyzna	N	11	13	4	20	42
		%	21,15	25,00	7,69	38,46	80,77
	$\chi^2$			1,033 p = 0,309	0,647 p = 0,421	0,001 p = 0,976	0,683 p = 0,409
Wiek	do 42 lat	N	8	9	2	21	32
		%	20,00	22,50	5,00	52,50	80,00
	43–54 lata	N	20	14	6	35	61
		%	27,40	19,18	8,22	47,95	83,56
	55 lat i więcej	N	14	11	6	13	38
		%	29,79	23,40	12,77	27,66	80,85
	$\chi^2$			1,160 p = 0,56	0,355 p = 0,837	1,680 p = 0,432	6,708 p = 0,035
Wykształcenie	podstawowe/ /zawodowe	N	6	13	6	21	39
		%	13,04	28,26	13,04	45,65	84,78
	średnie	N	24	11	6	34	64
		%	31,17	14,29	7,79	44,16	83,12
	wyższe	N	12	10	2	14	28
		%	32,43	27,03	5,41	37,84	75,68
	$\chi^2$			5,837 p = 0,054	4,321 p = 0,115	1,669 p = 0,434	0,575 p = 0,75
Staż prowadzenia działalności turystycznej	do 6 lat	N	14	10	3	11	39
		%	30,43	21,74	6,52	23,91	84,78
	7–11 lat	N	11	19	2	34	61
		%	16,42	28,36	2,99	50,75	91,04
	12 lat i więcej	N	17	5	9	24	31
		%	36,17	10,64	19,15	51,06%	65,96
	$\chi^2$			6,151 p = 0,046	5,192 p = 0,075	9,440 p = 0,009	9,717 p = 0,008
Ogółem	N	42	34	14	69	131	
	%	26,25	21,25	8,75	43,13	81,88	

Źródło: badania własne. Respondenci mogli wskazać więcej niż jedną odpowiedź (badania w 2012 roku, N = 160).



**Tabela 47.** Preferowane kierunki rozwoju gminy w zależności od płci, wieku i poziomu wykształcenia respondentów niez zaangażowanych w działalność turystyczną

Wyszczególnienie			Kierunek rozwoju::				
			przetwórstwo owocowo- warzywne	handel	produkcja przemysłowa	rolnictwo	turystyka
Płeć	kobieta	N	119	108	96	126	191
		%	32,78	29,75	26,45	34,71	52,62
	mężczyzna	N	87	65	54	115	113
		%	36,71	27,43	22,78	48,52	47,68
	$\chi^2$			0,981 p = 0,322	0,378 p = 0,539	1,025 p = 0,311	11,382 p = 0,001
Wiek	do 39 lat	N	54	61	48	81	112
		%	27,00	30,50%	24,00	40,50	56,00
	40–50 lat	N	82	63	63	75	101
		%	38,14	29,30	29,30	34,88	46,98
	51 lat i więcej	N	70	49	39	85	91
		%	37,84	26,49	21,08	45,95	49,19
	$\chi^2$			7,16 p = 0,028	0,79 p = 0,674	3,744 p = 0,154	5,077 p = 0,079
Wykształcenie	niepełne podstawowe/ podstawowe	N	16	17	7	32	25
		%	29,63	31,48	12,96	59,26	46,30
	zasadnicze zawodowe	N	54	41	42	77	64
		%	35,06	26,62	27,27	50,00	41,56
	średnie/niepełne wyższe	N	104	77	73	97	143
		%	37,41	27,70	26,26	34,89	51,44
	wyższe	N	32	38	28	35	72
%		28,07	33,33	24,56	30,70	63,16	
$\chi^2$			3,717 p = 0,294	1,851 p = 0,604	4,844 p = 0,184	21,854 p < 0,001	12,706 p = 0,005
Wielkość gospodarstwa (N = 569)	do 3 ha	N	52	39	41	38	67
		%	37,96	28,47	29,93	27,74	48,91
	3,1–14,9 ha	N	92	87	78	128	129
		%	31,83	30,10	26,99	44,29	44,64
	15 ha i więcej	N	51	40	28	66	83
		%	35,66	27,97	19,58	46,15	58,04
	$\chi^2$			1,711 p = 0,425	0,254 p = 0,881	4,318 p = 0,115	12,836 p = 0,002
Ogółem		N	206	173	150	241	304
		%	34,33	28,83	25	40,17	50,67

Źródło: badania własne. Respondenci mogli wskazać więcej niż jedną odpowiedź (badania w 2012 roku, N = 600).

Odnotowano statystycznie istotną zależność pomiędzy płcią, poziomem wykształcenia i wielkością gospodarstwa a rolniczym kierunkiem rozwoju badanych gmin. Kierunek ten był wskazywany w większym stopniu przez kobiety, osoby z grupy wiekowej 51 i więcej lat, osoby z najniższym poziomem wykształcenia, ale mające największe gospodarstwa. Wykazano też statystycznie istotną zależność pomiędzy wiekiem a rozwojem bazującym na przetwórstwie owocowo-warzywnym, które w najmniejszym stopniu było wskazywane przez osoby najmłodsze.

Statystycznie istotna zależność widoczna była również pomiędzy poziomem wykształcenia i wielkością gospodarstwa rolnego a intensyfikacją funkcji turystycznej. Na rozwój na podstawie intensyfikacji tej funkcji wskazywały przede wszystkim osoby z najwyższym poziomem wykształcenia mające gospodarstwa rolne należące do największej grupy.

Zarówno wiejscy kwaterodawcy, jak i pozostali mieszkańcy gmin jako główny kierunek wskazywali turystykę. Odnotowano jednak statystycznie istotną różnicę w oczekiwaniach dotyczących przemysłowego i turystycznego kierunku rozwoju badanych gmin (tabela 48).

**Tabela 48.** Różnice we wskazaniach oczekiwanego kierunku rozwoju wsi przez kwaterodawców i mieszkańców wsi niezaangażowanych w działalność turystyczną

Wyszczególnienie			Pożądany kierunek rozwoju				
			przetwórstwo owocowo-warzywno	handel	produkcja przemysłowa	rolnictwo	turystyka
Grupa	kwaterodawcy (N = 160)	N	42	34	14	69	131
		%	26,25	21,25	8,75	43,13	81,88
	mieszkańcy (N = 600)	N	206	173	150	241	304
		%	34,33	28,83	25,00	40,17	50,67
	$\chi^2$		3,754 p = 0,053	3,665 p = 0,056	19,711 p < 0,001	0,458 p = 0,499	50,264 p < 0,001

Źródło: badania własne.

Kwaterodawcy i mieszkańcy wsi nie różnili się w opinii na temat znaczenia rolnictwa w rozwoju lokalnym. Odnotowano różnice w postrzeganiu produkcji przemysłowej jako głównego kierunku rozwoju lokalnego, na który częściej wskazywali mieszkańcy wsi niezaangażowani w działalność turystyczną niż kwaterodawcy, oraz rozwoju na podstawie intensyfikacji funkcji turystycznej, który częściej był wskazywany przez kwaterodawców niż pozostałych mieszkańców wsi. W przypadku dwóch pozostałych kierunków rozwoju (przetwórstwo owocowo-warzywno i handel) zależność była na granicy istotności statystycznej, co oznacza, że nieco częściej na te kierunki wskazywali mieszkańcy niezaangażowani w działalność turystyczną niż kwaterodawcy.

W badaniach zrealizowanych w 2006 roku mieszkańcy wsi niezaangażowani w działalność turystyczną również deklarowali, że widzieliby swoją gminę jako turystyczną z bogatą infrastrukturą (załącznik 24, Aneks).

Z uwagi na to, że turystyka była postrzegana jako główny kierunek rozwoju gminy, istotne są działania, jakie w ocenie respondentów należy podjąć, aby intensyfikować rozwój lokalnej gospodarki turystycznej (wykres 24).

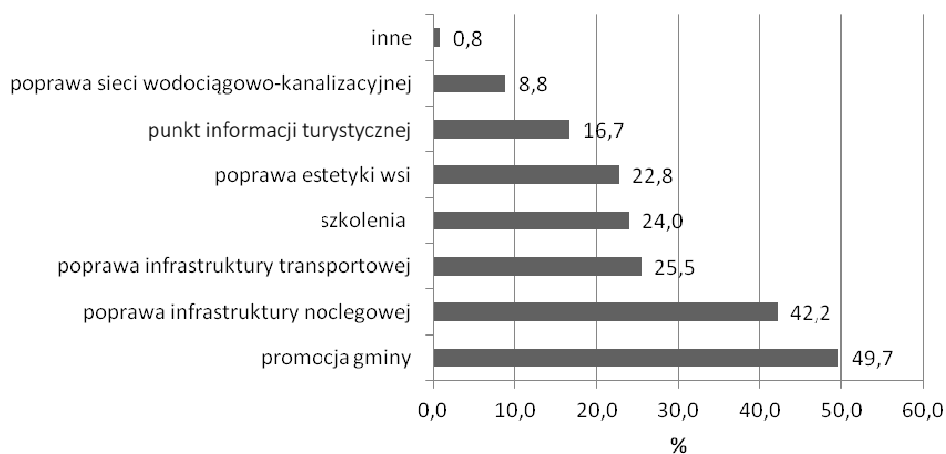

**Wykres 24.** Pożądanego działania w zakresie intensyfikacji funkcji turystycznej badanych gmin w ocenie jej mieszkańców niez zaangażowanych w działalność turystyczną  
 Źródło: badania własne. Respondenci mogli zaznaczyć więcej niż jedną odpowiedź (badania w 2012 roku, N = 600).

Główne działania powinny być skierowane na promocję gminy oraz poprawę infrastruktury noclegowej. Odpowiedzi te były zaznaczane najczęściej przez respondentów niezależnie od płci, wieku i poziomu wykształcenia (tabela 49).

Wykazano statystycznie istotną zależność pomiędzy poziomem wykształcenia a oczekiwanymi kierunkami działań w zakresie intensyfikacji funkcji turystycznej, w tym: poprawy infrastruktury noclegowej, transportowej (jakości dróg i chodników), poprawy czystości i estetyki wsi oraz organizacji szkoleń dla osób chcących prowadzić usługi turystyczne (tabela 49). Na poprawę infrastruktury noclegowej oraz szkolenia wskazywały przede wszystkim osoby z wykształceniem wyższym, na poprawę jakości dróg i chodników – z zasadniczym zawodem, a na poprawę estetyki – średnim i niepełnym wyższym.

Statystycznie istotna zależność wystąpiła też pomiędzy wielkością gospodarstwa a działaniami w zakresie poprawy infrastruktury noclegowej (wskazywane najczęściej przez właścicieli największych gospodarstw) i szkoleniami (w najmniejszym stopniu wskazywane przez właścicieli największych gospodarstw) oraz pomiędzy wiekiem a poprawą jakości dróg i chodników (najczęściej wskazywane przez osoby z grupy wiekowej do 39 lat).

**Tabela 49.** Kierunki działań w zakresie intensyfikacji funkcji turystycznej w zależności od płci, wieku i poziomu wykształcenia respondentów niezaangażowanych w działalność turystyczną

Wyszczególnienie			Kierunki działań:						
			poprawa infrastruktury noclegowej	poprawa jakości dróg, chodników	punkty informacji turystycznej	poprawa sieci wodociągowej i kanalizacyjnej	promocja gminy	poprawa estetyki wsi	szkolenia
Płeć	kobieta	N	148	88	60	33	184	82	88
		%	40,77	24,24	16,53	9,09	50,69	22,59	24,24
	mężczyzna	N	105	65	40	20	114	55	56
		%	44,30	27,43	16,88	8,44	48,10	23,21	23,63
$\chi^2$			0,734 p = 0,392	0,765 p = 0,382	0,013 p = 0,911	0,076 p = 0,783	0,384 p = 0,535	0,031 p = 0,860	0,03 p = 0,863
Wiek	do 39 lat	N	89	34	33	19	108	46	49
		%	44,50	17,00	16,50	9,50	54,00	23,00	24,50
	40-50 lat	N	91	66	36	12	105	46	55
		%	42,33	30,70	16,74	5,58	48,84	21,40	25,58
	51 lat i więcej	N	73	53	31	22	85	45	40
		%	39,46	28,65	16,76	11,89	45,95	24,32	21,62
$\chi^2$			1,005 p = 0,605	11,629 p = 0,003	0,006 p = 0,997	5,083 p = 0,079	2,586 p = 0,274	0,489 p = 0,783	0,896 p = 0,639
Wykształcenie	niepełne podstawowe/ /podstawowe	N	25	16	10	6	28	11	6
		%	46,30	29,63	18,52	11,11	51,85	20,37	11,11
	zasadnicze zawodowe	N	54	56	27	7	80	39	32
		%	35,06	36,36	17,53	4,55	51,95	25,32	20,78
	średnie/niepełne wyższe	N	110	60	51	28	135	73	72
		%	39,57	21,58	18,35	10,07	48,56	26,26	25,90
	wyższe		64	21	12	12	55	14	34
		56,14	18,42	10,53	10,53	48,25	12,28	29,82	
$\chi^2$			13,460 p = 0,004	15,304 p = 0,002	3,875 p = 0,275	4,799 p = 0,187	0,652 p = 0,884	9,785 p = 0,020	8,464 p = 0,037
Wielkość gospodarstwa (N = 569)	do 3 ha	N	53	31	30	15	70	28	38
		%	38,69	22,63	21,90	10,95	51,09	20,44	27,74
	3,1-14,9 ha	N	105	89	44	25	131	76	81
		%	36,33	30,80	15,22	8,65	45,33	26,30	28,03
	15 ha i więcej	N	77	31	21	6	77	29	21
		%	53,85	21,68	14,69	4,20	53,85	20,28	14,69
$\chi^2$			12,613 p = 0,002	5,494 p = 0,064	3,531 p = 0,171	4,547 p = 0,103	3,139 p = 0,208	2,803 p = 0,246	10,135 p = 0,006
Ogółem		N	253	153	100	53	298	137	144
		%	42,17	25,5	16,67	8,83	49,67	22,83	24

Źródło: badania własne. Respondenci mogli wskazać więcej niż jedną odpowiedź (badania w 2012 roku, N = 600).

### 6.3. Szanse i bariery aktywizacji funkcji turystycznej w badanych gminach

Przedmiotem badań autorki była również diagnoza możliwości i barier rozwoju funkcji turystycznej, w tym agroturystycznej, w badanych gminach przygranicznych. Tę problematykę uwzględniono zarówno w badaniach zrealizowanych wśród właścicieli obiektów turystyki wiejskiej, jak i wśród mieszkańców wsi niezaangażowanych w działalność turystyczną.

**Osoby prowadzące działalność w zakresie turystyki** skazane są na konfrontację z rzeczywistością gospodarczą, środowiskiem przyrodniczym, społecznym, a w obszarze przygranicznym również z przejawami i konsekwencjami polityki międzynarodowej państwa. Z uwagi na wielowymiarowość turystyki na jej rozwój można wpływać nie tylko w sposób stymulujący, ale również ograniczający (wykres 25).

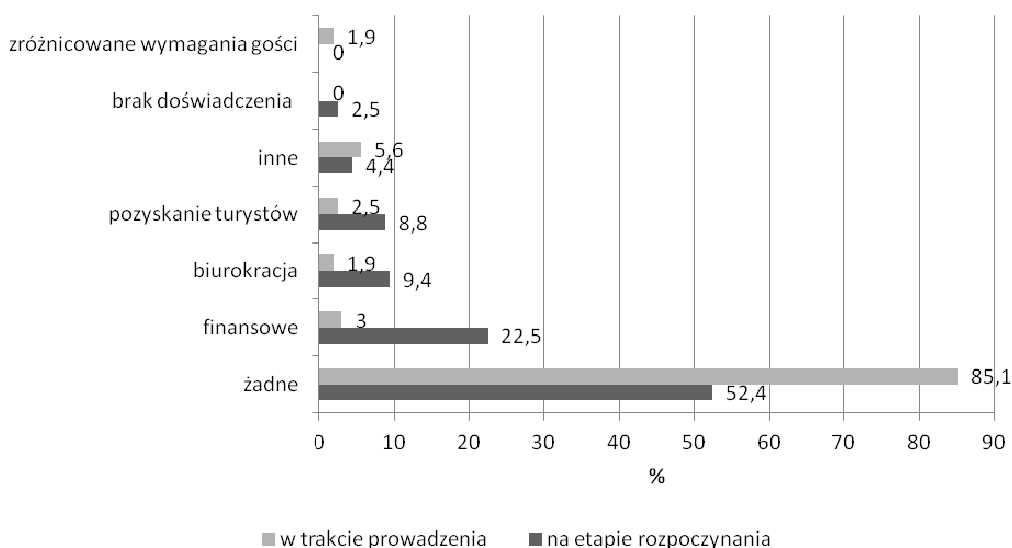

**Wykres 25.** Istotne trudności rozpoczęcia i prowadzenia działalności turystycznej w ocenie wiejskich kwaterodawców

Źródło: badania własne (badania w 2012 roku, N = 160).

Zdecydowanie więcej barier rozwoju działalności turystycznej identyfikowanych było na etapie rozpoczynania działalności turystycznej i były to przede wszystkim bariery finansowe, na które wskazywał niemal co czwarty kwaterodawca objęty badaniami w 2012 roku. Brak własnych środków finansowych i trudności w pozyskaniu środków zewnętrznych były też główną barierą rozwoju agroturystyki zidentyfikowaną w badaniach K. Krzyżanowskiej i J. Zawadki<sup>565</sup>. Z kolei z badań przeprowadzonych przez I. Kurtykę-Marcak i I. Kropasz-Wy-

<sup>565</sup> K. Krzyżanowska: *Czynniki determinujące rozwój turystyki wiejskiej w Polsce*. [w:] *Spoleczno-ekonomiczne uwarunkowania rozwoju agroturystyki*. Red. naukowa K. Gutkowska. Wydawnictwo MODR, Warszawa 2008, s. 24–33. Badania

drę<sup>566</sup> wynika, że główną barierą w prowadzeniu działalności turystycznej był brak pomocy doradczej, na drugim miejscu niedobór środków finansowych, następnie niechęć społeczności lokalnej oraz nieprzychylna polityka gminy.

Warto podkreślić, że na brak trudności na etapie podejmowania i prowadzenia działalności turystycznej wskazała w 2006 roku nieco mniejsza część badanych kwaterodawców niż w 2012 roku. Wśród identyfikowanych trudności znalazły się przepisy prawne, których nie było w badaniach z 2012 roku.

W badaniach w 2012 roku ocenie przepisów prawnych poświęcono odrębne pytanie. Zdecydowana większość kwaterodawców (75,6%) oceniła je jako korzystne przede wszystkim z uwagi na zwolnienie z podatku dochodowego (wskazywane przez 62,8% respondentów oceniających korzystnie podstawę prawną) oraz brak konieczności rejestrowania działalności (określane przez respondentów jako brak biurokracji). Korzyści te dotyczą tylko działalności agroturystycznej. Dla 20% respondentów (32 osoby) przepisy prawne były istotną barierą rozwoju działalności turystycznej przede wszystkim z uwagi na: wysokie wymagania higieniczne w przypadku prowadzenia usług gastronomicznych (25% osób oceniających negatywnie przepisy prawne w zakresie prowadzenia działalności turystycznej), niejednoznaczna interpretację (18,8%) i ich zbyt dużą restrykcyjność (9,4%).

W ocenie **mieszkańców wsi niezaangażowanych w działalność turystyczną** elementami w największym stopniu zniechęcającymi do wypoczynku w badanych gminach była słabo rozwinięta sieć gastronomiczna i niewielka liczba miejsc noclegowych (wykres 26).

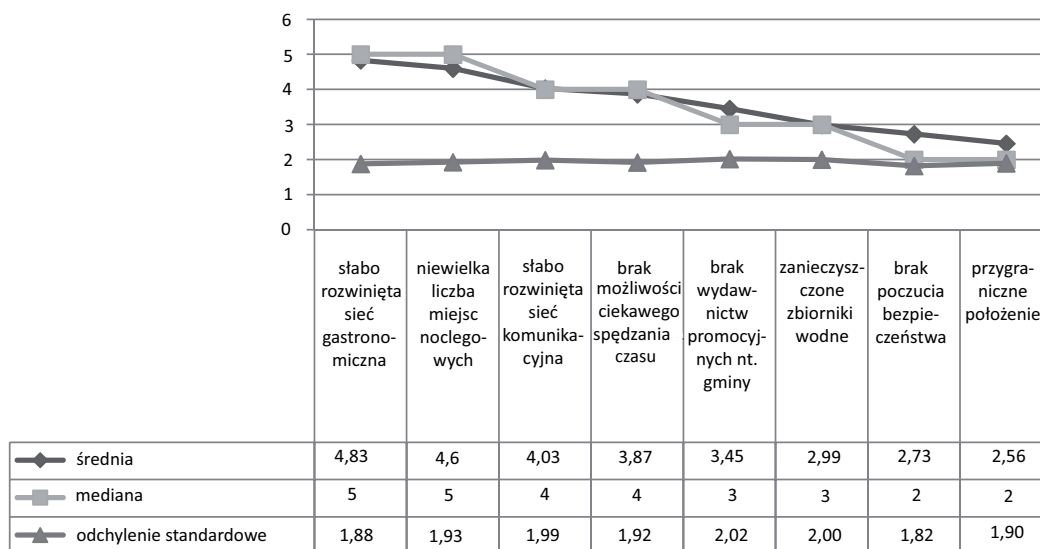

**Wykres 26.** Elementy zniechęcające turystów do wypoczynku w badanych gminach w ocenie respondentów niezaangażowanych w działalność turystyczną (w skali od 1 do 7, gdzie 7 czynnik najbardziej zniechęcający)  
Źródło: badania własne (badania w 2012 roku, N = 600).

autorki zostały przeprowadzone w 2003 roku na próbie 383 kwaterodawców w 7 województwach; J. Zawadka: *Ekonomiczno-społeczne...*, op. cit.

<sup>566</sup> I. Kurtyka-Marcak, I. Kropasz-Wydra: *Szanse i bariery...*, op. cit., s. 165–170.

Należy podkreślić, że przygraniczne położenie zostało uznane za element, który w ocenie mieszkańców wsi w najmniejszym stopniu zniechęca turystów do wypoczynku na badanym obszarze. Elementem w największym stopniu zniechęcającym była, w opinii respondentów, słabo rozwinięta infrastruktura turystyczna. Podawane przez respondentów oceny były zróżnicowane, co obrazują miary statystyczne zamieszczone na wykresie 26. Podobne oceny uzyskano w 2006 roku (załącznik 23, Aneks).

Turystyka wiejska sprzyja powstawaniu bezpośrednich relacji pomiędzy turystami a ludnością miejscową. Społeczność lokalna stanowi składnik szeroko rozumianego potencjału turystycznego, ale może też stanowić istotną barierę ograniczającą popyt i podaż turystyczną. Dlatego też przedmiotem zainteresowań badawczych był stosunek mieszkańców wsi do turystów. Większość respondentów niezaangażowanych w działalność turystyczną (55%) uznała, że jest on pozytywny. Pozostali respondenci ocenili go jako: obojętny (28%), bardzo pozytywny (16,3%), negatywny (0,5%) i zdecydowanie negatywny (0,2%). Podobne oceny relacji mieszkańców wsi i turystów uzyskano w badaniach w 2006 roku (załącznik 26, Aneks).

Przedmiotem badań były również czynniki ograniczające przede wszystkim podaż turystyczną. Dlatego respondenci niezaangażowani w działalność turystyczną zostali potraktowani jako potencjalni kwaterodawcy. Na pytanie o możliwość podjęcia w przyszłości aktywności zawodowej w obszarze turystyki aż 27,9% odparło twierdząco. Wskazywali oni na chęć: uruchomienia gospodarstwa agroturystycznego (8,8% wszystkich respondentów i 31,7% respondentów rozważających możliwość podjęcia działalności turystycznej), udostępnienia pokoi pod wynajem (analogicznie: 4 i 14,4%), organizację imprez w postaci kuli-gów, spływów tratwą lub kajakami (1,8 i 6,6%), otwarcia wypożyczalni sprzętu sportowego lub obiektu gastronomicznego (po 1,5 i 5,4%), otwarcia pensjonatu (1,3 i 4,8%) oraz stworzenia wioski tematycznej (0,2 i 0,6%). Autorka poddała analizie powody niezrealizowania tych planów. Podstawowym ograniczeniem był brak środków finansowych, na co wskazał co trzeci respondent deklarujący chęć podjęcia działalności turystycznej. W dalszej kolejności wymieniano: brak wiedzy (9% respondentów rozważających możliwość podjęcia działalności turystycznej), brak wolnych pomieszczeń (8,4%), sprzeciw ze strony rodziny (5,4%), brak czasu (3,6%), niekorzystną lokalizację gospodarstwa i brak zainteresowania ze strony turystów (po 1,2%). W przypadku pięciu respondentów w czasie przeprowadzania badań inwestycje były w trakcie realizacji.

Znaczna część respondentów (38,4%) nie planowała i nie rozważała w ogóle możliwości zaangażowania się w działalność turystyczną. Jako uzasadnienie respondenci podawali: brak warunków lokalowych (13,9% respondentów nierozważających podjęcia działalności turystycznej), brak czasu ze względu na pracę zawodową (8,3%), niechęć do pracy z ludźmi i udostępniania obcym prywatnej przestrzeni (6,5%), brak środków finansowych na inwestycje i niską jej opłacalność (3,5%), podeszły wiek i problemy zdrowotne (3,5%), brak wystarczającej wiedzy (1,3%), sprzeciw rodziny (1,3%), niską atrakcyjność terenu (1,3%), niską dostępność komunikacyjną oraz niekorzystną lokalizację – z dala od szlaków turystycznych (po 0,9%).

Z uwagi na to, że bariery rozwoju turystyki mały również wymiar ekonomiczny, sprawdzono stan wiedzy respondentów niezaangażowanych w działalność turystyczną na temat możliwości pozyskania środków na tego typu działalność. Aż 40,2% słyszało o możliwości pozyskania takich środków i aż 61,5% zadeklarowało, że ich zdobycie wpłynęłoby pozytywnie na decyzję o podjęciu działalności turystycznej.

Część inwestycji w zakresie turystyki możliwa była do realizacji w ramach Programu Operacyjnego Rozwój Polski Wschodniej. Identyfikowalność tego programu przez respondentów była niewielka. Tylko 41,7% mieszkańców wsi nieprowadzących działalności turystycznej o nim słyszało, 13,7% wiedziało o inwestycjach realizowanych w ramach tego programu na terenie powiatu, a 10% na terenie gminy.

W badaniach zrealizowanych w 2006 roku respondenci niezaangażowani w działalność turystyczną również deklarowali umiarkowaną chęć rozpoczęcia działalności w zakresie turystyki. Wówczas do rozważania takiego pomysłu przyznało się 30,4% respondentów i były to głównie usługi agroturystyczne. Powodem niepodjęcia zamierzonej działalności był przede wszystkim, tak jak w 2012 roku, brak środków finansowych (załącznik 26, Aneks).

Z badań przeprowadzonych w 2012 roku wynika, że stosunek mieszkańców wsi niezaangażowanych w działalność turystyczną do intensyfikacji gospodarki turystycznej w badanych gminach był zdecydowanie pozytywny. W większości byli zgodni, że na terenie ich gmin powinna być rozwijana funkcja turystyczna, na co wskazało aż 80,5% badanych (46% określiło swoje stanowisko jako „zdecydowanie tak”, a 34,5% jako „raczej tak”). Przeciwnego zdania było 6,3% mieszkańców wsi (2% określiło swoje stanowisko jako „zdecydowanie nie”). Optymistyczne podejście prezentowano niezależnie od płci, wieku czy poziomu wykształcenia (tabela 50).

Nieco bardziej sceptyczne w ocenie słuszności rozwoju funkcji turystycznej były osoby najstarsze z najniższym poziomem wykształcenia.

Zdecydowana większość (61,2%) mieszkańców wsi pozytywnie oceniła decyzję kwatrodawców o rozpoczęciu działalności turystycznej. Argumenty za intensyfikacją funkcji turystycznej, jakie w 2012 roku znajdowali respondenci niezaangażowani w działalność turystyczną, to przede wszystkim: możliwość wykorzystania walorów przyrodniczych (24,7% próby), wzrost dochodów (23,2%), rozwój gminy poprzez podniesienie jej prestiżu i przyciągnięcie inwestorów (7,7%), kontakt z ludźmi (6,2%), promocja gminy i regionu (6%), wzrost poziomu zatrudnienia (5,8%), poprawa estetyki wsi (1,2%), możliwość wykorzystania bliskości granicy (1%), agroturystyka jako alternatywa dla nieopłacalnej produkcji rolniczej (0,7%), możliwości wykorzystania walorów kulturowych regionu (0,5%), aktywizacja mieszkańców i zmiana ich mentalności (0,3%) oraz zainteresowanie ze strony turystów (0,2%). Wśród argumentów przemawiających przeciwko rozwojowi turystyki w badanych gminach znalazły się: degradacja środowiska przyrodniczego, na którą wskazało 2,2% respondentów, małe zainteresowanie ze strony turystów (1,2%), niska atrakcyjność regionu (0,8%), niska opłacalność działalności turystycznej (0,7%) oraz uciążliwość ruchu tranzytowego (0,2%).



**Tabela 50.** Ocena słuszności rozwoju funkcji turystycznej w badanych gminach w zależności od płci, wieku i poziomu wykształcenia respondentów niezaangażowanych w działalność turystyczną (w %)

Zmienne	N	Zdecydowanie warto	Raczej warto	Trudno powiedzieć	Raczej nie warto	Zdecydowanie nie warto
<b>Płeć</b>						
kobiety	363	47,1	32,5	12,9	6,1	1,7
mężczyźni	237	44,3	37,6	13,5	1,7	2,5
<b>Wiek w przedziałach</b>						
18–24	26	46,2	46,2	7,7	0,0	0,0
25–34	98	58,2	30,6	8,2	2,0	1,0
35–44	160	48,1	27,5	16,3	8,1	0,0
45–54	172	41,3	41,3	14,0	2,3	1,7
55–64	116	39,7	39,7	15,5	1,7	3,4
> 65	28	46,4	14,3	3,6	17,9	14,3
<b>Poziom wykształcenia</b>						
podstawowe i niepełne podstawowe	54	40,7	31,5	13,0	7,4	7,4
zasadnicze zawodowe	154	31,2	41,6	20,1	2,6	4,5
średnie	278	48,6	33,8	11,5	5,8	0,4
wyższe	114	62,3	28,1	7,9	1,8	0,0

Źródło: badania własne (badania w 2012 roku, N = 600).

Relatywnie pozytywny stosunek mieszkańców wsi do intensyfikacji funkcji turystycznej w gminach koresponduje z ich opiniami na temat konieczności otwierania nowych obiektów usługowych turystyki. Większość, bo 58,2%, uważała, że uzasadniony jest wzrost liczby obiektów turystycznych, w tym przede wszystkim: gospodarstw agroturystycznych, na które wskazało 25,2% respondentów, obiektów hotelowych (16,7%), placówek gastronomicznych (7,8%), obiektów rekreacyjnych (6,2%), pokoi gościnnych (3,5%), pól namiotowych i kempingów (0,8%), parków historycznych i muzeów (0,7%), punktów informacji turystycznej (0,5%). Pojedyncze osoby wymieniały też konieczność rozwoju tras rowerowych, usług przewodniczkich i transportowych.

Wyniki badań przeprowadzonych w 2006 roku wskazały na bardziej entuzjastyczne podejście mieszkańców wsi niezaangażowanych w działalność turystyczną do intensyfikacji funkcji turystycznej. Aż 60,9% respondentów uznało wówczas, że zdecydowanie warto, a 30,5%, że raczej warto intensyfikować rozwój turystyki w ich gminach. Przeciwnicy takich działań stanowili tylko 8%, a pozostałe 2,5% nie miało zdania. Respondenci zauważali również konieczność rozbudowy infrastruktury turystycznej, na co wskazało 62,5% badanych, a przede wszystkim zwiększenia liczby obiektów noclegowych, gospodarstw agroturystycznych, punktów gastronomicznych oraz wypożyczalni sprzętu sportowego. Pojedyncze osoby wskazywały na skanseny, punkty informacji turystycznej i muzea.

Również badania innych autorów, w tym I. Sikorskiej-Wolak, potwierdzają przychylny stosunek mieszkańców wsi do rozwoju funkcji turystycznej, uzasadniany oczekiwaniami w zakresie poprawy sytuacji dochodowej, zwiększenia zatrudnienia w usługach turystycznych i pokrewnych<sup>567</sup>.

Jednym z czynników ograniczających respondentów w podejmowaniu działalności turystycznej był deklarowany przez nich brak wystarczającej wiedzy. Jest to niewątpliwie istotna bariera przy rozwoju każdej formy aktywności gospodarczej, nie tylko turystycznej. Dlatego też dokonano oceny gotowości respondentów do poszerzania przez nich zakresu wiedzy i umiejętności (wykres 27).

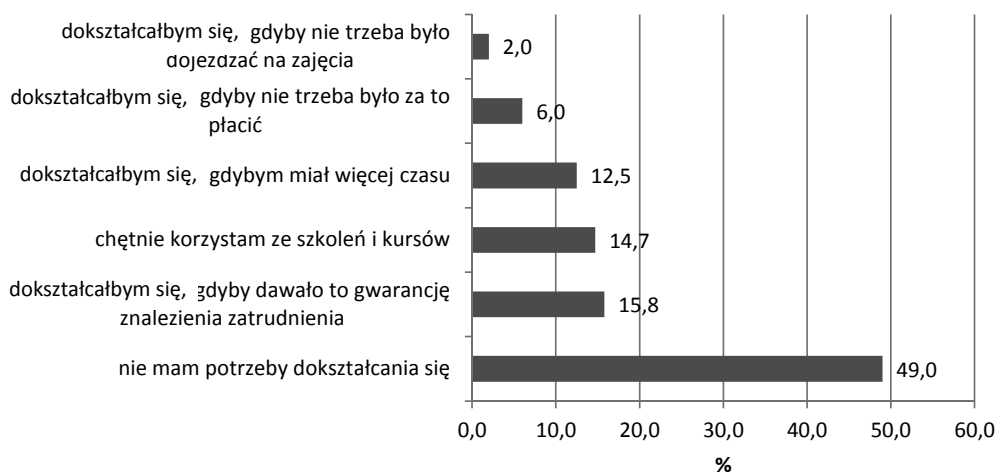

**Wykres 27.** Stosunek mieszkańców wsi niezaangażowanych w działalność turystyczną do podnoszenia kwalifikacji

Źródło: badania własne (badania w 2012 roku, N = 160).

Większość respondentów nie odczuwała potrzeby dokończenia się, co jest zaskakujące w kontekście globalnego trendu do uczenia się i przebranżawiania.

Niechęć do podnoszenia kwalifikacji była wiodąca niezależnie od płci, poziomu wykształcenia i wieku respondentów, a odsetek osób nieodczuwających potrzeby dokończenia się rósł wraz z wiekiem respondentów. Korzystanie z kursów i szkoleń, szczególnie gdy dawały gwarancję znalezienia pracy deklarowały osoby najmłodsze (18–24 lata). Relatywnie często deklarację zgłaszali respondenci w wieku 25–34 lata. Największą niechęć do podnoszenia kwalifikacji zgłaszali respondenci z najniższym poziomem wykształcenia. Uczestnictwo w kursach i szkoleniach deklarowali przede wszystkim respondenci z wyższym i średnim poziomem wykształcenia. Niemal co czwarty respondent z wykształceniem wyższym przyznał, że uczestniczył w szkoleniach, a co piąty z wykształceniem średnim warunkował to znalezieniem lepszej pracy. Bardziej chętne do podnoszenia kwalifikacji były kobiety niż mężczyźni.

<sup>567</sup> I. Sikorska-Wolak: *Turystyka w aktywizacji społeczno-gospodarczej obszarów wiejskich (na przykładzie województwa lubelskiego)*. Acta Scientiarum Polonorum – Oeconomia 9 (4) 2010, s. 477–488.

**Tabela 51.** Gotowość respondentów do podnoszenia kwalifikacji w zależności od płci, wieku i poziomu wykształcenia (w %)

Zmienne	N	Gotowość do podnoszenia kwalifikacji i nauki nowego zawodu:					
		nie mam potrzeby dokształcania się	dokształcałbym się, ale nie mam czasu	dokształcałbym się, gdyby dawało to gwarancję na znalezienie lepszej pracy	dokształcałbym się, gdyby to było bezpłatne	dokształcałbym się, gdyby nie trzeba było dojeżdżać na zajęcia	chętnie skorzystam ze szkoleń i kursów
<b>Płeć</b>							
kobiety	363	44,9	12,9	16,5	6,6	1,9	17,1
mężczyźni	237	52,7	12,2	16,0	6,3	1,7	11,0
<b>Wiek w przedziałach</b>							
18–24	26	23,1	7,7	26,9	7,7	7,7	26,9
25–34	98	31,6	12,2	24,5	14,3	2,0	15,3
35–44	160	36,9	18,1	18,8	8,1	1,9	16,3
45–54	172	51,2	12,8	16,9	2,9	1,7	14,5
55–64	116	65,5	9,5	6,9	4,3	0,9	12,9
>65	28	100	0,0	0,0	0,0	0,0	0,0
<b>Poziom wykształcenia</b>							
podstawowe i niepełne podstawowe	54	72,2	11,1	7,4	3,7	0,0	5,6
zasadnicze zawodowe	154	57,1	11,0	15,6	3,2	1,3	11,7
średnie	278	40,3	16,2	20,9	5,8	2,5	14,4
wyższe	114	43,0	7,0	10,5	14,0	1,8	23,7

Źródło: badania własne (badania w 2012 roku, N = 600).

#### **6.4. Rola instytucji o zasięgu lokalnym wspierających rozwój turystyki w ocenie wiejskich kwaterodawców i mieszkańców wsi niezaangażowanych w rozwój turystyki**

Rozwój lokalnej gospodarki turystycznej w dużym stopniu uzależniony jest od polityki władz lokalnych w tym zakresie oraz zaangażowania instytucji i organizacji, dla których turystyka jest głównym lub jednym z wielu obszarów działania.

Rozpoczęcie działalności turystycznej oraz jej prowadzenie związane jest z borykaniem się z wieloma trudnościami, o czym pisano w wcześniej. Objęci badaniami kwaterodawcy poszukiwali wsparcia w rozwiązywaniu trudności w różnych miejscach (wykres 28).

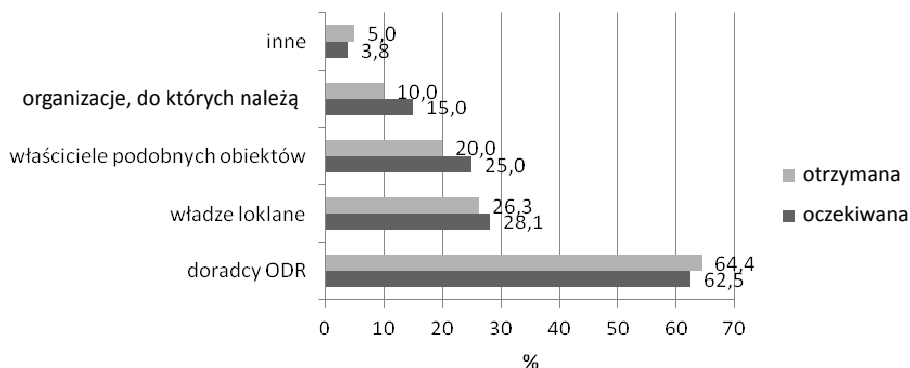

**Wykres 28.** Źródła oczekiwanej i uzyskanej przez kwaterodawców pomocy w trudnych sytuacjach  
Źródło: badania własne (badania w 2012 roku, N = 160).

Objęci w 2012 roku badaniami kwaterodawcy wskazywali, że najczęściej uzyskiwali pomoc od tych podmiotów, od których spodziewali się ją uzyskać (wykres 28). W przypadku pracowników ODR-ów pomoc uzyskana przerosła oczekiwania. Odwrotna zależność była w przypadku pozostałych podmiotów. W kategorii „inne” znaleźli się rodzina i znajomi.

Przedmiotem zainteresowań badawczych była zależność pomiędzy zmiennymi demograficznymi oraz stażem prowadzenia działalności turystycznej a oczekiwanymi i realnie wykorzystywanymi źródłami pomocy (tabele 52–53).

**Tabela 52.** Źródła oczekiwanej przez wiejskich kwaterodawców pomocy w zależności od płci, wieku, poziomu wykształcenia i stażu prowadzonej działalności turystycznej

Wyszczególnienie			Źródło oczekiwanej pomocy w trudnych sytuacjach			
			właściciele innych podobnych obiektów	organizacje, do której należą	doradcy ODR	władze lokalne
Płeć	kobieta	N	29	14	65	27
		%	26,85	12,96	60,19	25,00
	mężczyzna	N	11	10	35	18
		%	21,15	19,23	67,31	34,62
	$\chi^2$		0,342 p = 0,559	0,646 p = 0,422	0,760 p = 0,383	1,605 p = 0,205
Wiek	do 42 lat	N	9	7	22	8
		%	22,50	17,50	55,00	20,00
	43–54 lata	N	18	7	50	22
		%	24,66	9,59	68,49	30,14
	55 lat i więcej	N	13	10	28	15
		%	27,66	21,28	59,57	31,91
	$\chi^2$		0,315 p = 0,854	3,325 p = 0,19	2,250 p = 0,325	1,786 p = 0,409

Tabela 52, cd.

Wyszczególnienie			Źródło oczekiwanej pomocy w trudnych sytuacjach			
			właściciele innych podobnych obiektów	organizacje, do których należą	doradcy ODR	władze lokalne
Wykształcenie	podstawowe/ /zawodowe	N	17	3	33	9
		%	36,96	6,52	71,74	19,57
	średnie	N	17	12	50	23
		%	22,08	15,58	64,94	29,87
	wyższe	N	6	9	17	13
		%	16,22	24,32	45,95	35,14
$\chi^2$			5,380 p = 0,068	5,137 p = 0,077	6,196 p = 0,045	2,683 p = 0,261
Staż prowadzenia działalności turystycznej	do 6 lat	N	10	8	28	18
		%	21,74	17,39	60,87	39,13
	7-11 lat	N	20	8	45	15
		%	29,85	11,94	67,16	22,39
	12 lat i więcej	N	10	8	27	12
		%	21,28	17,02	57,45	25,53
$\chi^2$			1,449 p = 0,485	0,849 p = 0,654	1,186 p = 0,553	4,003 p = 0,135
Ogółem		N	40	24	100	45
		%	25,00	15,00	62,50	28,13

Źródło: badania własne (badania w 2012 roku, N = 160).

Wykazano statystycznie istotną zależność tylko pomiędzy poziomem wykształcenia a oczekiwaniem pomocy od pracowników ośrodków doradztwa rolniczego (tabela 52). Respondenci z najniższym poziomem wykształcenia w największym stopniu, a respondenci z najwyższym w najmniejszym stopniu oczekiwali pomocy od pracowników ODR.

**Tabela 53.** Uzyskana przez wiejskich kwaterodawców pomoc według wskazanych źródeł w zależności od płci, wieku, poziomu wykształcenia i stażu prowadzonej działalności turystycznej

Wyszczególnienie			Otrzymana pomoc				
			właściciele innych podobnych obiektów	organizacje, do których należą	doradcy ODR	władze lokalne	
Płeć	kobieta	N	21	8	67	27	
		%	19,44	7,41	62,04	25,00	
	mężczyzna	N	11	8	36	15	
		%	21,15	15,38	69,23	28,85	
	$\chi^2$			0,064 p = 0,800	1,675 p = 0,196	0,792 p = 0,373	0,268 p = 0,605

Tabela 53 cd.

Wyszczególnienie			Otrzymana pomoc			
			właściciele innych podobnych obiektów	organizacje, do których należą	doradcy ODR	władze lokalne
Wiek	do 42 lat	N	7	4	23	8
		%	17,50	10,00	57,50	20,00
	43–54 lata	N	15	5	52	19
		%	20,55	6,85	71,23	26,03
	55 lat i więcej	N	10	7	28	15
%		21,28	14,89	59,57	31,91	
$\chi^2$			0,218 p = 0,897	2,056 p = 0,358	2,794 p = 0,247	1,588 p = 0,452
Wykształcenie	podstawowe/ /zawodowe	N	10	1	34	13
		%	21,74	2,17	73,91	28,26
	średnie	N	17	11	49	19
		%	22,08	14,29	63,64	24,68
	wyższe	N	5	4	20	10
%		13,51	10,81	54,05	27,03	
$\chi^2$			1,268 p = 0,531	4,729 p = 0,094	3,562 p = 0,169	0,206 p = 0,902
Staż prowadzenia działalności turystycznej	do 6 lat	N	8	6	28	11
		%	17,39	13,04	60,87	23,91
	7–11 lat	N	12	6	46	18
		%	17,91	8,96	68,66	26,87
	12 lat i więcej	N	12	4	29	13
%		25,53	8,51	61,70	27,66	
$\chi^2$			1,277 p = 0,528	0,671 p = 0,715	0,928 p = 0,629	0,191 p = 0,909
Ogółem		N	32	16	103	42
		%	20,00	10,00	64,38	26,25

Źródło: badania własne (badania w 2012 roku, N = 160).

Brak jest statystycznie istotnej zależności pomiędzy zmiennymi demograficznymi i stażem prowadzenia działalności turystycznej a źródłami uzyskanej pomocy (tabela 53).

W badaniach przeprowadzonych w 2006 roku oczekiwanym przez kwaterodawców źródłem pomocy w trudnych sytuacjach były również ODR-y, ale nieco mniejsze niż w 2012 roku były oczekiwania wobec właścicieli innych obiektów. Zdecydowana największa część respondentów w 2006 roku uzyskała pomoc od rodziny (załącznik 23, Aneks).

Mieszkańcy wsi niezaangażowani w działalność turystyczną wskazywali najczęściej więcej niż jeden podmiot odpowiedzialny za rozwój turystyki (wykres 29).

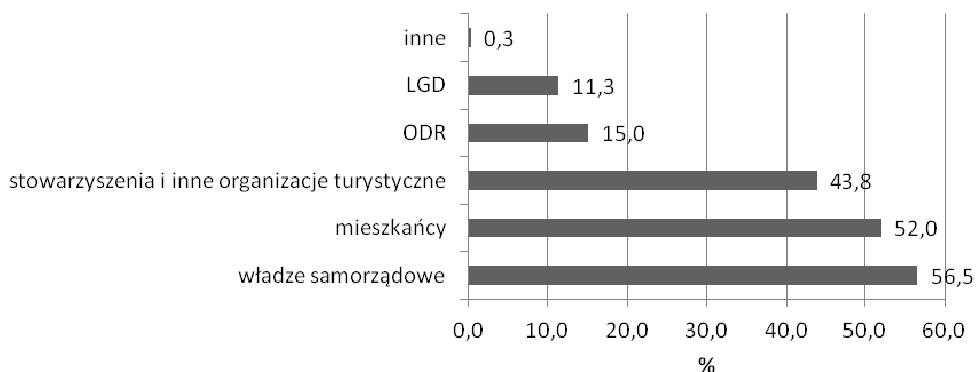

**Wykres 29.** Podmioty odpowiedzialne za rozwój turystyki w badanych gminach w ocenie mieszkańców wsi niezaangażowanych w działalność turystyczną  
Źródło: badania własne. Respondenci mogli wskazać więcej niż jedną odpowiedź (badania w 2012 roku, N = 600).

W ocenie pozostałych mieszkańców wsi za rozwój turystyki odpowiedzialny jest przede wszystkim samorząd lokalny, ale ponad połowa wskazała też na mieszkańców. Najmniej osób widziało w tej roli ośrodki doradztwa rolniczego oraz lokalne grupy działania.

Przedmiotem badań była zależność pomiędzy zmiennymi demograficznymi oraz wielkością gospodarstwa a przypisywaniem odpowiedzialności za rozwój turystyki poszczególnym podmiotom (tabela 54).

**Tabela 54.** Podmioty odpowiedzialne za rozwój turystyki w badanych gminach w zależności od płci, wieku, poziomu wykształcenia oraz wielkości gospodarstwa rolnego respondentów niezaangażowanych w działalność turystyczną

Wyszczególnienie			Odpowiedzi					
			mieszkańcy	stowarzyszenia i organizacje turystyczne i agroturystyczne	władze samorządowe	ośrodki doradztwa rolniczego	lokalne grupy działania	
Płeć	kobieta	N	188	148	216	59	39	
		%	51,79	40,77	59,50	16,25	10,74	
	mężczyzna	N	124	115	123	31	29	
		%	52,32	48,52	51,90	13,08	12,24	
$\chi^2$			0,016 p = 0,899	3,500 p = 0,061	3,375 p = 0,066	1,132 p = 0,287	0,318 p = 0,573	
Wiek	do 39 lat	N	119	88	106	29	16	
		%	59,50	44,00	53,00	14,50	8,00	
	40–50 lat	N	104	95	137	32	22	
		%	48,37	44,19	63,72	14,88	10,23	
	51 lat i więcej	N	89	80	96	29	30	
		%	48,11	43,24	51,89	15,68	16,22	
	$\chi^2$			6,764 p = 0,034	0,039 p = 0,981	7,157 p = 0,028	0,108 p = 0,948	6,860 p = 0,032

Tabela 54 cd.

Wyszczególnienie			Odpowiedzi				
			mieszkańcy	stowarzyszenia i organizacje turystyczne i agroturystyczne	władze samorządowe	ośrodki doradztwa rolniczego	lokalne grupy działania
Wykształcenie	niepełne podstawowe/podstawowe	N	33	13	29	7	8
		%	61,11	24,07	53,70%	12,96	14,81
	zasadnicze zawodowe	N	68	77	89	19	18
		%	44,16	50,00	57,79	12,34	11,69
	średnie/niepełne wyższe	N	143	127	161	48	31
		%	51,44	45,68	57,91	17,27	11,15
	wyższe		68	46	60	16	11
		59,65	40,35	52,63	14,04	9,65	
$\chi^2$			8,300 p = 0,040	11,89 p = 0,008	1,197 p = 0,754	2,235 p = 0,525	1,002 p = 0,801
Wielkość gospodarstwa (N = 569)	Do 3 ha	N	71	61	73	17	21
		%	51,82	44,53	53,28	12,41	15,33
	3,1–14,9 ha	N	138	127	165	53	32
		%	47,75	43,94	57,09	18,34	11,07
	15 ha i więcej	N	88	57	80	16	14
		%	61,54	39,86	55,94	11,19	9,79
$\chi^2$			7,298 p = 0,026	0,809 p = 0,667	0,547 p = 0,761	4,842 p = 0,089	2,345 p = 0,310
Ogółem	N	312	263	339	90	68	
	%	52	43,83	56,5	15	11,33	

Źródło: badania własne. Respondenci mogli wskazać więcej niż jedna odpowiedź.

Niezależnie od płci, wieku czy poziomu wykształcenia respondenci niezaangażowani w działalność turystyczną wskazywali samorząd lokalny i mieszkańców jako podmioty odpowiedzialne za rozwój turystyki. Wykazano statystycznie istotną zależność pomiędzy wiekiem, poziomem wykształcenia i wielkością gospodarstwa rolnego a rolą mieszkańców w rozwoju funkcji turystycznej. Wskazywały na nich w największym stopniu osoby najmłodsze (do 39. roku życia), najlepiej wykształcone, mające największe gospodarstwa rolne.

Widoczna jest również istotna zależność pomiędzy wiekiem a rolą samorządów i LGD oraz pomiędzy poziomem wykształcenia a udziałem stowarzyszeń i innych organizacji branżowych. Na władze samorządowe wskazali w największym stopniu respondenci w wieku 40–50 lat, na stowarzyszenia i inne organizacje branżowe respondenci z wykształceniem zasadniczym zawodowym, zaś na LGD najstarsza grupa mieszkańców niezaangażowanych w działalność turystyczną.

Wskazania te znajdują potwierdzenie również w pytaniu dotyczącym instytucji i podmiotów, od których oczekivaliby wsparcia, gdyby podjęli decyzję o rozpoczęciu działalności tu-



rystycznej. Co czwarty respondent (26,3%) niezaangażowany w działalność turystyczną wymienił urząd gminy. Na pierwszym miejscu wskazywane były ośrodki doradztwa rolniczego (38,7%), a w dalszej kolejności rodzina (18,8%) oraz inni kwaterodawcy (14,7%).

W badaniach przeprowadzonych w 2006 roku respondenci niezaangażowani w działalność turystyczną również najczęściej wskazywali na kilka podmiotów odpowiedzialnych za rozwój turystyki, w tym głównie na władze samorządowe oraz stowarzyszenia i organizacje turystyczne i agroturystyczne (załącznik 23, Aneks).

Istotną rolę lokalnych władz samorządowych w rozwoju turystyki potwierdzają również badania S. Bosiackiego i A. Basińskiej-Zych oraz K. Gralak<sup>568</sup>. Wskazała na nią również autorka niniejszej pracy w swoich wcześniejszych badaniach<sup>569</sup>.

Z badań prowadzonych przez A. Niedziółkę<sup>570</sup> wynika z kolei, że instytucją wspierającą w największym stopniu rozwój agroturystyki są stowarzyszenia agroturystyczne, na które wskazało ponad dwa razy więcej kwaterodawców niż na ODR. Z innych badań tego samego autora zrealizowanych wraz z A. Kotalą<sup>571</sup> wynika, że pomoc ODR jest istotna szczególnie w zakresie przygotowania biznesplanów, systematycznego doradztwa, szkoleń tematycznych, pozyskiwania kredytów preferencyjnych. Z kolei zasadniczą rolę w szeroko rozumianej promocji przypisano urzędowi gmin, a promocję poprzez targi stowarzyszeniom agroturystycznym.

Z badań I. Kurtyki-Marcak<sup>572</sup> wynika, że w 2007 roku ponad 70%, a w 2010 roku 40% kwaterodawców z obszaru Dolnego Śląska współpracowało z ODR-em. Bardzo duże było również ich zaangażowanie w pracę w stowarzyszeniu agroturystycznym. Również I. Jędrzejczyk podkreśla ważną rolę organizacji pozarządowych w rozwoju turystyki<sup>573</sup>.

Na mankamenty istniejącego wparcia instytucjonalnego rozwoju turystyki wiejskiej wskazuje A.P. Wiatrak<sup>574</sup>, w ocenie którego konieczne jest współdziałanie pomiędzy poszczególnymi instytucjami, których działania powinny być skierowane na poprawę bazy materialnej oraz podnoszenie kwalifikacji kwaterodawców.

<sup>568</sup> S. Bosiacki, A. Basińska-Zych: *Rola samorządu lokalnego w rozwoju turystyki w warunkach kryzysu ekonomicznego – na przykładzie województwa wielkopolskiego*. Prace Naukowe Uniwersytetu Ekonomicznego we Wrocławiu Nr 259, red. naukowa A. Rapacz: *Wyzwania współczesnej polityki turystycznej. Problemy funkcjonowania rynku turystycznego*, Wrocław 2012, s. 271–289; K. Gralak: *Kształtowanie rozwoju turystyki przez samorząd lokalny*. [w:] *Turystyka i rekreacja na obszarach nieurbanizowanych – wybrane zagadnienia*. Red. naukowa I. Ozimek, Wydawnictwo SGGW, Warszawa 2011, s. 24–35.

<sup>569</sup> A. Balińska: *Rola samorządu ...*, op. cit., s. 203–217.

<sup>570</sup> A. Niedziółka: *Determinanty rozwoju...*, op. cit., s. 138–145. Autor przeprowadził badania na próbie 98 gospodarstw agroturystycznych na terenie 6 gmin małopolskich.

<sup>571</sup> A. Niedziółka, A. Kotala: *Rola i znaczenie władz lokalnych w rozwoju agroturystyki w województwie małopolskim*. [w:] *Ekonomiczne i społeczne aspekty rozwoju turystyki wiejskiej*. Red. naukowa I. Sikorska-Wolak. Wydawnictwo SGGW, Warszawa 2008, s. 279–292. Badania przeprowadzono na próbie 365 gospodarstw agroturystycznych województwa małopolskiego.

<sup>572</sup> I. Kurtyka-Marcak: *Uwarunkowania rozwoju...*, op. cit., s. 202–211.

<sup>573</sup> I. Jędrzejczyk: *Uwarunkowania ekonomiczne i społeczne działalności organizacji pozarządowych na rzecz rozwoju turystyki*. [w:] *Rola organizacji pozarządowych w rozwoju i promocji turystyki*. Red. naukowa B. Sawicki, A. Nizioł, M. Obodyński. Wydawnictwo Uniwersytetu Rzeszowskiego, Rzeszów 2012, s. 20–30.

<sup>574</sup> A.P. Wiatrak: *Wspomaganie instytucjonalne rozwoju turystyki wiejskiej*. *Roczniki Naukowe SERiA*, T. XI, Z. 4 (2009), s. 347–351.

## 6.5. Ekonomiczno-społeczne skutki rozwoju turystyki wiejskiej

Rozwój turystyki przynosi różnorodne korzyści, ale również szkody o charakterze ekonomicznym, społecznym i przyrodniczym. W literaturze przedmiotu dla określenia skutków stosowany jest zwykle termin funkcje, przy czym funkcje pozytywne nazywane są eufunkcjami, a negatywne dysfunkcjami. Funkcje realizowane są zarówno w odniesieniu do turysty, usługodawców, jak i środowisk lokalnych, regionalnych i całych krajów. Przedmiotem prezentowania badań są skutki rozwoju turystyki w odniesieniu do kwaterodawcy i środowiska lokalnego.

Aż co trzeci respondent **prowadzący działalność turystyczną** w 2012 roku (30%) nie zauważył żadnych, wynikających z niej korzyści pozaekonomicznych, a co dziesiąty (10,6%) żadnych ekonomicznych. Kwaterodawcy dostrzegający korzyści wymieniali przede wszystkim ekonomiczne (wykres 30) w postaci dodatkowego dochodu dla rodziny.

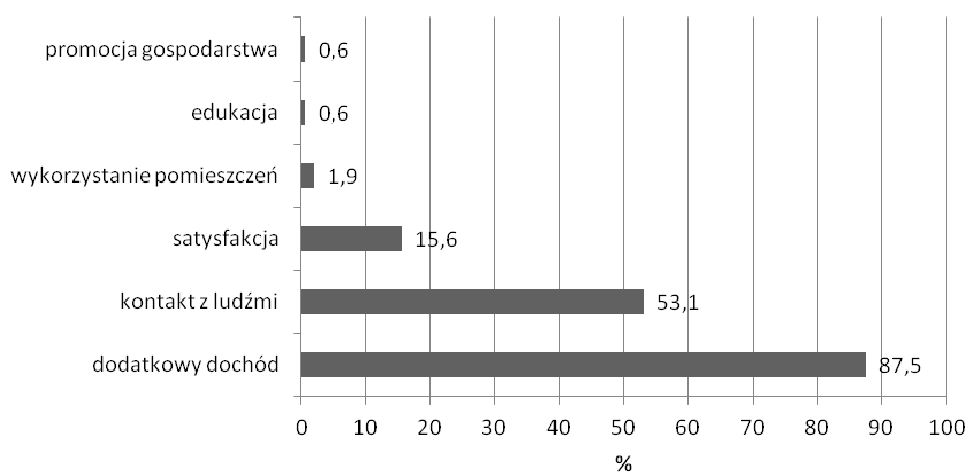

**Wykres 30.** Ekonomiczno-społeczne korzyści z rozwoju turystyki odczuwane przez wiejskich kwaterodawców

Źródło: badania własne. Respondenci mogli wskazać więcej niż jedną odpowiedź (badania w 2012 roku, N = 160).

Dotatkowy dochód jest również najczęściej wymienianą korzyścią przez innych autorów badań, w tym J. Uglisa i A. Jęczmyk<sup>575</sup>. W ich badaniach jako istotna korzyść pojawiła się też poprawa infrastruktury i jakości środowiska przyrodniczego.

Z uwagi na to, że główną korzyścią odczuwaną przez kwaterodawców był dotatkowy dochód, przedmiotem analizy był udział dochodu z działalności turystycznej w dochodzie ogólnym.

Wśród najczęściej wymienianych źródeł dochodów w gospodarstwach domowych respondentów prowadzących działalność turystyczną, obok turystyki (wymienianej przez 97,5% respondentów), znalazły się: produkcja rolnicza (63,1%), praca etatowa (44,4%), świadczenia społeczne (32,5%), pozarolnicza działalność gospodarcza (12,5%), najemna praca sezonowa

<sup>575</sup> J. Uglis, A. Jęczmyk: *Agroturystyka szansą...*, op. cit., s. 341-346.

(11,9%). Pojedyncze osoby wymieniały też handel przygraniczny czy pracę za granicą. Udział poszczególnych źródeł dochodów w dochodzie ogólnym był zróżnicowany, co zobrazowano w tabeli 55.

**Tabela 55.** Udział dochodów w badanych gospodarstwach domowych wiejskich kwaterodawców według źródeł w latach 2006 i 2012

Źródła dochodu	Udział w dochodzie osobistym w % w latach									
	do 30 %		31-50%		51-75%		76-100%		brak	
	2006 N = 99	2012 N = 160	2006 N = 99	2012 N = 160	2006 N = 99	2012 N = 160	2006 N = 99	2012 N = 160	2006 N = 99	2012 N = 160
Usługi turystyczne	61,6	66,9	15,2	20,6	5,1	4,4	9,1	5,6	9,1	2,5
Pozarolnicza działalność gospodarcza	8,1	4,4	10,1	0,6	2,0	4,4	5,1	3,1	74,7	87,5
Praca etatowa	4,0	5,0	6,1	15	11,1	14,4	5,1	10,0	73,7	55,6
Praca sezonowa	13,1	8,1	1,0	3,8	0	0	0	0	85,9	88,1
Produkcja rolnicza	16,2	33,1	6,1	13,8	2,0	7,5	7,1	8,8	68,7	36,9
Świadczenia społeczne	17,2	20,6	9,1	5,6	4,0	3,1	14,1	3,1	55,6	67,5
Handel przygraniczny	0	1,3	0	0	0	0	0	0	100	98,8
Inne	0	0,6	0	0,6	0	0	0	0,6	0	98,1

Źródło: badania własne (badania w 2012 roku, N = 160).

W badaniach z 2012 roku widać, że tylko w nielicznych przypadkach turystyka była głównym źródłem dochodów (udział w dochodzie powyżej 51%). W tej kategorii wymieniane były najczęściej: praca na etacie, czyli stała praca najemna, oraz produkcja rolnicza. Pomędzy udziałem poszczególnym źródeł dochodów w badanej próbie zauważane są istotne różnice, szczególnie w odniesieniu do dochodów z pracy etatowej i produkcji rolnej. Sytuację finansową swojej rodziny w 2012 roku respondenci oceniali najczęściej jako przeciętną (53,1%), ponadto jako dobrą (38,1%), bardzo dobrą (5%) i bardzo złą (3,4%).

Autorka poddała analizie zależności pomiędzy źródłami dochodów a oceną sytuacji materialnej. W tym celu posłużyła się korelacją porządku rang Spearmana (tabela 56).

Odnotowano istotną statystycznie zależność pomiędzy oceną sytuacji finansowej a udziałem pracy sezonowej w dochodach ( $R = 0,239773$ ,  $p = 0,002$ ). Badani z mniejszym udziałem dochodu z pracy sezonowej lepiej oceniają swoją sytuację materialną. Podobna zależność wystąpiła w przypadku dochodów ze świadczeń (im większy udział dochodów ze świadczeń, tym gorsza ocena sytuacji materialnej). W pozostałych przypadkach nie odnotowano istotnych statystycznie zależności.

Pomimo braku statystycznie istotnej zależności pomiędzy udziałem dochodu z turystyki a oceną sytuacji finansowej, z badań przeprowadzonych w 2012 roku wynika, że w większości przypadków (73,1%), choć był to udział mniejszy niż w 2006 roku (załącznik 23, Aneks),

**Tabela 56.** Korelacja rang Spearmana pomiędzy oceną sytuacji materialnej a źródłami dochodów

Para zmiennych	Korelacja porządku rang Spearmana		
	N ważnych	R Spearman	p
Ocena i usługi turystyczne	160	-0,117192	0,139986
Ocena i działalność gospodarcza	160	-0,042914	0,590014
Ocena i praca etatowa	160	-0,058818	0,460027
Ocena i praca sezonowa	160	0,239773	0,002260
Ocena i produkcja rolnicza	160	0,116412	0,142661
Ocena i świadczenia społeczne	160	0,228246	0,003697
Ocena i handel przygraniczny	160	0,086083	0,279097
Ocena i inne	160	-0,139337	0,078875

R – współczynnik korelacji rang Spearmana, p – istotność statystyczna.

Źródło: opracowanie własne.

respondenci odczuli poprawę sytuacji finansowej po rozpoczęciu działalności turystycznej, choć ocenili ją w sposób zróżnicowany, tj. na poziomie: niewielkim (43,8%), dużym (21,9%), bardzo dużym (5,6%).

W badaniach przeprowadzonych w 2006 roku wskazywane były również przede wszystkim korzyści ekonomiczne w postaci pozyskania dodatkowego dochodu oraz pozaekonomiczne w postaci poznania nowych ludzi i satysfakcji z realizacji własnych marzeń (załącznik 23, Aneks).

Z badaniami autorki korespondują wyniki badań innych autorów, np. z badań J. Uglisa<sup>576</sup> wynika, że udział dochodu z agroturystyki był zróżnicowany, przy czym największy był udział kwaterodawców deklarujących pozyskiwanie dochodu z działalności agroturystycznej na poziomie 21–30% (26% respondentów).

Widocznym przejawem oddziaływania turystyki na ludzi i ich gospodarstwa są zmiany, jakie zaszły w domach i ich otoczeniu pod wpływem realizacji funkcji turystycznej. Tylko niemal co czwarty (23,8%) respondent zaznaczył, że nie wprowadził żadnych zmian, a pozostali wskazali na: poprawę estetyki (46,9%), remont i/lub rozbudowę (17,5%), przygotowanie miejsc rekreacyjnych (13,8%), założenie ogrodu z kwiatami i ziołami (6,9%), budowę domu (0,6%) i mniej czasu dla rodziny (0,6%).

Przedmiotem badań były też zmiany, jakie zaszły w prowadzonych przez respondentów gospodarstwach rolnych. Zdecydowana większość (80,6% respondentów z gospodarstwami rolnymi) uznała, że prowadzona przez nich działalność turystyczna w żaden sposób nie wpłynęła na działalność rolniczą. Pozostali wskazali na następujące zmiany: całkowitą lub częściową eliminację produkcji rolniczej (6,9%), zwiększenie produkcji owoców i warzyw (4,9%), zintensyfikowanie produkcji rolniczej (2,1%), wprowadzenie nowych gatunków zwierząt, np.

<sup>576</sup> J. Uglis: *Analiza rynku usług...*, op. cit., s. 139–151.

strusie, konie (2,1%), zmniejszenie gospodarstwa (1,4%), rozpoczęcie produkcji ekologicznej (1,4%), wprowadzenie mniej czasochłonnych upraw polowych (0,7%).

Bardziej widoczny wpływ turystyki na funkcjonowanie wiejskich kwatrodawców i ich gospodarstw rolnych widoczny był w badaniach przeprowadzonych w 2006 roku i polegał przede wszystkim na poprawie estetyki, zagospodarowaniu otoczenia i remoncie domu (załącznik 23, Aneks).

Respondenci prowadzący działalność turystyczną dostrzegli różnorodne korzyści z tej działalności w środowisku lokalnym (wykres 31).

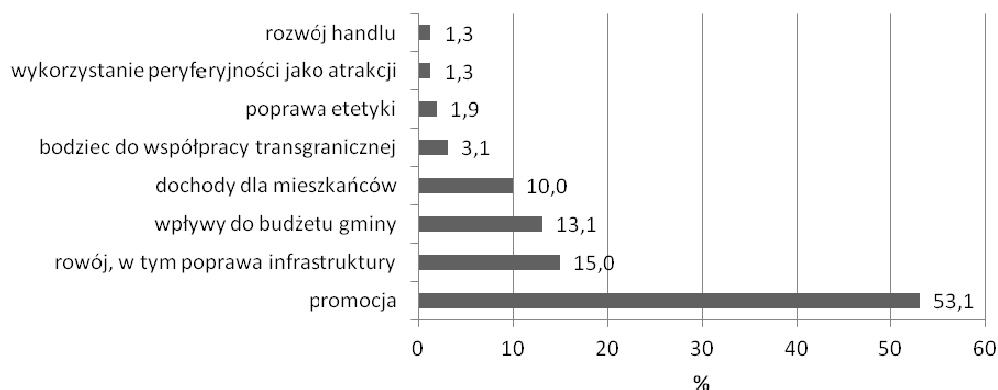

**Wykres 31.** Korzyści rozwoju turystyki w gminie w ocenie wiejskich kwatrodawców  
Źródło: badania własne (badania w 2012 roku, N = 160).

W pytaniu otwartym o korzyści z rozwoju turystyki na terenie gminy respondenci wymieniali przede wszystkim promocję gminy. W dalszej kolejności wymieniane były szeroko rozumiany rozwój i poprawa sytuacji ekonomicznej gminy i jej mieszkańców.

Autorka postawiła pytanie, czy identyfikowanie korzyści uzależnione jest od zmiennych demograficznych i stażu prowadzenia działalności turystycznej (tabela 57).

**Tabela 57.** Identyfikowane przez wiejskich kwatrodawców korzyści z rozwoju turystyki w zależności od zmiennych demograficznych oraz stażu prowadzenia działalności turystycznej

Wyszczególnienie		Korzyści:								
		promocja	rozwój, w tym poprawa infrastruktury	współpraca transgraniczna	granica jako atrakcja	wpływy do budżetu gminy	wzrost dochodów mieszkańców	poprawa estetyki	rozwój handlu	
Płeć	kobieta	N	56	15	4	2	14	8	0	1
		%	51,85	13,89	3,70	1,85	12,96	7,41	0,00	0,93
	mężczyzna	N	28	8	1	0	8	8	3	1
		%	53,85	15,38	1,92	0,00	15,38	15,38	5,77	1,92
$\chi^2$		0,005 p = 0,946	0,064 p = 0,801	0,015 p = 0,903	0,052 p = 0,820	0,029 p = 0,864	1,675 p = 0,196	3,601 p = 0,058	0,052 p = 0,820	

Tabela 57 cd.

Wyszczególnienie		Korzyści:								
		promocja	rozwój, w tym poprawa infra- struktury	współ- praca transgra- niczna	granica jako atrakcja	wpły- wy do budżetu gminy	wzrost docho- dów miesz- kańców	poprawa estetyki	rozwój handlu	
Wiek	do 42 lat	N	20	6	1	1	7	5	1	0
		%	50,00	15,00	2,50	2,50	17,50	12,50	2,50	0,00
	43-54 lata	N	38	9	2	0	12	6	0	0
		%	52,05	12,33	2,74	0,00	16,44	8,22	0,00	0,00
	55 lat i więcej	N	26	8	2	1	3	5	2	2
		%	55,32	17,02	4,26	2,13	6,38	10,64	4,26	4,26
$\chi^2$		0,256 p = 0,88	0,528 p = 0,768	0,286 p = 0,867	1,724 p = 0,422	3,070 p = 0,215	0,556 p = 0,757	2,927 p = 0,231	4,869 p = 0,088	
Wykształcenie	podsta- wowe/ /zawo- dowe	N	19	6	1	0	8	7	1	0
		%	41,30	13,04	2,17	0,00	17,39	15,22	2,17	0,00
	średnie	N	42	13	3	2	11	7	0	1
		%	54,55	16,88	3,90	2,60	14,29	9,09	0,00	1,30
	wyższe	N	23	4	1	0	3	2	2	1
		%	27,38	10,81	2,70	0,00	8,11	5,41	5,41	2,70
$\chi^2$		3,826 p = 0,148	0,842 p = 0,657	0,31 p = 0,856	2,183 p = 0,336	1,526 p = 0,466	2,330 p = 0,312	4,000 p = 0,135	1,216 p = 0,544	
Staż prowadzenia działalności turystycznej	do 6 lat	N	26	8	2	1	4	2	1	1
		%	56,52	17,39	4,35	2,17	8,70	4,35	2,17	2,17
	7-11 lat	N	33	11	2	1	11	6	2	1
		%	49,25	16,42	2,99	1,49	16,42	8,96	2,99	1,49
	12 lat i więcej	N	25	4	1	0	7	8	0	0
		%	53,19	8,51	2,13	0,00	14,89	17,02	0,00	0,00
$\chi^2$		0,590 p = 0,744	1,880 p = 0,391	0,386 p = 0,825	0,945 p = 0,623	1,445 p = 0,486	4,289 p = 0,117	1,369 p = 0,504	0,945 p = 0,623	
Ogółem	N	84	23	5	2	22	16	3	2	
	%	52,50	14,37	3,13	1,25	13,75	10,00	1,88	1,25	

Źródło: badania własne (badania w 2012 roku, N = 160).

Brak jest statystycznie istotnej zależności pomiędzy zmiennymi demograficznymi oraz stażem prowadzenia działalności turystycznej a identyfikowanymi skutkami rozwoju turystyki. Na granicy progu istotności jest zależność pomiędzy płcią a poprawą rozwoju estetyki. Nieco inne wyniki uzyskano w badaniach przeprowadzonych w 2006 roku. Wówczas wymieniano przede wszystkim dochód dla gminy i jej mieszkańców (załącznik 23, Aneks).

Znakomita większość kwaterodawców objętych badaniami w 2012 roku nie zauważa dysfunkcji turystyki w odniesieniu do środowiska przyrodniczego (65% respondentów wskazało na brak takiego wpływu), społecznego (87,5%) i gospodarki (93,1%). Pozostali wskazywali przede wszystkim na dysfunkcje ekologiczne (wykres 32).

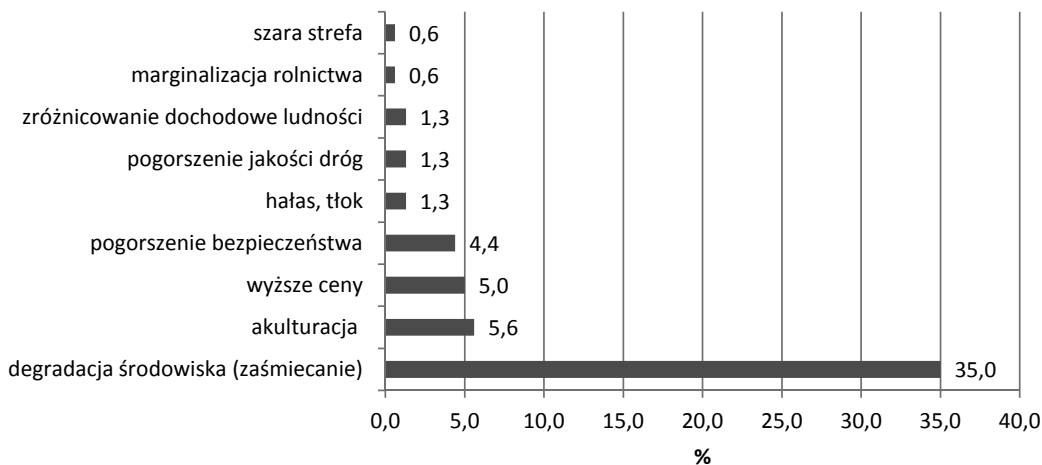

**Wykres 32.** Negatywne skutki rozwoju turystyki w gminie w ocenie respondentów prowadzących działalność turystyczną

Źródło: badania własne (badania w 2012 roku, N = 160).

Nieliczni respondenci zauważali też negatywny wpływ turystyki na sferę społeczną, wymieniając zjawisko akulturacji, tj. zanik miejscowej tradycji i adaptowanie przez lokalną ludność (głównie młodzież) niekorzystnych wzorów zachowań. Wśród dysfunkcji ekonomicznych najczęściej, choć też przez niewielką liczbę respondentów, wymieniano wzrost cen w sezonie turystycznym. Pojedyncze osoby wskazywały też szarą strefę i zmarginalizowanie funkcji rolniczej. Postrzeganie dysfunkcji nie było uzależnione od płci, wieku czy stażu prowadzenia działalności turystycznej. Pewną zależność zauważono w odniesieniu do poziomu wykształcenia, tj. żadnych zagrożeń nie zauważali respondenci z wykształceniem podstawowym którzy stanowili jednak najmniejszy udział w próbie badawczej.

W badaniach przeprowadzonych w 2006 roku negatywny wpływ turystyki na środowisko lokalne zauważany był przede wszystkim w odniesieniu do przyrody, bowiem aż 38,4% respondentów wskazało na zaśmiecanie. Nieliczni kwaterodawcy (po 2%) wskazali na dysfunkcje społeczne w postaci: zmniejszenia bezpieczeństwa, antagonizmów między turystami a ludnością miejscową, zakłócania spokoju oraz pogorszenia relacji międzysąsiedzkich (konflikty pomiędzy tymi, którzy przyjmują turystów a pozostałymi mieszkańcami). Żaden z respondentów nie zauważył dysfunkcji ekonomicznych.

Przejawem wpływu turystyki na lokalną społeczność jest reakcja, jaką wywołuje ona u lokalnych mieszkańców. Połowa respondentów prowadzących działalność turystyczną w 2012 roku (50%) wskazała, że działalność ta wywołuje u lokalnej ludności ciekawość, a co czwar-

ty (25%), że zazdrość. Pozostali wymieniali: szacunek (24,4%), niechęć (3,1%), obojętność (3,1%), drwiny (2,4%).

Większość respondentów identyfikowała się z turystycznym kierunkiem rozwoju gminy. Aż 89,4% respondentów poleciłoby tę działalność rodzinie i znajomym, argumentując to przede wszystkim możliwością uzyskania dodatkowego dochodu (48,3% polecających tę formę działalności) oraz możliwością kontaktu z ludźmi (17,5%), satysfakcją z ciekawej pracy (5,6%) i możliwością zaadaptowania wolnych pomieszczeń (0,7%). Respondenci, którzy nie poleciłiby działalności turystycznej znajomym (8,1% próby), jako argument podawali obawę przed konkurencją (6 respondentów) i uciążliwość jej prowadzenia (4 osoby).

W badaniach zrealizowanych w 2006 roku udział kwaterodawców gotowych rekomendować działalność turystyczną rodzinie i znajomym wynosił mniej niż w 2012 roku, bo 79,8%. Respondenci ci uzasadniali to wówczas możliwością poprawy sytuacji finansowej rodziny oraz satysfakcją z wykonywanej pracy.

Rozwój gospodarski turystycznej w środowisku lokalnym jest odczuwany nie tylko przez kwaterodawców, ale również przez społeczność lokalną. W ocenie respondentów niezaangażowanych w rozwój turystyki może przynieść korzyści przede wszystkim w wymiarze ekonomicznym w postaci nowych miejsc pracy i wzrostu dochodów ludności (skutki te zostały ocenione najwyżej, tj. na 5,6 w skali 1–7, gdzie 7 to ocena najwyższa). Pozostałe korzyści zostały ocenione w sposób następujący: poprawa estetyki wsi – 5,4 punktu; poznanie nowych ludzi i ich kultur – 5,2; podniesienie rangi gminy w regionie – 5,1; poprawa poziomu życia mieszkańców – 5,0; powstanie lub rozwój innych branż (usług, handlu, rzemiosła) pośrednio związanych z turystyką – 4,9; wpływy do budżetu gminy – 4,6. Postrzegane korzyści poddano analizie w zależności od zmiennych demograficznych i wielkości gospodarstwa rolnego (tabele 58–61).

**Tabela 58.** Skutki pozytywne rozwoju turystyki dla środowiska lokalnego w ocenie mieszkańców niezaangażowanych w działalność turystyczną w zależności od płci (w skali 1–7, gdzie 1 – ocena najniższa 7 – najwyższa)

Skutki	Kobiety			Mężczyźni			Z	p
	M	Me	SD	M	Me	SD		
Tworzenie nowych miejsc pracy	5,60	6	1,75	5,52	6	1,67	1,249	0,212
Zwiększenie dochodów ludności	5,69	6	1,48	5,55	6	1,45	1,516	0,130
Zwiększenie dochodów w budżecie gminy	4,64	5	1,78	4,72	5	1,70	-0,430	0,667
Podniesienie poziomu życia mieszkańców gminy	5,09	5	1,54	5,01	5	1,59	0,656	0,512
Poznanie nowych ludzi, ich sposobu bycia, kultury	5,36	5	1,53	5,12	5	1,58	1,809	0,071
Poprawa wyglądu wsi, otoczenia	5,45	6	1,54	5,21	5	1,58	1,849	0,064
Powstanie lub rozwój innych branż (usług, handlu, rzemiosła) pośrednio związanych z turystyką	4,96	5	1,68	4,86	5	1,55	0,915	0,360
Podniesienie rangi gminy w regionie	5,20	5	1,75	5,03	5	1,64	1,541	0,123

M – wartość średnia, Me – mediana, SD – odchylenie standardowe, Z – wartość testu U Manna-Whitney'a, p – istotność statystyczna.

Źródło badania własne.



Zarówno dla kobiet, jak i dla mężczyzn najważniejszym skutkiem rozwoju turystyki dla środowiska lokalnego był wzrost poziomu dochodów ludności, a najmniej istotnym wpływy do budżetu. Nie odnotowano statystycznie istotnej zależności pomiędzy płcią a identyfikowanymi przez mieszkańców wsi korzyściami rozwoju turystyki dla środowiska lokalnego.

Analogicznie korzyści zostały ocenione niezależnie od grup wiekowych (tabela 59).

**Tabela 59.** Skutki pozytywne rozwoju turystyki dla środowiska lokalnego w ocenie mieszkańców niezaangażowanych w działalność turystyczną w zależności od wieku (w skali 1-7, gdzie 1 – ocena najniższa, 7 – najwyższa)

Skutki	I) do 39 lat			II) 40-50 lat			III) 51 lat i więcej			H	p
	M	Me	SD	M	Me	SD	M	Me	SD		
Tworzenie nowych miejsc pracy	5,58	6	1,71	5,54	6	1,76	5,58	6	1,69	0,077	0,962
Zwiększenie dochodów ludności	5,67	6	1,44	5,64	6	1,46	5,59	6	1,52	0,088	0,957
Zwiększenie dochodów w budżecie gminy	4,57	5	1,83	4,67	5	1,71	4,79	5	1,71	1,315	0,518
Podniesienie poziomu życia mieszkańców gminy	5,03	5	1,58	4,96	5	1,48	5,20	5	1,62	3,190	0,203
Poznanie nowych ludzi, ich sposobu bycia, kultury	5,30	5	1,53	5,15	5	1,59	5,35	5	1,53	1,635	0,442
Poprawa wyglądu wsi, otoczenia	5,40	6	1,54	5,42	6	1,45	5,24	5	1,69	0,738	0,692
Powstanie lub rozwój innych branż (usług, handlu, rzemiosła) pośrednio związanych z turystyką	4,80	5	1,77	5,00	5	1,50	4,96	5	1,62	1,185	0,553
Podniesienie rangi gminy w regionie	5,16	5	1,77	5,05	5	1,74	5,21	5	1,59	0,693	0,707

M – wartość średnia, Me – mediana, SD – odchylenie standardowe, H – wartość testu Kruskala-Wallisa, p – istotność statystyczna.

Źródło badania własne.

Pewne różnice w ocenie korzyści z rozwoju turystyki w środowisku lokalnym zauważamy w odniesieniu do poziomów wykształcenia (tabela 60).

**Tabela 60.** Skutki pozytywne rozwoju turystyki dla środowiska lokalnego w ocenie mieszkańców niezaangażowanych w działalność turystyczną w zależności od poziomu wykształcenia (w skali 1-7, gdzie 1 – ocena najniższa, 7 – najwyższa)

Korzyści	I) Niepełne podstawowe/ /podstawowe			II) Zasadnicze zawodowe			III) Średnie/ /niepełne wyższe			IV) Wyższe			H	p	Różnice międzygrupowe
	M	Me	SD	M	Me	SD	M	Me	SD	M	Me	SD			
Tworzenie nowych miejsc pracy	5,57	6,0	1,73	5,51	6,0	1,74	5,65	6,0	1,69	5,44	6,0	1,75	1,735	0,629	-
Zwiększenie dochodów ludności	5,74	6,0	1,56	5,48	6,0	1,57	5,77	6,0	1,39	5,46	6,0	1,47	5,919	0,116	-

Tabela 60 cd.

Korzyści	I) Niepełne podstawowe/ /podstawowe			II) Zasadnicze zawodowe			III) Średnie/ /niepełne wyższe			IV) Wyższe			H	p	Różnice międzygrupowe
	M	Me	SD	M	Me	SD	M	Me	SD	M	Me	SD			
Zwiększenie dochodów w budżecie gminy	4,56	4,0	2,01	4,87	5,0	1,72	4,77	5,0	1,69	4,20	4,0	1,73	10,817	0,013	II-IV, III-IV
Podniesienie poziomu życia mieszkańców gminy	5,30	6,0	1,79	5,11	5,0	1,54	5,07	5,0	1,47	4,84	5,0	1,67	3,690	0,297	-
Poznanie nowych ludzi, ich sposobu bycia, kultury	5,48	6,0	1,44	5,21	5,0	1,62	5,24	5,0	1,59	5,26	5,0	1,40	1,110	0,775	-
Poprawa wyglądu wsi, otoczenia	5,33	6,0	1,79	5,40	6,0	1,57	5,40	6,0	1,52	5,20	5,0	1,52	1,708	0,635	-
Powstanie lub rozwój innych branż (usług, handlu, rzemiosła) pośrednio związanych z turystyką	4,87	5,0	1,76	4,99	5,0	1,57	4,93	5,0	1,63	4,82	5,0	1,66	0,368	0,947	-
Podniesienie rangi gminy w regionie	5,09	5,0	1,80	5,10	5,0	1,69	5,14	5,0	1,70	5,19	5,0	1,70	0,373	0,946	-

M – wartość średnia, Me – mediana, SD – odchylenie standardowe, H – wartość testu Kruskala-Wallisa, p – istotność statystyczna.

Źródło badań własne.

Zaistniała statystycznie istotna różnica pomiędzy poziomem wykształcenia a korzyścią w postaci zwiększenia dochodów do budżetu gminy. Wskazali na nią w większym stopniu respondenci z wykształceniem zasadniczym zawodowym oraz średnim niż wyższym (tabela 60).

Wykazano również statystycznie istotną różnicę pomiędzy wielkością gospodarstw a korzyściami w postaci: tworzenia nowych miejsc pracy, zwiększenia dochodów budżetu gminy, efektu mnożnikowego (tworzenie i rozwój branż pośrednio związanych z turystyką) oraz podniesienia rangi gminy w regionie (tabela 61). Na tworzenie nowych miejsc pracy w większym stopniu wskazywali respondenci o najmniejszych gospodarstwach niż średnich i największych. Właściciele najmniejszych gospodarstw w większym stopniu niż właściciele największych wskazywali też na korzyści w postaci zwiększenia dochodów do budżetu gminy i rozwój branż pośrednio związanych z turystyką oraz w większym stopniu niż właściciele średnich gospodarstw wskazywali na podniesienie rangi gminy w regionie.

**Tabela 61.** Skutki pozytywne rozwoju turystyki dla środowiska lokalnego w ocenie mieszkańców niezaangażowanych w działalność turystyczną w zależności od wielkości gospodarstw (w skali 1–7, gdzie 1 – ocena najniższa, 7 – najwyższa)

Atrakcje turystyczne	I) do 3 ha			II) 3,1–14,9 ha			III) 15 ha i więcej			H	p	Różnice międzygrupowe
	M	Me	SD	M	Me	SD	M	Me	SD			
Tworzenie nowych miejsc pracy	5,87	7	1,73	5,44	6	1,81	5,47	6	1,48	11,655	0,003	I-II, I-III
Zwiększenie dochodów ludności	5,73	6	1,49	5,59	6	1,51	5,55	6	1,34	2,693	0,260	-
Zwiększenie dochodów w budżecie gminy	4,95	5	1,87	4,62	5	1,79	4,50	4	1,56	6,152	0,046	I-III ~
Podniesienie poziomu życia mieszkańców gminy	5,15	5	1,70	5,00	5	1,54	5,05	5	1,48	1,447	0,485	-
Poznanie nowych ludzi, ich sposobu bycia, kultury	5,41	6	1,62	5,15	5	1,57	5,27	5	1,44	3,407	0,182	-
Poprawa wyglądu wsi, otoczenia	5,57	6	1,55	5,28	5	1,55	5,26	6	1,59	4,499	0,106	-
Powstanie lub rozwój innych branż (usług, handlu, rzemiosła) pośrednio związanych z turystyką	5,27	6	1,74	4,93	5	1,61	4,57	5	1,49	14,691	0,001	I-III
Podniesienie rangi gminy w regionie	5,38	6	1,75	4,97	5	1,75	5,21	5	1,56	6,523	0,038	I-II

M – wartość średnia, Me – mediana, SD – odchylenie standardowe, H – wartość testu Kruskala-Wallisa, p – istotność statystyczna.

Źródło badań własne.

Korzyści rozwoju turystyki dla środowiska lokalnego były również przedmiotem badań zrealizowanych w 2006 roku. Podobnie jak w badaniach w 2012 roku, respondenci wskazywali przede wszystkim na tworzenie nowych miejsc pracy oraz poprawę estetyki wsi (załącznik 25, Aneks).

Korzyści w postaci zwiększenia dochodów, nowych miejsc pracy, rozwój działalności około turystycznych czy poprawa estetyki wsi znajdują potwierdzenie także w badaniach innych autorów, m.in. I. Sikorskiej-Wolak i J. Zawadki<sup>577</sup>.

<sup>577</sup> I. Sikorska-Wolak, J. Zawadka: *Postawy społeczności lokalnej wobec rozwoju turystyki wiejskiej*. Folia Pomeranae Universitatis Technologiae Stetinensis, Oeconomica 208 (64) 2011, 93–102.

Poza korzyściami rozwój turystyki powoduje też skutki negatywne. Niemal co trzeci mieszkaniec wsi nieprowadzący działalności turystycznej w 2012 roku (29% próby) dostrzegł różne przejawy negatywnego wpływu na środowisko lokalne. Przede wszystkim zauważono negatywny wpływ turystyki na środowisko przyrodnicze, na co wskazało 18,5% respondentów (63,8% respondentów dostrzegających negatywne skutki). Relatywnie często (16,2% próby, 55,7% dostrzegających negatywne skutki) mieszkańcy wsi wskazywali na dysfunkcje ekonomiczne uwidaczniające się przede wszystkim wzrostem cen. Niemal co dziesiąty respondent (analogicznie: 11,2%, 38,5%) wskazał też na dysfunkcje społeczne, a szczególnie przejmowanie przez młodzież nie zawsze korzystnych i akceptowalnych wzorców zachowań. Pojedyncze osoby wymieniały też na zbyt duży hałas oraz zmianę charakteru gminy. Respondenci niezaangażowani w działalność turystyczną w mniejszym stopniu niż wiejscy kwaterodawcy identyfikowali niekorzystne oddziaływanie turystyki na środowisko lokalne.

Na dysfunkcje rozwoju turystyki wskazywali też mieszkańcy wsi objęci badaniami w 2006 roku. Było to aż 33,9% respondentów. Wskazywali oni przede wszystkim na zanieczyszczenie środowiska (24,3% próby respondentów, 71,8% dostrzegających negatywne skutki rozwoju turystyki) oraz przejmowanie przez lokalnych mieszkańców (głównie młodzież) niekorzystnych wzorców zachowań (analogicznie: 18,9%, 55,7%) i wzrost cen (12,3%, 36,2%).

Zarówno wiejscy kwaterodawcy, jak i mieszkańcy wsi niezaangażowani w działalność turystyczną dostrzegali auty i niedostatki rozwoju własnych gmin. Trafnie zidentyfikowali też korzyści i zagrożenia wynikające z bliskości granicy. Warte podkreślenia jest to, że niezależnie od okresu realizacji badań obie grupy respondentów upatrywały w intensyfikacji funkcji turystycznej szans dla rozwoju tego obszaru. Respondenci dostrzegali też trudności rozwoju turystyki w ich środowisku i miały one głównie charakter ekonomiczno-organizacyjny. Wiejscy kwaterodawcy oczekiwali przede wszystkim pomocy od pracowników ODR, a mieszkańcy wsi niezaangażowani w działalność turystyczną jako podmiot w największym stopniu odpowiedzialny za rozwój turystyki wskazywali samorząd lokalny. Respondenci dostrzegali też skutki pozytywne i negatywne rozwoju turystyki. Kwaterodawcy wśród korzyści własnych wymieniali przede wszystkim dodatkowy dochód i kontakt z ludźmi, a wśród korzyści dla społeczności lokalnej promocję i rozwój infrastruktury. Pozostali mieszkańcy wsi upatrywali korzyści w poprawie sytuacji dochodowej ludności oraz wpływach do budżetu gminy. Obie grupy respondentów dostrzegały przejawy negatywnego oddziaływania turystyki na środowisko lokalne. Jako główną dysfunkcję wymieniano degradację środowiska przyrodniczego wskazywaną w większym stopniu przez wiejskich kwaterodawców niż pozostałych mieszkańców wsi. Wśród dysfunkcji ekonomicznych wskazywano na wzrost cen w sezonie turystycznym, identyfikowany z kolei w większym stopniu przez mieszkańców wsi niezaangażowanych w działalność turystyczną niż wiejskich kwaterodawców.

## PODSUMOWANIE I WNIOSKI

---

Od wielu lat w polityce krajowej oraz UE podkreślana jest konieczność wielofunkcyjnego rozwoju wsi i rolnictwa. Rozwój ten powinien odbywać się przede wszystkim na podstawie tych zasobów, które na obszarach wiejskich są dostępne lub występują w nadmiarze. Są to przede wszystkim zasoby pracy, ziemi, ale również walory turystyczne, przyrodnicze i kulturowe (np. lasy, parki krajobrazowe, krajobraz kulturowy).

Przemiany społeczno-gospodarcze dokonujące się w kraju od ponad dwudziestu lat spowodowały, że zmieniła się rola wielu czynników decydujących o zróżnicowaniu rozwoju obszarów wiejskich. Dotyczy to również przygranicznego położenia. Przez dziesięciolecia wywierało ono negatywny wpływ na rozwój lokalny, a po otwarciu granic stało się czynnikiem przyspieszającym zmiany. Najbardziej widoczne zmiany nastąpiły po przystąpieniu Polski do UE i strefy Schengen. W zależności od tego, czy granica zyskała status otwartej czy zamkniętej, zmiany te idą w różnych kierunkach. Obszary leżące wzdłuż granic zamkniętych w naturalny sposób umocniły swą pozycję peryferii.

Celem badań było określenie teoretycznych podstaw rozwoju turystyki na wiejskim obszarze peryferyjnym wschodniego pogranicza Polski oraz wskazanie jej roli w rozwoju jednostek terytorialnych szczebla lokalnego.

W badaniach wykorzystano źródła wtórne i pierwotne. Dokonano analizy literatury przedmiotu z zakresu rozwoju lokalnego, ze szczególnym uwzględnieniem obszarów peryferyjnych, literatury dotyczącej roli turystyki w rozwoju jednostek terytorialnych oraz danych statystycznych opisujących stan rozwoju lokalnego i stan rozwoju funkcji turystycznej, jak również dokumentów strategicznych (głównie strategii rozwoju lokalnego). Analiza literatury skłoniła autorkę do skonstruowania dwóch wskaźników syntetycznych, tj. wskaźnika rozwoju lokalnego ( $W_{RL}$ ) i wskaźnika potencjału turystycznego ( $W_{PT}$ ), oraz dwóch wskaźników obrazujących funkcję agroturystyczną ( $W_{ZA}$ ,  $G_{bA}$ ). W doborze zmiennych do konstrukcji wspomnianych wskaźników syntetycznych kierowano się względami merytorycznymi oraz dostępnością wiarygodnych danych statystycznych. Ważną częścią pracy była prezentacja wyników własnych badań ankietowych zrealizowanych w losowo wytypowanych gminach przygranicznych. Uwzględnienie w badaniach danych z 2006 i 2012 roku pozwoliło na uchwycenie pewnych zmian i tendencji w rozwoju funkcji turystycznej oraz zmian w poziomie rozwoju lokalnego badanego obszaru. Analiza danych wtórnych i pierwotnych pozwoliła na zweryfikowanie przyjętych na wstępie hipotez.

**Hipoteza pierwsza** zakładała występowanie dodatniej zależności między rozwojem funkcji turystycznej a poziomem rozwoju lokalnego. Dla jej zweryfikowania skonstruowano syntetyczny wskaźnik rozwoju lokalnego, którego wartości skorelowano z wartościami wskaźników rozwoju funkcji turystycznej i agroturystycznej. Nie wykazano statystycznie istotnej zależności pomiędzy wartościami wspomnianych wskaźników. Nie uprawnia to jednak do sformułowania tezy, że nie ma zależności pomiędzy rozwojem lokalnym a funkcją turystyczną. Wyniki własnych badań empirycznych wykazały, że w opinii respondentów turystyka jest ważnym i pożądanym kierunkiem rozwoju gmin. Dostarcza korzyści ekonomicznych w postaci dodatkowego dochodu i wzrostu zatrudnienia. Inwestycje podejmowane przez kwaterodawców na etapie przygotowania obiektu na potrzeby turystyki oraz w już trakcie prowadzonej działalności uruchamiają efekt mnożnikowy. Pozwalają też na uaktywnienie nadwyżek finansowych (oszczędności) będących w gestii kwaterodawców oraz pozyskanie środków zewnętrznych w postaci dotacji czy kredytów. Istotne znaczenie mają korzyści społeczne przejawiające się w rozwoju osobowym, zapobieganiu marginalizacji i izolacji społecznej. Pod wpływem turystyki następuje też kształtowanie tożsamości kulturowej przejawiające się w poszukiwaniu i upowszechnianiu tradycyjnych elementów kultury, w tym produktów tradycyjnych, które do swojej oferty wprowadziła większość objętych badaniami kwaterodawców. Autentyczne zaangażowanie w rozwój „małej ojczyzny” przejawia się również w zapobieganiu degradacji środowiska przyrodniczego. Respondenci wysoko ocenili rolę środowiska przyrodniczego w rozwoju turystyki, a działania kwaterodawców w zakresie ochrony środowiska wskazują, że podejmowane są praktyczne działania w celu odpowiedzialnego wykorzystywania tego waloru. Trudno mierzalnym, ale istotnym przejawem wpływu turystyki na rozwój szczególnie obszarów peryferyjnych jest rozprzestrzenianie się innowacji, których źródłem są zarówno turyści, jak i wiejscy kwaterodawcy.

**Druga hipoteza** zakładała, że istnieje zależność między potencjałem turystycznym a rozwojem funkcji agroturystycznej. Przeprowadzone badania wykazały, że istniała statystycznie istotna zależność między potencjałem turystycznym a rozwojem funkcji agroturystycznej i była ona silniejsza w 2006 roku. Ważnym elementem potencjału turystycznego są walory turystyczne. Wszyscy wiejscy kwaterodawcy podkreślali ich rangę oraz wskazywali na różne formy ich wykorzystania w ramach oferty czasu wolnego skierowanej do turystów. Słabsza zależność w 2012 roku świadczy o tym, że kwaterodawcy dostrzegali i potrafili wykorzystać inne atuty obszaru, w tym tradycyjne rolnictwo, zwyczaje i obrzędy lokalnej ludności, produkty lokalne i tradycyjne, ale również własną wiedzę, umiejętności i innowacyjność.

**Trzecia hipoteza** zakładała, że główną szansą rozwoju turystyki na wiejskich obszarach peryferyjnych jest kapitał ludzki, a barierą brak spójnej i innowacyjnej polityki turystycznej. Oddalenie obszarów peryferyjnych od głównych rynków emisyjnych turystyki sprawia, że właściciele obiektów turystycznych zmuszeni są do większego, niż w przypadku innych obszarów, wysiłku w zakresie pozyskania klientów oraz uatrakcyjnienia oferty pobytu, co potwierdziły przeprowadzone badania. Zauważono jednak niedostatek działań w zakresie polityki turystycznej, szczególnie na poziomie lokalnym. Wprawdzie w większości analizowanych

strategii rozwoju lokalnego turystyka została uwzględniona, ale dokonane zapisy są schematyczne, brak w nich innowacyjnego podejścia do gospodarki turystycznej. Tymczasem, jak wykazały badania, zarówno wiejscy kwaterodawcy, jak i pozostali mieszkańcy gmin postrzegali samorząd lokalny jako główny podmiot odpowiedzialny za intensyfikację funkcji turystycznej. Zaufanie to powinno motywować władze lokalne do formułowania i realizacji bardziej przemyślanej, uwzględniającej potrzeby społeczności polityki turystycznej.

**Przeprowadzone badania dają podstawę do sformułowania wniosków o charakterze poznawczym, metodycznym i aplikacyjnym.**

1. Rozwój turystyki wiejskiej ma wymiar ekonomiczno-społeczny. Z jednej strony pozwala na tworzenie nowych miejsc pracy i pozyskiwanie dodatkowego dochodu, a z drugiej na: zachowanie tradycyjnego rolnictwa, zapobieganie migracjom do miast, wzbogacenie obszaru recepcyjnego o nowe rozwiązania, poprawę poziomu wiedzy mieszkańców, utrzymanie i odtworzenie tradycyjnych zawodów, zagospodarowanie i poprawę estetyki oraz rewitalizację terenu. Wymienione korzyści są na tyle istotne, że powinny skłonić decydentów do większego zaangażowania w rozwój turystycznej funkcji obszarów wiejskich. Korzyści te są szczególnie ważne w odniesieniu do terenów przygranicznych i peryferyjnych, których rozwój jest utrudniony. Konieczne są dalsze pogłębione badania nad optymalnym kierunkiem rozwoju funkcji turystycznej na tych obszarach.
2. Dla prawidłowego planowania rozwoju gminy konieczne jest rozpoznanie opinii lokalnych mieszkańców i uwzględnienie ich w dokumentach strategicznych. Sam zapis nie warunkuje sukcesu i nie ma bezpośredniego wpływu na intensyfikację funkcji turystycznej. Zadaniem władz lokalnych jest stymulowanie lokalnej przedsiębiorczości i innowacyjności, co prowadzi do poprawy konkurencyjności danego obszaru.
3. Konieczne jest monitorowanie czynników zakłócających rozwój turystyki, tj. barier, z którymi borykają się potencjalni i aktualni kwaterodawcy. Zadanie powinno być realizowane w ramach współpracy samorządu lokalnego, organizacji branżowych i ośrodków doradztwa rolniczego.
4. Z uwagi na to, że skutki rozwoju turystyki poza pozytywnymi mogą mieć też charakter negatywny, konieczne są opracowanie i realizacja działań prewencyjnych oraz korygujących dla zmarginalizowania zjawisk negatywnych. Działania te powinny być efektem wspólnie wypracowanych rozwiązań organizacji skupiających kwaterodawców (stowarzyszeń agroturystycznych, lokalnych grup działania, lokalnych organizacji turystycznych). Wsparciem merytorycznym powinny służyć instytucje doradcze oraz edukacyjne, w tym ośrodki akademickie.
5. Z uwagi na rosnącą konkurencję oraz zmiany potrzeb turystycznych należy podejmować działania zmierzające do poprawy konkurencyjności świadczonych usług. Dotyczy to szczególnie usług w zakresie animacji czasu wolnego. Zadanie to można realizować poprzez współpracę różnych podmiotów, np. w formie klastrów obejmujących szlaki lub produkty sieciowe. Ważne jest monitorowanie poziomu satysfakcji

obsługiwanych turystów oraz rozpoznanie potrzeb potencjalnych gości. W realizacji tego zadania pomocna byłaby współpraca z ośrodkami naukowymi, w szczególności uczelnianymi kształcącymi i prowadzącymi badania w zakresie turystyki.

6. Istnieje potrzeba udoskonalenia metodyki pomiaru rozwoju lokalnego. Liczba dostępnych, wiarygodnych zmiennych diagnostycznych przydatnych w dokonaniu takiego pomiaru jest niewystarczająca. Wymaga to wzbogacenia listy danych statystyki publicznej.
7. Rozbieżności pomiędzy korelacją opracowanych i przyjętych wskaźników a wynikami badań ankietowych wskazują, że dokonując oceny poziomu rozwoju i formułując wnioski, należy wykorzystać różne sposoby pomiaru uwzględniające dane ilościowe i jakościowe.
8. Istnieje potrzeba współpracy badaczy reprezentujących różne ośrodki akademickie i dyscypliny naukowe w celu opracowania wspólnej metodyki badań. Pozwoliłoby to na dokonywanie analiz porównawczych oraz uzyskanie pełnego obrazu turystyki wiejskiej w Polsce i jej znaczenia w rozwoju lokalnym.
9. W dalszych badaniach należy skupić się na roli współpracy (np. w ramach klastrów) w rozwoju turystyki wiejskiej i zależności pomiędzy tą współpracą a rozwojem terytorialnych jednostek lokalnych. Korzystne byłoby też uwzględnienie w badaniach zależności między rozwojem funkcji turystycznej a popytem na usługi turystyczne, szczególnie popytem potencjalnym. Badania tego typu należą do rzadkości, są prowadzone na małych próbach w krótkim przedziale czasowym. Korzystne byłoby też określenie trendów w rozwoju popytu na usługi turystyki wiejskiej, co wymaga badań dynamicznych na próbach reprezentatywnych.



## LITERATURA

### Publikacje naukowe

- Adamiak Cz.: *Rola drugich domów w zrównoważonym rozwoju regionu turystycznego na przykładzie regionu Borów Tucholskich*. Zeszyty Naukowe Turystyka i Rekreacja 2 (12) 2013.
- Adamowicz M., Zwolińska-Ligaj M.: *Koncepcja wielofunkcyjności jako element zrównoważonego rozwoju obszarów wiejskich*. Zeszyty Naukowe SGGW, Polityki Europejskie, Finanse i Marketing, T. II, nr 2 (51) 2009.
- Adamowicz M.: *Konkurencyjność jednostek terytorialnych w skali lokalnej*. Roczniki Naukowe SERiA, T. X, Z. 2 (2008).
- Adamowicz M.: *Krajobraz wiejski jako produkt wytwarzania w rolnictwie i ważny element popytu turystycznego*. [w:] *Turystyka w rozwoju lokalnym*. Red. naukowa I. Sikorska-Wolak, Wydawnictwo SGGW, Warszawa 2004.
- Adamowicz M.: *Rola polityki agrarnej w zrównoważonym rozwoju obszarów wiejskich*, Roczniki Naukowe SERiA T. II, Z. 1 (2000).
- Aleziak W.: *Turystyka w obliczu wyzwań XXI wieku*. Wydawnictwo Albis, Kraków 1999.
- Ashley C., De Brine P., Lehr A., Wilde H.: *The Role of the Tourism Sector in Expanding Economic Opportunity*. The Fellows of Harvard Collage, Overseas Development Institute, 2007.
- Babbie E.: *Badania społeczne w praktyce*. WN PWN, Warszawa 2004.
- Babiński G.: *Pogranicze polsko-ukraińskie, etniczność, zróżnicowanie religijne, tożsamość*. Nomias, Kraków 1998.
- Bajerski A.: *Problemy wydziałania peryferii społeczno-gospodarczych*. Ruch Prawniczy, Ekonomiczny i Socjologiczny, Rok LXX, Z. 2, 2008.
- Balawajder G.: *Granica państwa jako kategoria wielowymiarowa*. Pogranicze. Polish Borderlands Studies, 1/2013.
- Balińska A., Cieśluk W.: *Marka w tworzeniu turystycznego wizerunku miasta Elk*. Prace Naukowe Uniwersytetu Ekonomicznego we Wrocławiu 258 (2012).
- Balińska A., Kowalska M.: *Turystyka jeździecka jako forma turystyki kwalifikowanej*. Zeszyty Naukowe Uniwersytetu Szczecińskiego, Ekonomiczne Problemy Usług 2011, 689 (78).
- Balińska A., Sieczko A., Zawadka J.: *Turystyka – wybrane zagadnienia*. Difin, Warszawa 2014.
- Balińska A., Sikorska-Wolak I.: *Agroturystyka w Dolinie Bugu i uwarunkowania jej rozwoju*. Wydawnictwo SGGW, Warszawa 2001.
- Balińska A.: *Agritourism as a form of recreation for students*. Cultural Tourism in a Digital Era: First International Conference IACuDiT, Athens, ed. Vicky Katsoni, Switzerland Springer International Publishing 2015.
- Balińska A.: *Conditions of development of rural tourism supply in selected communes of the Lublin province*. Roczniki Naukowe SERiA, T. XII, Z. 6 (2010).
- Balińska A.: *Determinanty popytu mieszkańców Warszawy na usługi agroturystyczne*. Zeszyty Naukowe Uniwersytetu Szczecińskiego, Ekonomiczne Problemy Turystyki 2014, 805 (25).
- Balińska A.: *Funkcja turystyczna terenów wiejskich wschodniej Polski – pomiar i instrumenty wsparcia*. Roczniki Naukowe SERiA, T. XIV, Z. 3, (2012).
- Balińska A.: *Konkurencyjność Polski Wschodniej jako destynacji turystycznej w ocenie słuchaczy Uniwersytetu Trzeciego Wieku SGGW*. Prace Naukowe Uniwersytetu Ekonomicznego we Wrocławiu Nr 304 (2013) *Gospodarka turystyczna w regionie: rynek turystyczny – współczesne trendy, problemy i perspektywy jego rozwoju*. Red. naukowa A. Rapacz.
- Balińska A.: *Konkurencyjność produktu turystyki wiejskiej w opinii turystów*. Acta Scientiarum Polonorum – Oeconomia 9 (4) 2010.

- Balińska A.: *Miejsce agroturystyki w rozwoju gminy w ocenie jej mieszkańców*. [w:] *Społeczno-ekonomiczne determinanty rozwoju obszarów wiejskich*. Red. naukowa K. Krzyżanowska. Wydawnictwo SGGW, Warszawa 2012.
- Balińska A.: *Regional products in building competitive potential of tourism in the Eastern borderland of Poland*. [in:] *Problems of tourism development on rural areas*. Ed. K. Krzyżanowska. Warsaw University of Life Sciences Press, Warsaw 2011.
- Balińska A.: *Rola samorządu lokalnego w rozwoju turystyki wiejskiej*. [w:] *Komunikowanie i doradztwo w turystyce wiejskiej*. Red. naukowa K. Krzyżanowska. Wydawnictwo SGGW, Warszawa 2013.
- Balińska A.: *Rural tourism in competitiveness improvement of selected communes in the Podlaskie province*. *Roczniki Naukowe SERiA*, T. 13, Z. 6 (2011).
- Balińska A.: *The tourism function of rural areas in eastern Poland*. *Regional Management: Theory, Practice and Development*. Ed. Štefan Hittmár, Žilina 2012.
- Balińska A.: *Turystyka wiejska w poprawie konkurencyjności terenu wschodniego pogranicza Polski*. *Zeszyty Naukowe SGGW w Warszawie, Ekonomia i Organizacja Gospodarki Żywnościowej* nr 87, 2011.
- Balińska A.: *Walory turystyczne jako podstawowy składnik produktu turystycznego*. *Studia i Materiały Centrum Edukacji Przyrodniczo-Leśnej*, R. II Z. 4 (23), 2009.
- Bajerski A.: *Przegląd wybranych teorii rozwoju regionalnego*. [w:] *Rola obszarów metropolitalnych w polityce regionalnej i rozwoju regionalnym*. Red. naukowa W. Kisiała, B. Stępiński. Wydawnictwo UE w Poznaniu, Poznań 2013.
- Bański J., Dobrowolski J., Flaga M., Janicki W., Wesołowska M.: *Wpływ granicy państwowej na kierunki rozwoju społeczno-gospodarczego wschodniej części województwa lubelskiego*. *Studia Obszarów Wiejskich*, T. XXI, 2010.
- Bański J.: *Geografia polskiej wsi*. PWE, Warszawa 2006.
- Bartkowiak N., Ossowska L.: *Poziom pozaprzrodniczych uwarunkowań renty położenia obszarów wiejskich Pomorza Środkowego*. *Journal of Agribusiness and Rural Development*, 4 (18) 2010.
- Baruk J.: *Zarządzanie wiedzą i innowacjami*. Wydawnictwo Adam Marszałek, Toruń 2009.
- Bednarczyk M.: *Propozycja metodyczna badań regionalnego potencjału innowacyjności w perspektywie przedsiębiorstw turystycznych*. *Zeszyty Naukowe Uniwersytetu Szczecińskiego* Nr 608, *Ekonomiczne Problemy Turystyki* 2 (26), 2014.
- Bembenek B., Piecuch T.: *Przedsiębiorczy wymiar klastra*. *Zeszyty Naukowe Uniwersytetu Szczecińskiego* Nr 719, *Ekonomiczne Problemy Usług*, 94 (2012).
- Berbeka J.: *Funkcja turystyczna ziem górskich a poziom życia mieszkańców w województwie małopolskim*. *Prace Naukowe Uniwersytetu Ekonomicznego we Wrocławiu* Nr 379, *Gospodarka turystyczna w regionie Przedsiębiorstwo. Samorząd. Współpraca*. Red. naukowa A. Rapacz, Wydawnictwo Uniwersytetu Ekonomicznego we Wrocławiu, Wrocław 2015.
- Bieńkowska W.: *Formy wsparcia przedsiębiorczości przez jednostki samorządu terytorialnego na przykładzie gmin wiejskich województwa mazowieckiego*. [w:] *Społeczno-ekonomiczne determinanty rozwoju gmin wiejskich*. Red. naukowa K. Krzyżanowska, Wydawnictwo SGGW, Warszawa 2012.
- Bład M.: *Wielofunkcyjność gospodarstw rolniczych – istota, zakres, uwarunkowania*. *Wieś i Rolnictwo*, 1 (138) 2008.
- Bołtromiuk A.: *Natura 2000 – możliwości i dylematy rozwoju obszarów wiejskich objętych europejską siecią ekologiczną*. *Problemy Ekorozwoju – Problems of Sustainable Development*, 2012, vol. 7, no 1.
- Bombik A., Marciniuk-Kluska A.: *Wskaźniki w modelowaniu zrównoważonego rozwoju obszarów wiejskich*. *Acta Scientiarum Polonorum – Oeconomia* 9 (1) 2010.
- Borowska A.: *Zróżnicowanie terytorialne regionalnego produktu turystycznego na przykładzie szlaków kulinarnych w Polsce*. *Turystyka i Rozwój Regionalny* Nr 1 (2014) *Turystyka w rozwoju regionalnym*. Red. naukowa A. Balińska, 2014.
- Borzyszkowski J.: *Zjawisko sezonowości w turystyce – istota problemu i działań krajowych podmiotów polityki turystycznej na rzecz jego ograniczania*. *Rozprawy Naukowe AWF we Wrocławiu* 2014, Nr 45.
- Bosiacki S., Basińska-Zych A.: *Rola samorządu lokalnego w rozwoju turystyki w warunkach kryzysu ekonomicznego – na przykładzie województwa wielkopolskiego*. *Prace Naukowe Uniwersytetu Ekonomicznego*

- nego we Wrocławiu, Nr 259. Red. naukowa A. Rapacz. *Wyzwania współczesnej polityki turystycznej. Problemy funkcjonowania rynku turystycznego*, Wrocław 2012.
- Brdulak J.: *Zarządzanie innowacjami*. [w:] *Zarządzanie w przedsiębiorstwie. Środowisko, procesy, systemy, zasoby*. Red. naukowa J.S. Kardas i M. Wójcik-Augustyniak. Difin, Warszawa 2008.
- Brelík A.: *Dywersyfikacja rolnictwa na przykładzie działalności agroturystycznej*. Acta Scientiarum Polonorum – Oeconomia 10 (2) 2011.
- Brodziński M.G. (red.): *Gospodarka regionalna i lokalna. Wybrane zagadnienia*. ALMAMER Wyższa Szkoła Ekonomiczna, Warszawa 2010.
- Brol R., Sztando A.: *Strategiczne kreowanie innowacyjności gospodarki lokalnej na przykładzie gminy Polkowice*. Prace Naukowe Uniwersytetu Ekonomicznego we Wrocławiu Nr 179 (2011), *Gospodarka lokalna w teorii i praktyce*. Red. naukowa R. Brol, A. Sztando.
- Broński K.: *Rola dziedzictwa kulturowego w rozwoju lokalnym. Doświadczenia polskie doby transformacji (po 1989 r.)*. Zeszyty Naukowe Akademii Ekonomicznej w Krakowie, 706 (2006).
- Brown R., Silbergh D., Sartorius W., Combe C.: *Administrative capacity review of Poland*. Background paper. The World Bank, Washington D.C. 2006.
- Burdziej J., Kunz M.: *Obszary chronione w Polsce – spojrzenie goprzestrzenne*. [w:] *System informacji geograficznej w zarządzaniu obszarami chronionymi – od teorii do praktyki*. Red. naukowa M. Kunza, A. Nienartowicz. Wydawnictwo Firma Usługowo-Wydawnicza „DANIEL” Ewa Wierzchucka, 2013.
- Byrda E.T., Bosleyb H.E., Dronberger M.G.: *Comparisons of stakeholder perceptions of tourism impacts in rural eastern North Carolina*. Tourism Management 30 (2009).
- Chądzyński J., Nowakowska A., Przygodzki Z.: *Region i jego rozwój w warunkach globalizacji*. Wydawnictwa Fachowe CeDeWu, Warszawa 2007.
- Chmielewski W., Głogowska M., Wrana K.: *Modele rozwoju gospodarczego w gminach z obszarami Natura 2000*. Woda – Środowisko – Obszary Wiejskie, (IV–VI). T. 14, Z. 2 (46), 2014.
- Christofakis M., Papadaskalopoulos A.: *The Growth Poles Strategy in Regional Planning: the Recent Experience of Greece*. Theoretical and Empirical Researches in Urban Management Vol. 6, Issue 2, May 2011.
- Chudy-Hyski D.: *Ocena wybranych uwarunkowań rozwoju funkcji turystycznej obszaru*. Infrastruktura i Ekologia Terenów Wiejskich, 2/1/2006.
- Churski P.: *Rozwój regionalny w warunkach transformacji gospodarczej i integracji europejskiej*. [w:] *Przekształcenia regionalnych struktur funkcjonalno-przestrzennych. Regionalny wymiar integracji europejskiej*. Red. naukowa S. Ciok, D. Ilnicki. Instytut Geografii i Rozwoju Regionalnego, Uniwersytet Wrocławski, Wrocław 2004, t. VIII/1.
- Cichowska J., Klimek A.: *Rola i znaczenie instytucji wspierających rozwój usług agroturystycznych na przykładzie województwa kujawsko-pomorskiego*. Infrastruktura i Ekologia Terenów Wiejskich, Nr 13/2010.
- Cichowska J.: *Znaczenie walorów przyrodniczych w rozwoju agroturystyki*. Infrastruktura i Ekologia Terenów Wiejskich Nr 10/2011.
- Ciepiela G.A., Jankowska J.: *Przyrodnicze i kulturowe uwarunkowania rozwoju turystyki wiejskiej w powiecie siedleckim*. [w:] *Wybrane zagadnienia z turystyki wiejskiej*. Red. naukowa J. Bergier, B. Sawicki. Wydawnictwo PWSZ im. Papieża Jana Pawła II, Biała Podlaska 2005.
- Combe C., Brown R.: *E-governance in Estonia and its replicability*. Background paper. The World Bank, Washington D.C. 2006.
- Czapiewski K.: *Location matters – analiza zależności pomiędzy dostępnością przestrzenną a sukcesem społeczno-gospodarczym obszarów wiejskich Mazowsza*. [w:] *Wiejskie obszary peryferyjne – uwarunkowania i czynniki aktywizacji*. Red. naukowa M. Wesołowska. Studia Obszarów Wiejskich, T. XXVI, Wydawnictwo Polskie Towarzystwo Geograficzne, Instytut Geografii i Przestrzennego Zagospodarowania PAN, Warszawa 2011.
- Czarnecki A.: *Procesy urbanizacji na obszarach wiejskich w Polsce*. [w:] *Przestrzenne, społeczno-ekonomiczne zróżnicowanie obszarów wiejskich w Polsce. Problemy i perspektywy rozwoju*. Red. naukowa M. Stanny, M. Drygas. Wydawnictwo IRWiR PAN, Warszawa 2010.

- Czarnecki A.: *Wpływ czynników lokalizacyjnych na rozwój działalności pozarolniczej na obszarach wiejskich*. Roczniki Naukowe SERiA T. VIII, Z. 4 (2006).
- Czernek K.: *Innowacje w turystyce miejskiej oraz determinanty ich rozwoju*. Studia Oeconomica Posnaniensia, 2014, Vol. 2, No. 3 (264).
- Czyżewski B.: *Produktywność zasobów w rolnictwie w Polsce wobec paradygmatu zrównoważonego rozwoju*. Studia Ekonomiczne, 2 (LXXIII) 2012.
- Daniłowska A.: *Debt of local governments on the rural areas in Poland*. Economic Science for Rural Development. Proceedings of the International Scientific Conference, 24, (2011).
- Daszkiewicz N.: *Konkurencyjność. Poziom makro, mezo i mikro*. WN PWN, Warszawa 2008.
- Derek M.: *Funkcja turystyczna jako czynnik rozwoju lokalnego*. Rozprawa doktorska napisana pod kierunkiem prof. dr. hab. A. Kowalczyka. Uniwersytet Gdański, Wydział Geografii i Stosunków Regionalnych, Gdańsk 2008, maszynopis, www.wgsr.uw.edu.pl.
- Dewees S., Lobao L.: *Local economic development in an age of devolution: The question of rural localities*. Rural Sociology 68(2), Jun 2003.
- Dębniowska M., Tkaczuk M.: *Agroturystyka – koszty, ceny, efekty*. Poltext, Warszawa 1997.
- Dożbłasz S., Raczyk A.: *Projekty współpracy transgranicznej na zewnętrznych i wewnętrznych granicach Unii Europejskiej – przykład Polski*. Studia Regionalne i Lokalne 3 (45) 2011.
- Domański B., Noworóla A. (red.): *Badanie funkcji, potencjału oraz terenów rozwojowych miast w województwie małopolskim. Badanie w ramach projektu systemowego PO Kapitał ludzki „Małopolskie Obserwatorium Polityki Rozwoju – etap I”*. Wydawnictwo Uniwersytetu Jagiellońskiego w Krakowie, Kraków 2010.
- Domański R.: *Gospodarka przestrzenna. Podstawy teoretyczne*. PWN, Warszawa 2006.
- Dorożyński T.: *Regionalne nierówności gospodarcze a polityka spójności Unii Europejskiej*. Zeszyty Naukowe Uniwersytetu Szczecińskiego Nr 756, Finanse, Rynki Finansowe, Ubezpieczenia, 57 (2013).
- Drzewiecki M.: *Agroturystyka*. IW „Świadectwo”, Bydgoszcz 1995.
- Durydiwka M.: *Czynniki rozwoju i zróżnicowanie funkcji turystycznej na obszarach wiejskich w Polsce*. Wydawnictwo Uniwersytetu Warszawskiego, Warszawa 2012.
- Dyba W., Strykiewicz T.: *Zróżnicowanie poziomu społeczno-gospodarczego gmin województwa wielkopolskiego w świetle realizacji polityki intraregionalnej*. Biuletyn Instytutu Geografii Społeczno-Ekonomicznej i Gospodarki Przestrzennej Uniwersytetu im. Adama Mickiewicza w Poznaniu, Seria Rozwój Regionalny i Polityka Regionalna Nr 19, Poznań 2012.
- Dyjach K.: *Teorie rozwoju regionalnego wobec zróżnicowań międzyregionalnych*. Annales Universitatis Mariae Curie-Skłodowska, Lublin Polonia, Vol. XLVII, 1, Sectio H, 2013.
- Dykas P., Tokarski T.: *Podażowe czynniki wzrostu gospodarczego – podstawowe modele teoretyczne*. Acta Universitatis Lodziensis Folia Oeconomica 294 (2013).
- Dziedzic E. (red.): *Metodologia regionalnego rachunku satelitarnego turystyki*. Instytut Turystyki, Szkoła Główna Turystyki i Rekreacji, Warszawa 2014.
- Dziedzic E.: *Perspektywy turystyki w warunkach rozwoju opartego o innowacje*. [w:] *Turystyka wobec nowych zjawisk w gospodarce światowej*. Red. naukowa E. Dziedzic. SGH, Warszawa 2011.
- Dziedzic T., Bartoszewicz W.: *Indeks koniunktury turystycznej. Wielowskaźnikowy indeks stanu i zmian w polskiej gospodarce turystycznej Vistula indeks koniunktury turystycznej (VIKT)*. Instytut Turystyki, Szkoła Główna Turystyki i Rekreacji, Warszawa 2013.
- Dziemianowicz W., Mackiewicz M., Malinowska E., Masiąg W., Tomalak M.: *Wspieranie przedsiębiorczości przez samorząd terytorialny*. Wydawnictwo Polska Fundacja Promocji i Rozwoju Małych i Średnich Przedsiębiorstwa, Warszawa 2000.
- Dziemianowicz W.: *Polska Wschodnia wobec nowych wyzwań rozwoju*. [w:] *Koncepcja przestrzennego zagospodarowania kraju a wizje i perspektywy rozwoju przestrzennego Europy*. Red. naukowa T. Markowski. Studia KPZK PAN, t. CXXII, Warszawa 2008.
- Dzwonkowska D.: *Zasada zrównoważonego rozwoju w turystyce*. Studia Ecologies et Bioeticae Warszawa T. 9 (2011), Z. 2.

- Enright M. J., Newton J.: *Tourism destination competitiveness: a quantitative approach*. Tourism Management 25 (2004).
- Fałkowski J., Jakubowski M., Strawiński P.: *Returns for income strategies for rural Poland*. Economics of Transition, Vol. 22, Issue 1 (2014).
- Faracik R.: *Granice polityczne a turystyka – wzajemne relacje na wybranych przykładach z Europy*. [w:] *Rozwój turystyki kulturowej i przyrodniczej na pograniczu polsko-słowackim*, PPWSZ, Nowy Targ 2012.
- Fedyszak-Radziejowska B., Kłodziński M.: *Przedsiębiorczość wiejska w Polsce i w krajach Unii Europejskiej*. IRWiR PAN, Warszawa 2002.
- Ferens E.: *Turystyka jako element wielofunkcyjnego rozwoju obszarów wiejskich na przykładzie województwa mazowieckiego*. Zeszyty Naukowe SGGW w Warszawie, Ekonomika i Organizacja Gospodarki Żywnościowej nr 102 (2013).
- Fiedora B., Kociszewski K. (red.): *Ekonomia rozwoju*. Wydawnictwo Uniwersytetu Ekonomicznego we Wrocławiu, Wrocław 2010.
- Fischbach J.: *Funkcja turystyczna jednostek przestrzennych i program jej badania*. Acta Universitatis Lodziensis, Turyzm, 5, 1989.
- Flisikowski K.: *Struktura kapitału ludzkiego a wzrost gospodarczy*. Prace i Materiały Wydziału Zarządzania Uniwersytetu Gdańskiego 4/8 (2011).
- Florida R.: *Toward the learning region*. Futures, Vol. 27, No. 5 (1995).
- Frankfort-Nachmias Ch., Nachmias D.: *Metody badawcze w naukach społecznych*. Wydawnictwo Zysk i S-ka, Poznań 2001.
- Fras J.: *Istnieją tylko pogranicza, nie granice*. Pogranicze. Polish Borderlands Studies, nr. 1, 2013.
- Fukuyama F.: *Zaufanie. Kapitał społeczny a droga do dobrobytu*. PWN, Warszawa – Wrocław 1997.
- Fykowski M.: *Klasyfikacja typów kapitału społecznego wśród mieszkańców terenów wiejskich województwa łódzkiego*. [w:] *Kapitał społeczny, partycypacja obywatelska, rozwój lokalny*. Red. naukowa E. Psyk-Piotrowska. Wydawnictwo Uniwersytetu Łódzkiego, Łódź 2009.
- Godowska M.: *Region uczący się – uwarunkowania i determinanty rozwoju na przykładzie województwa małopolskiego*. Przedsiębiorczość – Edukacja, nr 8 (2012), s. 279.
- Gałązka A.: *Czynniki rozwoju w wybranych teoriach rozwoju regionalnego*. [w:] *Gospodarska regionalna i lokalna w Polsce. Czynniki i bariery*. Red. naukowa Z. Strzelecki. Oficyna Wydawnicza SGH, Warszawa 2011.
- García J. Z.: *Directions in border research: an overview*. The Social Science Journal 40 (2003).
- Gaworecki W.W.: *Turystyka*. PWE, Warszawa 2000.
- Gąsior-Niemiec A.: *Nowe możliwości zastosowania w Polsce koncepcji uczącego się regionu*. Polityka i Społeczeństwo 4(11)/2013.
- Geise M.: *Wpływ wybranych problemów gospodarki globalnej na rozwój lokalny*. Wydawnictwo Uczelniane Wyższej Szkoły Gospodarki w Bydgoszczy, Bydgoszcz 2009.
- Gierańczyk W., Kluba M. (red.): *Problemy i metody oceny kontinuum miejsko-wiejskiego w Polsce*. Studia Obszarów Wiejskich T. XII, 2008.
- Głaz M., Hasiński W.: *Działalność gospodarcza na obszarach wiejskich jako wyznacznik peryferyjności*. Barometr Regionalny nr 3(25) 2011,
- Golińska-Pieszyńska M.: *Kapitał społeczny jako źródło zwiększania efektywności organizacji*. [w:] *Gospodarka lokalna w teorii i praktyce*. Red. naukowa R. Bról. Prace Naukowe Uniwersytetu Ekonomicznego we Wrocławiu nr 109, Wrocław 2010.
- Golub S.S., Chang-Tai Hsieh: *Classical Ricardian Theory of Comparative Advantage Revisited*. Review of International Economics, 8(2), 2000.
- Gołembski G. (red.): *Kompendium wiedzy o turystyce*. PWN, Warszawa 2002.
- Gołembski G. (red.): *Metody stymulowania rozwoju turystyki w ujęciu przestrzennym*. Wydawnictwo Akademii Ekonomicznej w Poznaniu, Poznań 2002.

- Gołębiewska B., Pajewski T.: *Agroturystyka i walory środowiskowe w rozwoju lokalnym*. [w:] *Problemy rozwoju regionalnego i lokalnego w Polsce*. Red. naukowa K. Krzyżanowska, M. Roman. Wydawnictwo Urzędu Miejskiego w Pułtusku, Pułtusk 2015.
- Gołębiewska B.: Inwestycje i źródła ich finansowania w gospodarstwach o zróżnicowanych powiązaniach z otoczeniem. *Roczniki Naukowe SERiA*, T. 12, Z. 3, (2010).
- Gołębiewski J., Podlińska O.: *Determinanty konkurencyjności polskich regionów w Unii Europejskiej*. Przegląd Zachodniopomorski, *Rocznik 30*, Z. 2, Vol. 1 (2015).
- Gorynia M., Łażniewska E. (red.): *Kompendium wiedzy o konkurencyjności*. WN PWN, Warszawa 2010.
- Gorzelany-Dziadkowiec M.: *Wpływ procesów innowacyjnych i operacyjnych na rozwój obszarów wiejskich (na przykładzie gminy Michałowice)*. *Barometr Regionalny*, Nr 4(30) 2012.
- Górecka A.: *Przygotowanie gospodarstw rolnych do przyjęcia turystów w powiecie krośnieńskim*. [w:] *Ekonomiczne i społeczne aspekty rozwoju turystyki wiejskiej*. Red. naukowa I. Sikorska-Wolak, Wydawnictwo SGGW, Warszawa 2008.
- Górecka A.: *Uwarunkowania rozwoju funkcji turystycznej na terenie gmin województwa podkarpackiego*. Maszynopis rozprawy doktorskiej, SGGW, Warszawa 2011.
- Graja-Zwolińska S.: *Rola wskaźnika chłonności turystycznej w kształtowaniu przestrzeni turystycznej parków narodowych*. *Studia i Materiały Centrum Edukacji Przyrodniczo-Leśnej*. R. 11. Z. 4 (23), 2009.
- Gralak K.: *Kształtowanie rozwoju turystyki przez samorząd lokalny*. [w:] *Turystyka i rekreacja na obszarach niezurbanizowanych – wybrane zagadnienia*. Red. naukowa I. Ozimek. Wydawnictwo SGGW, Warszawa 2011.
- Gralak K.: *Turystyka jako forma dywersyfikacji w gospodarstwach rolnych w krajach UE*. *Roczniki Naukowe SERiA*, T. XIII, Z. 2, (2011).
- Grosse T.G.: *Innowacyjna gospodarka na peryferiach?* Fundacja Instytut Spraw Publicznych, Warszawa 2007.
- Grosse T. G.: *Przegląd koncepcji teoretycznych rozwoju regionalnego*. *Studia Regionalne i Lokalne*, 1 (8) 2002.
- Grotkiewicz K., Michałek R.: *Ocena poziomu produktywności i wydajności w rolnictwie na przykładzie wybranych regionów Polski*. *Inżynieria Rolnicza* 6(115)/2009.
- Growing Regions, growing Europe. Fourth report on economic and social cohesion*. European Communities, 2007; ec.europa.eu.
- Gryciuk A., Russel P.: *Zaangażowanie jednostek samorządu terytorialnego w Polsce w tworzenie instytucji wspierających przedsiębiorczość*. *Studia BAS*, 1 (37) 2014.
- Guzal-Dec D.: *Konkurencyjność jednostek terytorialnych na przykładzie gmin wiejskich województw lubelskiego*. Maszynopis rozprawy doktorskiej napisanej pod kierunkiem prof. dr. hab. M. Adamowicza, Warszawa 2008.
- Hadzik A., Hadzik A.: *Wybrane aspekty turystyki zrównoważonej na wiejskich obszarach uzdrowiskowych*. *Infrastruktura i Ekologia Terenów Wiejskich*, Nr 2/2008.
- Handel Wewnętrzny. Rynek-Przedsiębiorstwo – Konsumpcja-Marketing. Trendy i wyzwania zrównoważonego rozwoju XXI wieku*, lipiec – sierpień 2012, t. 2.
- Heffner K., Rosner A.: *Czynniki specyficzne wywierające wpływ na potencjał rozwojowy obszarów wiejskich*. [w:] *Wiejskie obszary kumulacji barier rozwojowych*. Red. naukowa A. Rosner. IRWiR PAN, Warszawa 2002.
- Heffner K., Czarnecki A.: *Drugie domy w rozwoju obszarów wiejskich*. IRWiR PAN, Warszawa 2011.
- Heller J.: *Finanse samorządów terytorialnych na obszarach wiejskich*. *Roczniki Naukowe SERiA*, T. XIV, Z. 3 (2012).
- Hełpa-Liszkowska K.: *Dziedzictwo kulturowe jako czynnik rozwoju lokalnego*. *Studia Oeconomica Posnaniensia*, Vol. 1, No 6 (255), 2013.
- Higgins-Desbiolles F.: *More than an "industry". The forgotten power of tourism as a social force*. *Tourism Management* 27 (2006).
- Hryniewicz J.T.: *Endo- i egzogeniczne czynniki rozwoju gospodarczego gmin i regionów*. *Studia Regionalne i Lokalne* 2 (2) 2000.

- Ilbery B., Maye D., Kneafsey M., Jenkins T., Walkley C.: *Forecasting food supply chain developments in lagging rural regions: evidence from the UK*. Journal of Rural Studies No. 20, 2004.
- Jabłoński Ł.: *Sprzężenie pomiędzy kapitałem ludzkim i nierównościami społecznymi w teorii wzrostu endogenicznego*. Zeszyty Naukowe Uniwersytetu Ekonomicznego w Krakowie Nr 786 (2008).
- Jalinik M.: *Perspektywy rozwoju gospodarstw agroturystycznych na terenie Puszczy Białowieskiej*. Prace Naukowe Uniwersytetu Ekonomicznego we Wrocławiu Nr 304, Gospodarka Turystyczna w regionie. *Rynek turystyczny – współczesne trendy, problemy i perspektywy rozwoju*. Red. naukowa A. Rapacz, Wrocław 2013.
- Jałowiecki B. (red.): *Rozwój lokalny*. Seria: *Rozwój regionalny, rozwój lokalny, samorząd terytorialny*, nr 16. Wydział Geografii i Studiów Regionalnych UW, Instytut Gospodarki Przestrzennej, Warszawa 1989.
- Jałowiecki B., Kaprański S.: *Peryferie i pogranicza jako interdyscyplinarny obszar badawczy*. [w:] *Peryferie i pogranicza. O potrzebie różnorodności*. Red. naukowa B. Jałowiecki, S. Kaprański. Wydawnictwo Naukowe Scholar, Warszawa 2011.
- Januszewska M., Nawrocka E.: *Wpływ turystyki na rozwój lokalny*. Prace Naukowe Uniwersytetu Ekonomicznego we Wrocławiu Nr 379, *Gospodarka turystyczna w regionie. Przedsiębiorstwo. Samorząd. Współpraca*. Red. naukowa A. Rapacz, Wrocław 2015.
- Jaremen D.E., Nawrocka E.: *Rozwój współpracy transgranicznej – doświadczenia zachodnioeuropejskie*. [w:] *Gospodarka turystyczna. Problemy współpracy transgranicznej*. Red. naukowa. A. Rapacz, Wydawnictwo Akademii Ekonomicznej we Wrocławiu, Wrocław 2002.
- Jasiński M.: *Aspekty monokultury gospodarki turystycznej*. Zeszyty Naukowe Nr 20. Kolegium Gospodarki Światowej, SGH 2006.
- Jaska E., Werenowska A.: *Popularyzowanie turystyki wiejskiej w mediach*. [w:] *Komunikowanie i doradztwo w turystyce wiejskiej*. Wydawnictwo pokonferencyjne XV Ogólnopolskiego Sympozjum Agroturystycznego, Centrum Doradztwa Rolniczego w Brwinowie Oddział w Krakowie, Kraków 2013.
- Jaska E.: *Rola internetu wśród pozostałych źródeł informacji na rynku usług turystycznych*. [w] *Ekonomiczne i społeczne aspekty rozwoju turystyki wiejskiej*. Red. naukowa I. Sikorska-Wolak. Wydawnictwo SGGW, Warszawa 2008.
- Jarzębowski S., Klepacki B., Bezat A.: *Cluster initiatives in Poland as a factor of economic development*. Proceedings in Food System Dynamics 2012.
- Jeżowski P.: *Rozwój zrównoważony i jego nowe wyzwania*. Kwartalnik Kolegium Ekonomiczno-Społeczne „Studia i Prace”, SGH, 2 (10) 2012.
- Jęczmyk A., Tworek N.: *Wpływ produktów regionalnych na atrakcyjność turystyczną obszarów wiejskich*. Roczniki Naukowe SERiA, T. XI, Z. 4 (2009).
- Jęczmyk A., Maćkowiak M., Uglis J.: *Dziedzictwo kulinarne elementem przewagi rynkowej w ofercie gospodarstw agroturystycznych*. Roczniki Naukowe SERiA, T. XVI Z. 2 (2014).
- Jędrzejczyk I.: *Kondycja krajowego sektora turystycznego u progu prezydencji Polski w Radzie UE*. Acta Scientiarum Polonorum – Oeconomia, 9 (4), 2010.
- Jędrzejczyk I.: *Uwarunkowania ekonomiczne i społeczne działalności organizacji pozarządowych na rzecz rozwoju turystyki*. [w:] *Rola organizacji pozarządowych w rozwoju i promocji turystyki*. Red. naukowa B. Sawicki, A. Nizioł, M. Obodyński. Wydawnictwo Uniwersytetu Rzeszowskiego, Rzeszów 2012.
- Johnson C., Jones R., Paasi A., Amoore L., Mountz A., Salter M., Rumford Ch.: *Rumford: Interventions on rethinking 'the border' in border studies*. Political Geography 30 (2011).
- Józefczyk M.: *Perspektywy rozwoju turystyki jeździeckiej w Polsce*. Rozprawy Naukowe AWF we Wrocławiu 45, 2014.
- Kachniarz M.: *Bogactwo gmin – efekt gospodarności czy renty geograficznej?* Ekonomia Economics 5(17) 2001.
- Kachniewska M., Nawrocka E., Niezgoda A., Pawlicz A.: *Rynek turystyczny. Ekonomiczne zagadnienia turystyki*. Wolters Kluwer Polska, Warszawa 2012.
- Kachniewska M.: *Funkcja turystyczna jako determinanta jakości życia na wsi*. Folia Pomeranae Universitatis Technologiae Stetinensis, Oeconomica 288 (64), 2011.

- Kacprzyk M., Rother M.: *Turystyka konna w Lasach Państwowych*. Studia i Materiały CEPL w Rogowie, R. 15, Z. 37, 4, 2013.
- Kaczmarek J., Stasiak A., Włodarczyk B.: *Produkt turystyczny, albo jak organizować poznawanie świata*. Wydawnictwo Uniwersytetu Łódzkiego, Łódź 2002.
- Kaługa I.: *Korzyści dla rolnictwa wynikające z gospodarowania na obszarach Natura 2000*. Wydawca Ministerstwo Środowiska, Warszawa 2009.
- Karaś E.: *Teoretyczne podstawy koncepcji klastrów*. [w:] *Klasy i inicjatywy klastrowe w województwie opolskim*. Tom 1. Red. naukowa W. Duczmal, W. Potwora. Wydawnictwo Instytut Śląski sp. z o.o., Opole 2010.
- Kawałko B.: *Wybrane problemy polsko-ukraińskiej współpracy transgranicznej*. Barometr Regionalny 2 (24) 2011.
- Kelly R., Sirr L., Ratcliffe J.: *Futures Thinking to Achieve Sustainable Development at Local Level in Ireland*. Reports, Dublin Institute of Technology, <http://arrow.dit.ie>.
- Kielesińska A.: *Wybrane aspekty synergii agroturystyki i rozwoju lokalnego*. Zeszyty Naukowe Politechniki Śląskiej. Seria Organizacja i Zarządzanie, Z. 68 (2014).
- Klasik A., Kuźnik F.: *Konkurencyjny rozwój regionów w Europie*. [w:] *Konkurencyjność miast i regionów*. Red. naukowa Z. Szymba. AE, Kraków 2001.
- Klasik A., Markowski T.: *Marketing miasta*. [w:] *Marketing terytorialny*. Komitet Przestrzennego Zagospodarowania Kraju PAN, Studia Tom CXII, Warszawa 2002.
- Klasik A.: *Międzynarodowa konkurencyjność jako kryterium restrukturyzacji polskich regionów*. [w:] *Prace Naukowe Akademii Ekonomicznej w Katowicach. Konkurencyjność miast i regionów a przedsiębiorczość i przemiany strukturalne*. Red. naukowa A. Klasik. Wydawnictwo AE w Katowicach 2001.
- Klepacki B., Klepacka A.M.: *Procesy depopulacji regionu północno-wschodniej Polski na przykładzie powiatu siemiatyckiego*. Roczniki SERiA, T. XIII, Z. 1 (2011).
- Klepacki B., Klepacka A.M.: *Wyjazdy ludności z terenów peryferyjnych w opinii władz samorządowych na przykładzie województwa podlaskiego*. Roczniki Naukowe SERiA, T. XIV, Z. 3 (2012).
- Klepacki B., Żak A.: *Przemiany agrarne na terenach polskich przed i po integracji z Unią Europejską*. Journal of Agribusiness and Rural Development, Z. 4 (30), 2013.
- Kłodziński M.: *Wielofunkcyjny rozwój terenów wiejskich w Polsce i w krajach Unii Europejskiej*. Wydawnictwo SGGW, Warszawa 1997.
- Kłodziński M., Rosner A. (red.): *Ekonomiczne i społeczne uwarunkowania i możliwości wielofunkcyjnego rozwoju wsi w Polsce*. Wydawnictwo SGGW, Warszawa 1997.
- Kłodziński M., Rosner A.: *Rozwój przedsiębiorczości na terenach wiejskich wschodniego i zachodniego pogranicza*. IRWiR PAN, Warszawa 2000.
- Kłodziński M.: *Aktywizacja gospodarcza obszarów wiejskich*. IRWiR PAN, Warszawa 1999.
- Kłodziński M.: *Aktywizacja społeczno-gospodarcza gmin wiejskich i małych miast*. IRWiR PAN, Warszawa 2006.
- Kłodziński M.: *Główne funkcje obszarów wiejskich polskich obszarów wiejskich z uwzględnieniem dezagraryzacji wsi i pozarolniczej działalności gospodarczej*. Studia BAS Nr 4 (24) 2010, [www.bas.sejm.gov.pl](http://www.bas.sejm.gov.pl).
- Kłodziński M.: *Sektor przedsiębiorczości pozarolniczej w procesie zrównoważonego rozwoju obszarów wiejskich*. Roczniki Naukowe SERiA, T. XVI, Z. 2 (2015).
- Kłodziński M.: *Wielofunkcyjny rozwój obszarów wiejskich w Polsce*. [w:] *Polska wieś i rolnictwo w Unii Europejskiej. Dylematy i kierunki przemian*. Red. naukowa M. Drygas i A. Rosner, IRWiR PAN, Warszawa 2008.
- Knapik W.: *Wybrane aspekty rozwoju polskich obszarów wiejskich na tle koncepcji zrównoważonego rozwoju oraz zakorzenionych rynków*. Roczniki Naukowe SERiA, T. XVI, Z. 5 (2014).
- Kobylińska U.: *Współczesne wyzwania dla miejskich samorządów w zakresie kreowania wizerunku*. Zeszyty Naukowe Uniwersytetu Szczecińskiego Nr 663, Ekonomiczne Problemy Usług Nr 75. *Marketing przyszłości. Trendy, strategie, instrumenty*. *Wybrane aspekty marketingu terytorialnego*. Szczecin 2011.



- Kochmańska M.: *Działalność gminy w zakresie rozwoju przedsiębiorczości lokalnej*. Przedsiębiorczość, Edukacja, 3 (2007).
- Kołodziejczak A.: *Lokalne Grupy Działania jako czynnik rozwoju wiejskich obszarów peryferyjnych w województwach lubelskim i podlaskim*. [w:] *Wiejskie obszary peryferyjne – uwarunkowania i czynniki aktywizacji*. Red. naukowa M. Wesołowska. Studia Obszarów Wiejskich, Tom XXVI, IGiPZ PAN, Warszawa 2011.
- Kołodziejczyk D.: *Pozarolnicza indywidualna działalność gospodarcza na obszarach wiejskich*. Wiadomości Statystyczne Nr 3, 1995.
- Komarnicki T., Miszczuk A.: *Transgraniczne powiązania województw Polski Wschodniej*. Ekspertyza wykonana dla Ministerstwa Rozwoju Regionalnego na potrzeby Strategii Rozwoju Polski Wschodniej, 2011, www.igipz.pan.pl.
- Komarovskiy V., Bondaruk V.: *The Role of the Concept of "Growth Poles" for Regional Development*. Journal of Public Administration, Finance and Law, 4/2013.
- Komornicki T.: *Rola wymiany towarowej ze wschodnimi sąsiadami Polski w gospodarce lokalnej*. Prace Komisji Geografii Przemysłu 15 (2010).
- Kompa K.: *Budowa mierników agregatowych do oceny poziomu rozwoju społeczno-gospodarczego*. Zeszyty Naukowe SGGW w Warszawie. Ekonomia i Organizacja Gospodarki Żywnościowej, 74, 2009.
- Koniusz M.: *Miejsce i rola stowarzyszeń agroturystycznych w rozwoju agroturystyki*. [w:] *Turystyczne funkcje obszarów wiejskich*. Red. naukowa I. Sikorska-Wolak, Wydawnictwo SGGW, Warszawa 2009.
- Korenik S., Zakrzewska-Póltorak A.: *Teorie rozwoju regionalnego - ujęcie dynamiczne*. Wydawnictwo Uniwersytetu Ekonomicznego we Wrocławiu, Wrocław 2011.
- Korenik S.: *Innowacja jako podstawa rozwoju lokalnego – próba syntezy doświadczeń z budowy strategii innowacji dla wybranych gmin i powiatów województwa dolnośląskiego*. [w:] *Miejsce innowacji we współczesnych koncepcjach rozwoju regionalnego – teoria i praktyka*. Dolnośląskie Centrum Studiów Regionalnych. Prace Naukowe. Seria konferencje, Nr 7, 2007.
- Korenik S.: *Region ekonomiczny w nowych realiach społeczno-gospodarczych*. CeDeWu, Warszawa 2011.
- Kornak A.S., Rapacz A.: *Zarządzanie turystyką i jej podmiotami w miejscowości i regionie*. Wydawnictwo Akademii Ekonomicznej we Wrocławiu, Wrocław 2001.
- Kosiedowski W.: *Zarządzanie rozwojem regionalnym i lokalnym*. [w:] *Gospodarka regionalna i lokalna*. Red. naukowa Z. Strzelecki. WN PWN, Warszawa 2008.
- Kosmaczewska J.: *Rozwój ekonomiczno-społeczny gminy wiejskiej a realizacja funkcji turystycznej – metodologiczna koncepcja badań empirycznych*. Folia Pomeranea Universitatis Technologiae Stetinensis, Oeconomica 288 (64), 2011.
- Kosmaczewska J.: *Witryna internetowa jako narzędzie kreowania konkurencyjności w agroturystyce*. Acta Scientiarum Polonorum – Oeconomia 9 (4) 2010.
- Kosmaczewska J.: *Turystyka jako czynnik rozwoju obszarów wiejskich*. Bogucki Wydawnictwo Naukowe, Poznań 2013.
- Kowalczyk M.: *Wskaźniki zrównoważonego rozwoju turystyki*. Człowiek i Środowisko Nr 35 (3–4) 2001.
- Kowalski A.M., Marcinkowski A.: *Struktury klastrowe jako bieguny wzrostu gospodarki – przykład Bawarskiego Klastra Biotechnologicznego*. Gospodarka Narodowa, 9 (253), 2012.
- Kowalski A.M.: *Kooperacja w ramach klastrów jako czynnik zwiększania innowacyjności i konkurencyjności regionów*. Gospodarka Narodowa, 5–6 (2010).
- Koza I.: *Efekty funkcjonowania jednostek samorządu powiatowego w Polsce*. Zeszyty Naukowe WSEI, Seria Ekonomia, 5(2/2012).
- Kozak M.W.: *Turystyka i polityka turystyczna a rozwój: między starym a nowym paradygmatem*. Wydawnictwo Naukowe Scholar, Warszawa 2009.
- Kożuch A.: *Instrumenty zarządzania rozwojem lokalnym*. Roczniki Naukowe SERiA, T. VIII, Z. 4 (2006).
- Kożuch B., Kożuch A.: *Innowacyjność w zarządzaniu rozwojem lokalnym*. Journal of Agribusiness and Rural Development, 3 (25) 2012.

- Kożuch B.: *Zachowania przedsiębiorcze małych firm*. [w:] *Przedsiębiorczość i rozwój małych i średnich przedsiębiorstw w XXI wieku*. Red. naukowa B. Piasecki. Wydawnictwo Uniwersytetu Łódzkiego, Łódź 2002.
- Krakowiak-Bal A.: *Wykorzystanie wybranych miar syntetycznych do budowy miary rozwoju infrastruktury technicznej*. Infrastruktura i Ekologia Terenów Wiejskich, Nr 3/2005.
- Krok K.: *Współczesne spojrzenie na obszary przygraniczne w Europie*. [w:] *Nowe granice Unii Europejskiej – współpraca czy wykluczenie?* Red. naukowa G. Grzelak, K. Krok. Wydawnictwo Naukowe Scholar, Warszawa 2006.
- Krzyżanowska K.: *Uwarunkowania rozwoju agroturystyki jako formy wielofunkcyjnego zagospodarowania obszarów wiejskich*. [w:] *Doradztwo w rozwoju agroturystyki*. Red. naukowa A.P. Wiatrak. Wydawnictwo SGGW, Warszawa 1997.
- Krzyżanowska K.: *Czynniki determinujące rozwój turystyki wiejskiej w Polsce*. [w:] *Społeczno-ekonomiczne uwarunkowania rozwoju agroturystyki*. Red. naukowa K. Gutkowska. Wydawnictwo MODR, Warszawa 2008.
- Krzyżanowska K.: *Ekonomiczne efekty prowadzenia działalności agroturystycznej*. Prace Naukowo-Dydaktyczne PWSZ w Krośnie, Z. 15 (2005).
- Krzyżanowska K.: *Skuteczność działań informacyjno-promocyjnych w turystyce wiejskiej*. Zeszyty Naukowe Uniwersytetu Szczecińskiego Nr 807, Ekonomiczne Problemy Turystyki 3 (27), 2014.
- Krzyżanowska K.: *Tendencje zmian w działaniach informacyjno-promocyjnych w turystyce wiejskiej i ich skuteczność*. Zeszyty Naukowe SGGW w Warszawie, Ekonomia, i Organizacja Gospodarki Żywnościowej 107 (2014).
- Kubiczek A.: *Jak mierzyć rozwój społeczno-gospodarczy krajów? Nierówności Społeczne a Wzrost Gospodarczy*, 38, 2, 2014.
- Kuciński K.: *Regionalna perspektywa przedsiębiorczości*. [w:] *Przedsiębiorczość a rozwój regionalny w Polsce*. Red. naukowa K. Kuciński. Difin, Warszawa 2010.
- Kuciński K.: *Globalizacja a lokalizacja działalności gospodarczej*. [w:] *Glokalizacja*. Red. naukowa K. Kuciński, Difin, Warszawa 2011.
- Kuciński K.: *Przedsiębiorczość a rozwój regionalny w Polsce*. Difin, Warszawa 2010.
- Kuczevska J.: *Regionalne przewagi skonstruowane. Relacje biznes – instytucje badawczo-rozwojowe w województwie pomorskim*. Analizy i Opracowania KEIE UG, nr 6/2011 (009).
- Kuder D.: *Nowe modele wzrostu gospodarczego a paradygmat zrównoważonego rozwoju*. Nierówności Społeczne a Wzrost Gospodarczy 38, 2, 2014.
- Kurek W. (red.): *Turystyka*. WN PWN, Warszawa 2011.
- Kurtyka I.: *Turystyka wiejska i agroturystyka jako element zrównoważonego rozwoju powiatu kłodzkiego*. Problemy Zagospodarowania Ziemi Górskich. Komitet Zagospodarowania Ziemi Górskich PAN, Zeszyt 55, 2008.
- Kurtyka-Marcak I., Kropsz-Wydra I.: *Szanse i bariery rozwoju przedsiębiorczości w zakresie świadczenia usług turystycznych na obszarach wiejskich Dolnego Śląska*. Roczniki Naukowe SERiA, T. XVI, Z. 4 (2014).
- Kurtyka-Marcak I.: *Uwarunkowania rozwoju turystyki wiejskiej na terenie Dolnego Śląska ze szczególnym uwzględnieniem obszarów górzystych*. Nierówności Społeczne a Wzrost Gospodarczy. Zeszyt nr 29. Rzeszów 2012.
- Kutkowska B., Czosnyka R., Pilawka T.: *Zmiany przedsiębiorczości na obszarach wiejskich województwa dolnośląskiego w latach 2002–2011*. Roczniki Naukowe SERiA, T. XVI, Z. 2, 2014.
- Kutkowska B., Pilawka T.: *Program odnowy wsi jako instrument wzbogacający jakość kapitału społecznego*. Roczniki Naukowe SERiA, T. XIV, Z. 3, 2012.
- Kutkowska B.: *Nowe funkcje obszarów wiejskich na przykładzie terenu sudeckiego*. Nierówności Społeczne a Wzrost Gospodarczy, Uniwersytet Rzeszowski, 29, 2012.
- Kuźniar W.: *Rola produktów tradycyjnych w rozwoju usług turystycznych (na przykładzie województwa podkarpackiego)*. Acta Scientiarum Polonorum – Oeconomia 9 (4) 2010.

- Legutko-Kobus P.: *Kapitał ludzki i społeczny w rozwoju regionalnym*. [w:] *Gospodarka regionalna i lokalna w Polsce. Czynniki i bariery*. Red. naukowa Z Strzelecki. Oficyna Wydawnicza SGH, Warszawa 2011.
- Liu A., Wall G.: *Planning tourism employment: a developing country perspective*. *Tourism Management* 27 (2006).
- Liu A.: *Tourism in rural areas: Kedah, Malaysia*. *Tourism Management* 27 (2006).
- Lokalny rozwój ekonomiczny. Kompendium LRE* – opracowanie jest częścią Projektu Rozwoju Wiedzy i Możliwości” finansowanego przez Wydział Rozwoju Międzynarodowego (DFID) w Wielkiej Brytanii oraz Bank Światowy w ramach Lokalnego Rozwoju Ekonomicznego. <http://siteresources.worldbank.org>.
- Lóránt D., Géza T., Zoltán B., Bulcsú R.: *The role of tourism in the development of border regions in Hungary*. *Romanian Journal of Economics*. *Economic Journal* edited by Institute of National Economy – Romanian Academy, 2 (42) 2011.
- Ładysz I.: *Konkurencyjność obszarów metropolitalnych w Polsce na przykładzie wrocławskiego obszaru metropolitalnego*. Wydawnictwo CeDeWu, Warszawa 2009.
- Łazarek M., Łazarek R.: *Gospodarka turystyczna*. Wydawnictwo Wyższa Szkoła Ekonomiczna w Warszawie, Warszawa 2002.
- Łąźniewska E., Gorynia M. (red.): *Konkurencyjność regionalna. Koncepcje – strategie – przykłady*. WN PWN, Warszawa 2012.
- MacCann Ph.: *A note on the meaning of neo-classical location theory and its usefulness as a basis for applied research*. *Paper in Regional Science*, 78 (1999).
- Majewski J.: *Agroturystyka w otulinie Narwiańskiego Parku Narodowego jako czynnik zrównoważonego rozwoju*. [w:] *Zrównoważony rozwój obszarów wiejskich. Wybrane aspekty społeczne*. Red. naukowa B. Kryk. Wydawnictwo Uniwersytetu Szczecińskiego, Szczecin 2010.
- Majewski J.: *Wiejskość jako rdzeń produktu turystycznego – użyteczność podejść geograficznego i ekonomicznego*. *ACTA Scientarium Polonarium – Oeconomia*, 9 (4) 2010.
- Makieła Z.: *Przedsiębiorczość regionalna*. Difin, Warszawa 2008.
- Maksimczuk A., Sidorowicz L.: *Granica UE (państwa) jako czynnik tworzenia kapitału w regionie peryferyjnym*. [w:] *Kapitał instytucjonalny a rozwój obszarów peryferyjnych*. Red. naukowa K. Meredyk. Wydawnictwo Uniwersytetu w Białymstoku, Białystok 2010.
- Mały słownik języka polskiego*. PWN, Warszawa 1999.
- Markowska-Przybyła U.: *Czynniki konkurencyjności regionów – ich klasyfikacja oraz znaczenie*. [w:] *Gospodarka a środowisko. Problemy konkurencyjności regionów i przedsiębiorstw*. Red. naukowa A. Rapacz. Wydawnictwo Akademii Ekonomicznej we Wrocławiu, Wrocław 2005.
- Markowski T., Banachowicz B.: *Innowacyjność w samorządzie terytorialnym*. [w:] *Z teorii praktyki zarządzania publicznego*. Red. naukowa B. Kożuch, T. Markowski. Fundacja Współczesne Zarządzanie, Białystok 2005.
- Markowski T.: *Teoretyczne podstawy rozwoju lokalnego i regionalnego*. [w:] *Gospodarka regionalna i lokalna*. Red. naukowa Z. Strzelecki. WN PWN, Warszawa 2008.
- Markowski T.: *Wspieranie rozwoju konkurencyjności w polityce rozwoju regionalnego*. [w:] *Strategiczne wyzwania dla polityki rozwoju regionalnego Polski*. Wydawnictwo Friedrich Ebert Stiftung, Warszawa 1996.
- Marks-Bielska R., Babuchowska K.: *Uwarunkowania rozwoju agroturystyki w województwie warmińsko-mazurskim według opinii właścicieli gospodarstw rolnych*. *Folia Pomeranae Universitatis Technologiae Stetinensis*, 2013, *Oeconomia*, 299 (70).
- Marks-Bielska R., Dereszewski W., Zaborowska B.: *Rola i znaczenie inwestycji w rozwoju lokalnym na przykładzie gminy Kurzętnik w latach 2007–2013*. *Nierówności Społeczne a Wzrost Gospodarczy*, Nr 40 (4/2014).
- Mayer B.: *Aktywność samorządu lokalnego jako element potencjału turystycznego wybranych gmin województwa zachodniopomorskiego*. *Zeszyty Naukowe Uniwersytetu Szczecińskiego*, Nr 590, *Ekonomiczne Problemy Usług* Nr 52 (2010).

- Merski J., Warecka J.: *Turystyka kwalifikowana. Turystyka aktywna*. Wydawnictwo ALMAMER, Wyższa Szkoła Ekonomiczna w Warszawie, Warszawa 2009.
- Meyer B., Gardzińska A.: *Znaczenie współpracy podmiotów samorządowych w procesie kreowania transgranicznego produktu turystycznego (na przykładzie województwa zachodniopomorskiego i Meklemburgii – Pomorza Przedniego)*. Zeszyty Naukowe Uniwersytetu Szczecińskiego Nr 807, Ekonomiczne Problemy Turystyki 3 (27) 2014.
- Michna W.: *Zróżnicowanie funkcji gospodarstw rolnych w ujęciu przestrzennym*. Program wieloletni 2005–2009. IERiGŻ PIB, Warszawa 2005.
- Mirowski W.: *Wpływ świadomości i kultury ekologicznej na ekologizację turystyki*. [w:] *Gospodarka turystyczna w XXI w.* Red. naukowa S. Bosiacki. AWF, Poznań 2002.
- Miszczuk A.: *Uwarunkowania peryferyjności regionu przygranicznego*. Wydawnictwo Norbertinum, Lublin 2013.
- Młynarczyk Z., Potocka I., Zajadacz A. (red.): *Uwarunkowania i plany rozwoju turystyki*. Tom VI Turystyka zrównoważona, Studia Turystyka i Rekreacja – Studia i Prace nr 6 Uniwersytetu im. Adama Mickiewicza w Poznaniu, Wydawnictwo Naukowe Bogucki, Poznań 2010.
- Moraczewska A.: *Transformacja funkcji granic Polski*. Wydawnictwo Uniwersytetu Marii Curie-Skłodowskiej, Lublin 2008.
- Myga-Piątek U.: *Koncepcja zrównoważonego rozwoju w turystyce*. Problemy Ekorozwoju – Problems of Sustainable Development, Vol. 6, No 1, (2011).
- Mync A., Szul R.: *Rola granicy i współpracy transgranicznej w rozwoju regionalnym i lokalnym*. Europejski Instytut Rozwoju Regionalnego i Lokalnego UW, Warszawa 1999.
- Nawrot Ł.: *Konkurencyjność w ujęciu regionalnym – problemy badawcze na poziomie mezoekonomicznym*. [w:] *Turystyka jako czynnik wzrostu konkurencyjności regionów w dobie globalizacji*. Red. naukowa G. Gołembski. Wydawnictwo Akademii Ekonomicznej w Poznaniu, Poznań 2008.
- New strategy for integrated border management in Europe*. Biometric Technology Today, ELSEVIER, March 2008.
- Niedziółka A.: *Determinanty rozwoju usług agroturystycznych w Małopolsce*. [w:] *Determinanty rozwoju turystyki na obszarach wiejskich*. Red. naukowa M. Jalinik. Wydawnictwo Libra, Białystok 2005.
- Niedziółka M.: *Wpływ globalizacji na rozwój regionalny i lokalny*. [w:] *Glokalizacja*. Red. naukowa K. Kućciński. Difin, Warszawa 2011.
- Niedziółka A., Kotala A.: *Rola i znaczenie władz lokalnych w rozwoju agroturystyki w województwie małopolskim* [w:] *Ekonomiczne i społeczne aspekty rozwoju turystyki wiejskiej*. Red. naukowa I. Sikorska-Wolak. Wydawnictwo SGGW, Warszawa 2008.
- Niemczyk A.: *Internet jako nowoczesne medium na współczesnym rynku turystycznym*. Zeszyty Naukowe Uniwersytetu Szczecińskiego Nr 559, Ekonomiczne Problemy Usług 42 (2009).
- Niewęglowski A.: *Dochody gmin czynnikiem rozwoju terenów wiejskich*. Roczniki Naukowe SERiA, T. VIII, Z. 4 (2006).
- Niezgoda A.: *Popyt turystyczny – uwarunkowania i perspektywy rozwoju*. Zeszyty Naukowe Uniwersytetu Szczecińskiego Nr 697, Ekonomiczne Problemy Usług Nr 82, Szczecin 2012.
- Nowak A., Wójcik E.: *Poziom realizacji funkcji środowiskowych w rolnictwie w województwie lubelskim*. Zeszyty Naukowe SGGW, Ekonomia i Organizacja Gospodarki Żywnościowej Nr 101, 2013.
- Olejniczuk-Merta A.: *Innowacje społeczne*. Konsumpcja i Rozwój Nr 1/2013.
- Oleszko-Kurzyna B.: *Rozwój zrównoważony rolnictwa wobec wymogów Unii Europejskiej w zakresie ochrony środowiska*. Zeszyty Naukowe SGGW w Warszawie, Problemy Rolnictwa Światowego, Tom 4 (19), 2008.
- Osiński J.: *Administracja publiczna a gospodarka regionalna i lokalna*. [w:] *Gospodarka regionalna i lokalna*. Red. naukowa Z. Strzelecki. WN PWN, Warszawa 2008.
- Ossowska L., Poczta W.: *Poziom uwarunkowań pozaprzrodniczych renty położenia obszarów wiejskich w Polsce*. Journal of Agribusiness and Rural Development, 4 (30) 2013.

- Owczarczuk M.: *Region peryferyjny w gospodarce Unii Europejskiej*. [w:] *Kapitał instytucjonalny a rozwój obszarów peryferyjnych*. Red. naukowa K. Meredyk. Wydawnictwo Uniwersytetu w Białymstoku, Białystok 2010.
- Paczoski A.: *Kreowanie regionalnej i lokalnej polityki gospodarcze na podstawie teorii i koncepcji rozwoju terytorialnego*. Wydawnictwo Uniwersytetu Gdańskiego, Gdańsk 2010.
- Panasiuk A. (red.): *Ekonomika turystyki*. WN PWN, Warszawa 2006.
- Panasiuk A. (red.): *Fundusze Unii Europejskiej w gospodarce turystycznej*. Difin, Warszawa 2014.
- Parlińska M.: *Ekonomika informacji na tle rozwoju społeczeństwa globalnego*. Zeszyty Naukowe SGGW w Warszawie, Problemy Rolnictwa Światowego T. 15 (30), Z. 1 (2015).
- Parysek J. J.: *Podstawy gospodarki lokalnej*. Wydawnictwo Naukowe UAM, Poznań 1999.
- Pawlusiński R.: *Gospodarcze aspekty turystyki*. [w:] *Turystyka*. Red. naukowa W. Kurek. WN PWN, Warszawa 2011.
- Penc J.: *Strategie zarządzania. Strategie dziedzinowe i ich realizacja. Zintegrowane zarządzanie strategiczne*. Agencja Wydawnicza „Placet”, Warszawa 1995.
- Perska A.: *Wydatki inwestycyjne jednostek samorządu terytorialnego jako instrument wspierania przedsiębiorczości*. *Przedsiębiorczość – Edukacja*, 10 (2014).
- Piasecki A.: *Samorząd terytorialny i wspólnoty lokalne*. WN PWN, Warszawa 2009.
- Piętak Ł.: *Teoria biegunów wzrostu François Perroux i implementacja jej założeń w Hiszpanii w latach 1964–1975*. [w:] *Ekonomia XXI wieku* 1 (1) 2014, Wrocław.
- Pisarek M., Bienia B., Brągiel E., Dykiel M.: *Wykorzystanie internetu w promocji wiejskiej bazy noclegowej w województwie podkarpackim*. [w:] *Komunikowanie i doradztwo w turystyce wiejskiej*. Red. naukowa K. Krzyżanowska. Wydawnictwo SGGW, Warszawa 2013.
- Piszczek S.: *Zróżnicowanie przestrzenne poziomu rozwoju społeczno-gospodarczego obszarów wiejskich województwa kujawsko-pomorskiego*. *Nierówności Społeczne a Wzrost Gospodarczy*, Z. 31, 2013.
- Poczta J.: *Walory krajoznawczo-przyrodnicze a rekreacja ruchowa w gospodarstwach agroturystycznych*. Bogucki Wydawnictwo Naukowe, Poznań 2012.
- Podstawka M.: *Program rozwoju obszarów wiejskich w perspektywie finansowej 2007–2013*. *Roczniki Naukowe SERiA*, T. XI, Z. 4 (2009).
- Pomianek I.: *Zmiany poziomu rozwoju społeczno-gospodarczego gmin województwa warmińsko-mazurskiego*. *Studia i Materiały. Miscellanea Oeconomicae*, Rok 16, Nr 2/2012.
- Popławski Ł., Polak M.: *Innovativeness in regional development: Selected problems*. Zeszyty Naukowe MWSE w Tarnowie, 2011, *Ekonomia, Gospodarka Regionalna*, Nr 2(19).
- Porter M.: *Porter o konkurencji*. PWE, Warszawa 2001.
- Porter M.: *Strategia konkurencji. Metody analizy sektorów i konkurentów*. Wydawnictwo MT Biznes Sp. z o.o., Warszawa 2009.
- Potoczek A., Stępień J.: *Podstawy strategii rozwoju lokalnego i regionalnego*. Wydawnictwo Uczelniane Wyższej Szkoły Gospodarki w Bydgoszczy, Bydgoszcz 2008.
- Potoczek A.: *Polityka regionalna i gospodarka przestrzenna*, Agencja TNOiK: Centrum Kształcenia i Doskonalenia Kujawscy, Toruń 2003.
- Powęska H.: *Częstotliwość przekraczania granicy przez uczestników handlu przygranicznego a struktura towarowa transgranicznych zakupów na pograniczu polsko-ukraińskim*. *Roczniki Naukowe SERiA*, T. 15, Z. 4 (2013).
- Powęska H.: *Services in Poland's trade turnover with the neighbouring countries at the external border of the European Union*. Zeszyty Naukowe Szkoły Głównej Gospodarstwa Wiejskiego w Warszawie, *Polityki Europejskie, Finanse i Marketing* 2014, 12 (61).
- Przeclawski K.: *Człowiek a turystyka. Zarys socjologii turystyki*. Wydawnictwo ALBIS, Kraków 1997.
- Przezbórska-Skobiej L.: *Wiejska przestrzeń rekreacyjna Polski – ocena atrakcyjności i uwarunkowania rozwoju*. IX Kongres Ekonomistów Polskich, [www.pte.pl/kongres/referaty](http://www.pte.pl/kongres/referaty).
- Puciato D.: *Turystyka i rekreacja na obszarach przyrodniczo cennych na przykładzie Parku Krajobrazowego Góry Opawskie*. *Studia i Materiały Centrum Edukacji Przyrodniczo-Leśnej*, R. II Z. 4 (23), 2009.

- Puscaciu Fl.D., Puscaciu R.-M.: *Classic and Modern in the Location Theory*, Lucrări Științifice - vol. 56, Seria Zootehnie 2011.
- Rapacz A., Gryszel P., Jerema D.E.: *Innowacje a atrakcyjność turystyczna wybranych uzdrowisk dolnośląskich w świetle badań empirycznych*. [w:] *Konkurencyjność miast i regionów na wybranym rynku turystycznym*. Red. naukowa J. Sala, PWE, Warszawa 2010.
- Rapacz A.: *Rola samorządu terytorialnego w fazie opracowania i realizacji projektów inwestycyjnych*. [w:] *Uwarunkowania i plany rozwoju turystyki*. Tom III *Walory i atrakcje turystyczne. Potencjał turystyczny. Plany rozwoju turystyki*. Red. naukowa Z. Młynarczyk, A. Zajadacz. Wydawnictwo Uniwersytetu Ekonomicznego w Poznaniu, Poznań 2009.
- Renting H., Rossini W.A.H., Groot J.C.J., Van der Ploeg J.D., Laurent C., Perraud D., Stobbelaar D. J., Van Ittersum M.K.: *Exploring multifunctional agriculture. A review of conceptual approaches and prospects for an integrative transitional framework*. *Journal of Environmental Management* No 90, 2009.
- Romanowski R.: *Wpływ wsparcia systemów innowacji na rozwój lokalny*. Wydawnictwo Uniwersytetu Ekonomicznego w Poznaniu, Poznań 2015.
- Romer P. M.: *The Origins of Endogenous Growth*. *Journal of Economic Perspectives*, Vol. 8, No 1, 1994.
- Rosak M., Żebrowska-Rosak E.: *Wybrane przesłanki społeczne i ekonomiczne działalności agroturystycznej w regionie Puszczy Zielonej*. [w:] *Determinanty rozwoju turystyki na obszarach wiejskich*. Red. naukowa M. Jalinik. Wydawnictwo Libra, Białystok 2005.
- Rosicki R.: *Międzynarodowe i europejskie koncepcje zrównoważonego rozwoju*. *Przegląd Naukowo-Metodyczny*, 4, 2010.
- Rosner A. (red.): *Wiejskie obszary kumulacji barier rozwojowych*. IRWiR PAN, Warszawa 2002.
- Rosner A. (red.): *Typologia wiejskich obszarów problemowych*. IRWiR PAN, Warszawa 1999.
- Rosner A.: *Przestrzenne zróżnicowanie rozwoju społeczno - gospodarczego obszarów wiejskich a dynamika przemian*. [w:] *Przestrzenne, społeczno-ekonomiczne zróżnicowanie obszarów wiejskich*. Red. naukowa M. Stanny, M. Drygas. IRWiR PAN, Warszawa 2010.
- Rosner A.: *Zróżnicowanie przestrzenne obszarów wiejskich*. [w:] *Rozwój obszarów wiejskich w Polsce. Diagnozy, strategie, koncepcje, polityki*. Red. naukowa I. Nurzyńska, M. Drygas. IRWiR PAN, Warszawa 2011.
- Roszkowska-Mądra B.: *Koncepcja rozwoju europejskiego rolnictwa i obszarów wiejskich*. *Gospodarka Narodowa* nr 10/2009.
- Runowski H.: *Zrównoważony rozwój gospodarstw i przedsiębiorstw rolniczych*. *Roczniki Naukowe SERiA*, T. II, Z. 1 (2000).
- Ruszkowski J.M.: *Turystyka transgraniczna w Polsce jako narzędzie budowania współpracy na pograniczu wschodnim*. *Zeszyty Naukowe Uniwersytetu Szczecińskiego* Nr 807, *Ekonomiczne Problemy Turystyki* 3 (27) 2014.
- Saar M.: *Jak samorządy lokalne mogą wspierać rozwój przedsiębiorczości?* CeDeWu, Warszawa 2011.
- Sadowski M., Wyszyński Z., Górski T., Liszewska M., Olecka A., Łoboda T., Pietkiewicz S.: *Adaptacja produkcji rolnej w województwie podlaskim do oczekiwań zmian klimatu*. Dział Wydawnictw IOŚ, Warszawa 2009.
- Salomon J.: *Badanie wielofunkcyjnego rozwoju obszarów wiejskich województwa świętokrzyskiego*. *Infrastruktura i Ekologia Terenów Wiejskich*, Nr 4/2005.
- Sammel A.: *Rodzinne gospodarstwa agroturystyczne na obszarach wiejskich województwa zachodniopomorskiego*. *Zeszyty Naukowe SGGW, Ekonomia i Organizacja Gospodarki Żywnościowej* nr 108, 2014.
- Saunders C., Dalziel P.: *Local planning for sustainable development: A small rural district case study from New Zealand*. *Journal of Enterprising Communities* 4.3 (2010).
- Sawicka J.: *Wielofunkcyjny rozwój obszarów wiejskich*. *Acta Universitatis Lodzianensis, Folia Oeconomica* 170, 2003.
- Sekuła A.: *Rozwój zrównoważony w skali gminy*. [w:] *Europa bez granic – Polska a Unia Europejska*. Red. naukowa A. Bałaban. Państwowa Wyższa Szkoła Zawodowa, Gorzów Wielkopolski 2002.

- Seweryn R.: *Potencjalne negatywne konsekwencje rozwoju międzynarodowego ruchu turystycznego*. Zeszyty Naukowe Akademii Ekonomicznej w Krakowie Nr 579 (2002).
- Sieczko A., Sieczko L.: *Internet jako nowoczesny kanał komunikacji i promocji w gospodarstwach agroturystycznych*. [w:] *Ekonomiczne i społeczne aspekty rozwoju turystyki wiejskiej*. Red. naukowa I. Sikorska-Wolak. Wydawnictwo SGGW, Warszawa 2008.
- Siemiński P., Poczta W.: *Możliwości rozwoju agroturystyki i turystyki wiejskiej w ramach PROW 2007–2013 i 2014–2020*. Roczniki Naukowe SERiA, T. XVI, Z. 6 (2014).
- Sikora J.: *Agroturystyka. Przedsiębiorczość na obszarach wiejskich*. Wydawnictwo C.H. Beck, Warszawa 2012.
- Sikora J.: *Rynek promocji w turystyce wiejskiej*. [w:] *Komunikowanie i doradztwo w turystyce wiejskiej*. Red. naukowa K. Krzyżanowska. Wydawnictwo SGGW, Warszawa 2013.
- Sikorska-Wolak I., Zawadka J.: *Postawy społeczności lokalnej wobec rozwoju turystyki wiejskiej*. Folia Pomeranae Universitatis Technologiae Stetinensis, Oeconomica 208 (64) 2011.
- Sikorska-Wolak I.: *Dywersyfikacja ekonomiczna gospodarstw rolnych jako przejaw przedsiębiorczych zachowań rolników*. Zeszyty Naukowe SGGW w Warszawie, Ekonomika i Organizacja Gospodarki Żywnościowej nr 93, 2011.
- Sikorska-Wolak I.: *Kształtowanie funkcji turystycznych obszarów wiejskich – potrzeby i możliwości*. [w:] *Turystyczne funkcje obszarów wiejskich*. Red. naukowa I. Sikorska-Wolak, Wydawnictwo SGGW, Warszawa 2009.
- Sikorska-Wolak I.: *Rola doradztwa rolniczego w rozwoju agroturystyki*. [w:] *Społeczno-ekonomiczne uwarunkowania rozwoju agroturystyki*. Red. naukowa K. Gutkowska. Wydawnictwo MODR w Warszawie, Warszawa 2008.
- Sikorska-Wolak I.: *Turystyka w aktywizacji społeczno-gospodarczej obszarów wiejskich (na przykładzie województwa lubelskiego)*. Acta Scientiarum Polonorum – Oeconomia 9 (4) 2010.
- Skica T., Bem A.: *Rola samorządu terytorialnego w procesach stymulowania przedsiębiorczości*. Studia Regionalne i Lokalne, 1(55)/2014.
- Słodowa-Hełpa M.: *Nowe oblicze konkurencyjności - konsekwencje dla polskiego sektora żywnościowego*. Ruch Prawniczy, Ekonomiczny i Socjologiczny ROK LXV – Zeszyt 2 (2003).
- Słowińska B.: *Ocena rozwoju społeczno-gospodarczego pogranicza polsko-niemieckiego*. Studia Lubuskie, Prace Instytutu Prawa i Administracji PWSZ w Sulechowie, Sulechów 2005.
- Sobczyk A.: *Finansowanie rozwoju gmin z dochodów własnych*. Zeszyty Naukowe SGGW, Ekonomika i Organizacja Gospodarki Żywnościowej nr 77 (2009).
- Sobczyk A.: *Potencjał rozwojowy gmin województwa zachodniopomorskiego*. Folia Pomeranae Universitatis Technologiae Stetinensis, Oeconomica 308 (74)1, 2014.
- Sobolewska A., Kossowska M.: *Ekonomiczna efektywność ośrodka jeździeckiego na terenach wiejskich*. [w:] *Rolnictwo i gospodarka żywnościowa Polski w ramach Unii Europejskiej*. Red. naukowa Henryk Mantuffel Soege, Wallace E. Tyner. Wydawnictwo SGGW, Warszawa 2006.
- Sokołowicz M.E.: *Rozwój regionalny w świetle dorobku ekonomii instytucjonalnej. Przestrzeń – bliskość – instytucje*. Wydawnictwo Uniwersytetu Łódzkiego, Łódź 2015.
- Spychalski G.: *Kapitał społeczny jako czynnik konkurencyjności obszarów wiejskich*. Roczniki Naukowe SERiA, T. XIV, Z. 3 (2012).
- Spychalski G.: *Wielofunkcyjność jako czynnik rozwoju obszarów wiejskich*. [w:] *Wiejskie gospodarstwa domowe w obliczu problemów transformacji, integracji i globalizacji*. Red. naukowa M. Adamowicz. Prace Naukowe KPAiM Nr 33, Wydawnictwo SGGW, Warszawa 2004.
- Staniak M.: *Zrównoważony rozwój obszarów wiejskich w aspekcie środowiskowym*. Woda – Środowisko – Obszary Wiejskie T. 9, Z. 3 (27) 2009.
- Stanny M.: *Przestrzenne zróżnicowanie rozwoju obszarów wiejskich w Polsce*. IRWiR PAN, Warszawa 2013.
- Staszewska J.: *Klaster perspektywą dla przedsiębiorców na polskim rynku turystycznym*. Difin, Warszawa 2009.

- Staszewska S.: *Przekształcenia urbanistyczne osiedli wiejskich strefy podmiejskiej dużego miasta*. Barometr Regionalny Nr 4(30) 2012.
- Sztandyr J.J.: *Wzrost gospodarczy a kapitał społeczny, prywatyzacja i inflacja*. WN PWN, Warszawa 2005.
- Stec A.: *Rozwój funkcji turystycznej a zmiany na rynku podmiotów świadczących usługi turystyczne w latach 2004–2012 w województwie podkarpackim*. Modern Management Review vol. XVIII, 20 (4/2013).
- Stec M.: *Analiza porównawcza rozwoju społeczno-gospodarczego powiatów województwa podkarpackiego*. Nierówności Społeczne a Wzrost Gospodarczy, Z. 25, 2012.
- Stepaniuk K.: *Wybrane koncepcje związane z projektowaniem, wdrażaniem i rozwojem działalności e-agroturystycznej na przykładzie województwa podlaskiego*. Acta Scientiarum Polonorum – Oeconomia 9 (4) 2010.
- Stohr Ch.: *Growth Poles: Agglomeration Economies and Economic Growth in Switzerland from 1860 to 2008*. University of Geneva 2014.
- Strahl D. (red.): *Metody oceny rozwoju regionalnego*. Wydawnictwo Akademii Ekonomicznej we Wrocławiu, Wrocław 2006.
- Strahl D.: *Miara konkurencyjności regionu zorientowana na przyszłość*. [w:] *Gospodarka a środowisko. Problemy konkurencyjności regionów i przedsiębiorstw*. Red. naukowa A. Rapacz. Wydawnictwo AE im. Oskara Langego we Wrocławiu, Wrocław 2005.
- Strzelecki Z.: *Czynniki i bariery rozwoju polskich regionów i jednostek lokalnych*. [w:] *Gospodarka regionalna i lokalna w Polsce. Czynniki i bariery*. Oficyna Wydawnicza Szkoły Głównej Handlowej w Warszawie, Warszawa 2011.
- Szafranek E.: *Determinanty konkurencyjności regionów. Ujęcie teoretyczne i empiryczne*. Uniwersytet Opolski, Studia i Monografie Nr 443, Opole 2010.
- Szczepaniak I.: *Czynniki i uwarunkowania rozwoju małych i średnich przedsiębiorstw w warunkach gospodarki opartej na wiedzy*. Nierówności społeczne a Wzrost Gospodarczy. Z. 10, *Gospodarka oparta na wiedzy*. Red. naukowa M.G. Woźniak. Rzeszów 2007.
- Szczurowska M., Podawca K., Gworek B.: *Wielofunkcyjny rozwój terenów wiejskich szansą dla wsi*. Ochrona Środowiska i Zasobów Naturalnych nr 28, Instytut Ochrony Środowiska, Warszawa 2005.
- Szewczuk A., Kogut-Jaworska M., Ziolo M.: *Rozwój lokalny i regionalny. Teoria i praktyka*. Wydawnictwo C.H. Beck, Warszawa 2011.
- Sznajder M., Przezbórska L.: *Agroturystyka*. PWE, Warszawa 2006.
- Szostak D.: *Rola władz samorządowych w kształtowaniu lokalnej polityki turystycznej regionu przygranicznego*. [w:] *Przedsiębiorczość i samorządność. Wyzwania dla społeczności lokalnych w regionach przygranicznych*. Red. naukowa A. Panasiuk. Wydawnictwo Fundacja na rzecz Uniwersytetu Szczecińskiego, Szczecin-Dębno, 2004.
- Szromek A.: *Pomiar funkcji turystycznej obszarów za pomocą rozwoju funkcji turystycznej na przykładzie obszarów państw europejskich*. Studia Ekonomiczne. Uniwersytet Ekonomiczny w Katowicach, Zeszyt nr 132. Zastosowanie metod matematycznych w ekonomii i zarządzaniu, Red. naukowa J. Mika, K. Zeug-Żebro, 2013.
- Szromek A.: *Wskaźniki funkcji turystycznej. Koncepcja wskaźnika funkcji turystycznej i uzdrowiskowej*. Wydawnictwo Politechniki Śląskiej, Gliwice 2012.
- Szromnik A.: *Marketing terytorialny. Miasto i region na rynku*. Wolters Kluwer Polska, Warszawa 2007.
- Szulc-Dąbrowska E.: *Nastawienie społeczności lokalnej do turystyki (studium porównawcze sześciu miejscowości)*. [w:] *Społeczności lokalne a turystyka. Aspekty społeczne, kulturowe, ekonomiczne*. Red. naukowa L. Mazurkiewicz, A. Kowalczyk. Wydawnictwo AWF w Warszawie, Warszawa 2008.
- Szymańska A.I., Płaziak M.: *Klasyczne czynniki w procesie lokalizacji przedsiębiorstwa na wybranych przykładach*. Przedsiębiorczość i Edukacja, 10, 2014.
- Szymańska E.J., Stefaniak M.: *Znaczenie ruchu przygranicznego w rozwoju społeczno-gospodarczym gmin wschodniej Polski*. Zeszyty Naukowe SGGW w Warszawie, Ekonomika i Organizacja Gospodarki Żywnościowej 105 (2014).



- Szymański Z.: *Hierarchia czynników produkcji a model rolnictwa polskiego w „Ekonomice narodowej” Stanisława Głabińskiego*. Annales Universitatis Mariae Curie-Skłodowska, Lublin Polonia, Vol. XLIV, Sectio H, 2010.
- Ślusarz G., Gołębiowska B.: *Wykorzystanie endogenicznych, cennych przyrodniczo zasobów regionu w jego rozwoju*. Roczniki Naukowe SERiA, T. 16, Z. 6 (2014).
- Tidd J., Bessant J.: *Zarządzanie innowacjami. Integracja zmian technologicznych, rynkowych i organizacyjnych*. Wolters Kluwer Polska sp. z o.o., Warszawa 2011.
- Timothy D.J., Tosun C.: *Tourists' perceptions of the Canada–USA border as a barrier to tourism at the International Peace Garden*. Tourism Management 24 (2003).
- Tuziak B., Tuziak A.: *Działania samorządu terytorialnego na rzecz tworzenia środowiska innowacyjnego dla małych i średnich przedsiębiorstw*. [w:] *Przedsiębiorczość i innowacyjność małych i średnich przedsiębiorstw – wyzwania współczesności*. Prace Naukowe nr 1030, Wydawnictwo Akademii Ekonomicznej we Wrocławiu, Wrocław 2004.
- Tworzenie instytucji wspierających przedsiębiorczość*. Studia BAS, Nr 1 (37) 2014.
- Tyran E.: *Is tourism the way of rural areas development?* Annals of the Polish Association of Agricultural and Agribusiness Economists Vol. XIII, No 6.
- Tyran E.: *Produkty regionalne i tradycyjne jako atrakcja w turystyce wiejskiej*. Roczniki Naukowe SERiA, T. VIII, Z. 4 (2006).
- Uglis J., Jęczmyk A.: *Agroturystyka szansą żywienia obszarów wiejskich*. Zeszyty Naukowe SERiA. T.XI, Z. 4 (2009).
- Uglis J.: *Analiza rynku usług agroturystycznych w województwie wielkopolskim*. Zeszyty Naukowe Uniwersytetu Szczecińskiego Nr 738, Ekonomiczne Problemy Turystyki, 20 (2012).
- Ustupski J.: *Innowacyjność w rozwoju przestrzeni turystycznej*. Annales Universitatis Paedagogicae Cracoviensis, Studia Geographica III (2012).
- Walczak M.: *Endogeniczne i egzogeniczne czynniki rozwoju gospodarczego z perspektywy finansów gminy*. Współczesna Gospodarka, Vol. 6, Issue 4 (2015).
- Wanagos M.: *Regionalne i lokalne organizacje turystyczne – system relacji i powiązań marketingu wewnętrznego regionu*. Zeszyty Naukowe Uniwersytetu Szczecińskiego Nr 663, Ekonomiczne Problemy Usług Nr 75. *Marketing przyszłości. Trendy, strategie, instrumenty. Wybrane aspekty marketingu terytorialnego*. Szczecin 2011.
- Wanagos M.: *Rola działań marketingowych samorządów lokalnych w rozwoju turystyki na przykładzie województwa pomorskiego*. [w:] *Gospodarka regionalna i lokalna w teorii i praktyce*. Red. naukowa R. Bról. Wydawnictwo UE we Wrocławiu, Wrocław 2010.
- Warszyńska J., Jackowski A.: *Podstawy geografii turystyki*. PWN, Warszawa 1979.
- Weidenfeld A.: *Tourism and cross border regional innovation system*. Annals of Tourism Research, Vol. 42, 2013.
- Wiatrak A.P.: *Strategia gminy jako narzędzie rozwoju obszarów wiejskich*. Roczniki Naukowe SERiA, T. XIV, Z. 3 (2012).
- Wiatrak A.P.: *Strategie rozwoju gmin wiejskich*. IRWiR PAN, Warszawa 2011.
- Wiatrak A.P.: *Wspomaganie instytucjonalne rozwoju turystyki wiejskiej*. Roczniki Naukowe SERiA, T. XI, Z. 4 (2009).
- Wiatrak T.: *Wspieranie rozwoju turystyki wiejskiej przez PROW 2007–2013*. [w:] *Infrastruktura okołoturystyczna jako element wzbogacający ofertę obszarów wiejskich*. Red. naukowa C. Jarzębski. Wydawnictwo Wyższej Szkoły Ekonomii, Prawa i Nauk Medycznych im. prof. Edwarda Lipińskiego w Kielcach, Kielce 2014.
- Wiedermann K.: *Koncepcja efektów mnożnikowych w wyznaczaniu wpływu przedsiębiorstw na otoczenie społeczno-gospodarcze*. Prace Komisji Geografii Przemysłu, Nr 11, Red. naukowa Z. Zioło, T. Rachwała. 2008.
- Więkowski M.: *Turystyka na obszarach przygranicznych Polski*. Wydawnictwo IGiPZ PAN, Warszawa 2010.
- Wilkin J.: *Wielofunkcyjność wsi i rolnictwa, a rozwój zrównoważony*. Wieś i Rolnictwo nr 4 (153), 2011.

- Wilkin J.: *Peryferyjność i marginalizacja w świetle nowych teorii rozwoju (nowa geografia ekonomiczna, teoria wzrostu endogenicznego, instytucjonalizm)*. [w:] *Regiony peryferyjne w perspektywie polityki strukturalnej Unii Europejskiej*. Red. naukowa A. Bałtromiuk. Wydawnictwo Uniwersytetu w Białymstoku, Białystok 2003.
- Wilkin J.: *Wielofunkcyjność rolnictwa – nowe ujęcie roli rolnictwa w gospodarce i społeczeństwie*. [w:] *Wielofunkcyjność rolnictwa. Kierunki badań, podstawy metodologiczne i implikacje praktyczne*. Red. naukowa J. Wilkin. Wydawnictwo IRWiR PAN, Warszawa 2010.
- Wilkin J.: *Wielofunkcyjność rolnictwa. Kierunki badań, podstawy metodologiczne i implikacje praktyczne*. Wydawnictwo IRWiR PAN, Warszawa 2010.
- Wilkin J.: *Instytucjonalne i kulturowe podstawy gospodarowania. Humanistyczna perspektywa ekonomii*. Wydawnictwo Naukowe Scholar, Warszawa 2016.
- Winter I.: *Towards a theorized understanding of family life and social capital*. Australian Institute of Family Studies, Working Paper, No. 21, April 2000.
- Wodejko S.: *Ekonomiczne zagadnienia turystyki*. Wydawnictwo WSH, Warszawa 1997.
- Wojciechowska J.: *Procesy i uwarunkowania rozwoju agroturystyki w Polsce*. Wydawnictwo Uniwersytetu Łódzkiego, Łódź 2009.
- Wojewódzic T.: *Poziom rozwój gospodarczego gmin w Karpatach polskich*. Problemy Zagospodarowania Ziemi Górskich, Zeszyt 56, Komitet Zagospodarowania Ziemi Górskich PAN, 2009.
- Wojewódzka-Wiewiórska A.: *Social capital as an endogenous factor of local development*. Annals of the Polish Association of Agricultural and Agribusiness Economists, Vol. XIII, No. 6 (2011).
- Wołowicz T.: *Finansowe instrumenty wspierania przedsiębiorczości przez gminy*. Studia Regionalne i Lokalne 1 (19), 2005.
- Wójcik M.: *Wiejski obszar peryferyjny w koncepcjach geograficznych*. Studia Obszarów Wiejskich Nr 26, 2011.
- Wyszowska D.: *Polityka regionalna jako instrument podwyższenia konkurencyjności polskich regionów*. [w:] *Rozwój oraz polityka regionalna i lokalna w Polsce*. Red. naukowa J. Kaja, K. Piech. Wydawnictwo SGH, Warszawa 2005.
- Yingta T., Zhou Y.: *Community, governments and external capitals in China's rural cultural tourism: A comparative study of two adjacent villages*. Tourism Management 28 (2007).
- Zajda K.: *Innowacja w wiejskiej przedsiębiorczości. Studium przypadku działalności gospodarczej z obszaru Doliny Pilicy*. Studia Regionalne i Lokalne. 1(51)/2013.
- Zakrzewska-Póttorak A.: *Współczesne uwarunkowania rozwoju gospodarki regionalnej i lokalnej w Polsce*. [w:] *Gospodarka lokalna w teorii i praktyce*. Red. naukowa R. Bról. Wydawnictwo Uniwersytetu Ekonomicznego we Wrocławiu, Wrocław 2010.
- Zaręba D.: *Ekoturystyka. Wyzwania i nadzieje*. WN PWN, Warszawa 2000.
- Zarycki T.: *Peryferie czy pogranicza. Krytyczne spojrzenie na współczesne sposoby posługiwanie się pojęciem „pogranicza”*. [w:] *Peryferie i pogranicza. O potrzebie różnorodności*. Red. naukowa B. Jałowicki, S. Kaprański. Wydawnictwo Naukowe Scholar, Warszawa 2011.
- Zarycki T.: *Peryferie. Nowe ujęcie zależności centro-peryferyjnych*. Wydawnictwo Naukowe Scholar, Warszawa 2009.
- Zarycki T.: *Polska Wschodnia w perspektywie centro-peryferyjnej*. [w:] *Strategiczna problematyka rozwoju Regionu Lubelskiego*. Red. naukowa M. Stefański. Innovatio Press Wydawnictwo Naukowe Wyższej Szkoły Ekonomii i Innowacji, Lublin 2011.
- Zawadka J.: *Ekonomiczno-społeczne determinanty rozwoju agroturystyki na Lubelszczyźnie*. Wydawnictwo SGGW, Warszawa 2010.
- Zawadka J.: *Opinie, preferencje, zachowania i oczekiwania turystyczne mieszkańców miast względem agroturystyki*. [w:] *Turystyka wiejska i agroturystyka – nowe paradygmaty dla XXI wieku*. Red. naukowa W. Kamińska, M. Wilk-Grzywna. Komitet Przestrzennego Zagospodarowania Kraju PAN, Warszawa 2015.

- Zawadka J.: *Spółeczno-ekonomiczne uwarunkowania rozwoju działalności agroturystycznej*. Turystyka i Rozwój Regionalny 1 (2014) *Turystyka w rozwoju regionalnym*. Red. naukowa A. Balińska, SGGW, Warszawa 2014.
- Zawadka J.: *Możliwość finansowania przedsięwzięć w zakresie turystyki wiejskiej w perspektywie 2014–2020*. [w:] *Innowacyjność w turystyce wiejskiej a nowe możliwości zatrudnienia na obszarach wiejskich*. Red. naukowa W. Kamińska. Komitet Przestrzennego Zagospodarowania Kraju PAN, Warszawa 2015.
- Zawisza S., Orzłowska A.: *Agroturystyka jako forma przedsiębiorczości mieszkańców wsi w gminie Chojnice*. [w:] *Ekonomiczne i społeczne aspekty rozwoju turystyki wiejskiej*. Red. naukowa I. Sikorska-Wolak, Wydawnictwo SGGW, Warszawa 2008.
- Zdon-Korzeniowska M., Rachwał T.: *Turystyka w warunkach światowego kryzysu gospodarczego*. Prace Komisji Geografii Przemysłu, Nr 18, 2011.
- Zeszyty Naukowe Uniwersytetu Szczecińskiego Nr 663, Ekonomiczne Problemy Usług Nr 75. *Marketing przyszłości. Trendy, strategie, instrumenty. Wybrane aspekty marketingu terytorialnego*. Szczecin 2011.
- Zeszyty Naukowe Uniwersytetu Szczecińskiego Nr 724; Ekonomiczne Problemy Usług Nr 97. *Przedsiębiorczość szansą rozwoju regionu*. Tom 1. *Polityka wsparcia i kreowania przedsiębiorczości*, 2012.
- Zielińska-Głębocka A. (red.): *Lokalizacja przemysłu a konkurencyjność polskich regionów (w kontekście integracji europejskiej)*. Wydawnictwo Uniwersytetu Gdańskiego, Gdańsk 2008.
- Ziemiańczyk U.: *Ocena poziomu rozwoju społeczno-gospodarczego gmin wiejskich i miejsko-wiejskich w województwie małopolskim*. Infrastruktura i Ekologia Terenów Wiejskich Nr 14/2010.
- Zrównoważony rozwój obszarów przyrodniczo cennych. Tom 2. A. Bołtomiuk: *Gospodarcze i społeczne aspekty funkcjonowania sieci Natura 2000 w parkach narodowych*. Wydawnictwo Wyższa Szkoła Ekonomiczna, Białystok 2011.
- Zuba J., Zuba M.: *Analiza stopni integracji wybranych stowarzyszeń agroturystycznych w krajowej federacji agroturystycznej*. Annales Universitatis Mariae Curie-Skłodowska, Lublin-Polonia, Sectio E, Vol. LXII (1) 2007.
- Żmija D.: *Zrównoważony rozwój rolnictwa i obszarów wiejskich*. Studia Ekonomiczne. Nr 166, 2014.

## Dokumenty i opracowania statystyczne

- A European Network of Excellence for Cluster Management, Matching and Promotion*, OECD Publications, 2007.
- Charakterystyka gospodarstw rolnych w 2013 roku*. GUS, Warszawa 2014.
- Działalność innowacyjna przedsiębiorstw w latach 2010-2012*. GUS, Szczecin 2013.
- Europejska Karta Regionów Granicznych i Transgranicznych*, archiwum-ukie.polskawue.gov.pl.
- Euroregiony na granicach Polski 2007*, GUS, <http://www.stat.gov.pl>.
- Growing Regions, growing Europe. Fourth report on economic and social cohesion*. European Communities, 2007; <http://ec.europa.eu>.
- Janczak K., Patelak K.: *Uczestnictwo Polaków w wyjazdach turystycznych w 2013 roku*. Wydawnictwo Aktiv Group, Łódź 2014.
- Kozak M.: *Turystyka jako czynnik rozwoju regionów Polski Wschodniej*. Ekspertyza wykonana na zlecenie MRRI, [www.mrrr.gov.pl](http://www.mrrr.gov.pl).
- Ludność. Stan i struktura demograficzno-społeczna*. Narodowy Spis Powszechny Ludności i Mieszkań 2011. GUS, Warszawa 2013.
- Perspektywa rozwoju sieciowych produktów turystycznych w województwie lubelskim*. Projekt współfinansowany przez MSiT, Warszawa-Lublin 2010, [www.lrot.pl/](http://www.lrot.pl/).
- Plan rozwoju lokalnego gminy Płaska na lata 2008–2015*, [ug-plaska.pbip.pl](http://ug-plaska.pbip.pl).
- Podmioty gospodarcze według rodzajów i miejsc prowadzenia działalności w 2014 roku*. GUS, Warszawa 2015.

*Program Operacyjny Polska Wschodnia 2014–2020*, [www.funduszeuropejskie.2007-2013.gov.pl](http://www.funduszeuropejskie.2007-2013.gov.pl).

*Program Operacyjny Rozwój Polski Wschodniej 2007–2013*, [www.polskawschodnia.gov.pl](http://www.polskawschodnia.gov.pl).

*Program Rozwoju Obszarów Wiejskich na lata 2014–2020*.

*Program Współpracy Transgranicznej Polska-Białoruś-Ukraina 2014–2020*.

*Przegląd Obszarów Wiejskich UE*. Magazyn Europejskiej Sieci na rzecz Rozwoju Obszarów Wiejskich, nr 2, grudzień 2009, [enrd.ec.europa.eu](http://enrd.ec.europa.eu).

*Rachunek satelitarny turystyki dla Polski 2011. Wersja pełna*. Instytut Turystyki, Szkoła Główna Turystyki i Rekreacji, Warszawa 2013.

Raport końcowy badania *Ocena wpływu Programu Sąsiedztwa INTERREG IIIA/Tacis CBC Polska – Białoruś – Ukraina 2004–06 na osiągnięcie spójności gospodarczej, społecznej i terytorialnej na obszarze transgranicznym objętym wsparciem*, <https://www.ewaluacja.gov.pl>

*Rocznik statystyczny rolnictwa 2014*. GUS, Warszawa 2015.

*Rozwój lokalny kierowany przez społeczność. Polityka Spójności na lata 2014–2020*. Komisja Europejska; [ec.europa.eu](http://ec.europa.eu).

Statystyczne Vademecum Samorządowca, [stat.gov.pl](http://stat.gov.pl).

*Strategia na rzecz inteligentnego i zrównoważonego rozwoju sprzyjającego włączeniu społecznemu*.

*Strategia Rozwoju Województwa Lubelskiego na lata 2014–2020 (z perspektywą do 2030 r)*, [www.strategia.lubelskie.pl](http://www.strategia.lubelskie.pl).

*Strategia zrównoważonego rozwoju Polski do roku 2025*, [sneq.edu.pl](http://sneq.edu.pl).

*Strategii rozwoju społeczno-gospodarczego Polski Wschodniej do roku 2020*, [www.mir.gov.pl](http://www.mir.gov.pl).

*Towards Quality Rural Tourism*. [www.eceat-projects.org](http://www.eceat-projects.org).

*Turystyka w Polsce w 2014 roku*. GUS, Warszawa 2015.

*Turystyka w województwie dolnośląskim*, GUS 2006.

Raport z badania krajowego ruchu turystycznego. POT, Warszawa 2014.

*Umowa z dnia 28 marca 2009 r. między Rządem Rzeczypospolitej Polskiej a Gabinetem Ministrów Ukrainy o zasadach małego ruchu granicznego*, Dz.U. z 2009 r. nr 103, poz. 858, [www.granica.gov.pl](http://www.granica.gov.pl).

*Ustawa z dnia 20 lutego 2015 r. o rozwoju lokalnym z udziałem lokalnej społeczności*. Dz.U. z 2015 r. poz. 378.

*Ustawa z dnia 2 lipca 2004 r. o swobodzie działalności gospodarczej*. Dz.U. z 2004 r. nr 173, poz. 1807 z późn. zmianami.

*Ustawa z dnia 26 lipca 1991 r. o podatku dochodowym od osób fizycznych*, Dz.U. z 1991 r. nr 80, poz. 35 z późn. zmianami.

*Ustawa z dnia 19 grudnia 2008 r. o partnerstwie publiczno-prywatnym*. Dz.U. z 2009 nr 19, poz. 100.

*Ustawa z dnia 29 sierpnia 1997 roku o usługach turystycznych*. Dz.U. z 2014 r. poz. 196, 822, z 2015 r. poz. 390.

*Wyzwania i cele dla programów współpracy transgranicznej z udziałem Polski po 2013 roku*. Ekspertyza wykonana dla Ministerstwa Rozwoju Regionalnego w 2012 roku.

*Zasady realizacji instrumentu „Rozwój lokalny kierowany przez społeczność w Polsce”*. Ministerstwo Infrastruktury i Rozwoju, Warszawa 2014.

*Zatrudnienie i wynagrodzenia w gospodarce narodowej w 2014 roku*. GUS, Warszawa 2015.

## Strony internetowe

ec.europa.eu  
informacja.wlodawa.pl  
old.stat.gov.pl  
polskaprowincja.pl  
porpw.parp.gov.pl  
powiat-tomaszowski.bip.lublin.pl  
snep.edu.pl  
www.dubienka.eurzad.eu  
www.mircze.pl  
www.dolhobyczow.pl  
www.dorohusk.com.pl  
www.dziennikbaltycki.pl  
www.efrwp.pl  
www.euroreg.uw.edu.pl  
www.ewaluacja.gov.pl  
www.ewt.gov.pl  
www.funduszeuropejskie.gov.pl  
www.gminahanna.pl  
www.gminaterespol.pl  
www.greenvelo.pl  
www.horodlo.pl  
www.hrubieszow-gmina.pl  
www.janowpodlaski.pl  
www.koden.pl

www.konstantynow.lubelskie.pl  
www.lrot.pl  
www.lubelskie.pl  
www.lubycza.pl  
www.pi.gov.pl  
www.pl-by-ua.eu,  
www.podlaskizlakbociani.pl  
www.polskawschodnia.gov.pl  
www.rokitno.pl  
www.rsi.lubelskie.pl  
www.ruda-huta.pl  
www.siemiatycze.pl  
www.slawatycze.pl  
www.stat.gov.pl  
www.strategia.lubelskie.pl  
www.strategia.wrotapodlasia.pl  
www.szlaki.pttk.pl/lubelskie  
www.szlaki.pttk.pl/podlaskie  
www.turystyka.wrotapodlasia.pl  
www.ugsosnowica.bip.lubelskie.pl  
www.wolauhruska.pl  
www.wrotapodlasia.pl  
wyborcza.biz/biznes  
www.zielonewrota.pl

## Aneks

**Załącznik 1.** Powierzchnia, stan ludności i gęstość zaludnienia gmin przygranicznych w 2006 i 2012 roku

Wyszczególnienie	Powierzchnia w tys. ha	Liczba ludności według faktycznego stanu zamieszkania – stan na koniec roku		Gęstość zaludnienia – ludność na 1 km <sup>2</sup>	
		2006	2012	2006	2012
Województwo podlaskie	2018,7	1 196 101	1 198 690	59	59
Powiat suwalski	130,7	35 248	36 024	27	2
Rutka Tartak	10,3	2 285	2 470	25	24
<b>Szypliszki</b>	<b>15,6</b>	<b>4 016</b>	<b>3 946</b>	<b>26</b>	<b>25</b>
Wiżajny	11,2	2 711	2 463	22	22
Powiat sejneński	85,5	21 235	20 963	25	25
<b>Giby</b>	<b>32,3</b>	<b>2 968</b>	<b>2 927</b>	<b>9</b>	<b>9</b>
Puńsk	13,9	4 414	4 308	32	31
Sejny	21,7	4 106	4 132	19	19
Powiat augustowski	165,9	58 975	59 873	36	36
Lipsk	18,4	5 612	5 489	30	30
<b>Płaska</b>	<b>37,3</b>	<b>2 544</b>	<b>2 589</b>	<b>7</b>	<b>7</b>
Powiat sokólski	205,5	72 046	71 128	35	35
Krynki	16,6	3 398	3 309	20	20
Kuźnica	13,3	4 268	4 276	32	32
Nowy Dwór	12,1	2 930	2 798	24	24
Sokołka	31,4	26 279	26 465	84	85
Szudziałowo	30,2	3 415	3 217	11	11
Powiat białostocki	297,6	137 282	144 388	46	49
Gródek	43,0	5 714	5 600	13	13
Michałow	41,0	7 327	7 138	18	18
Powiat hajnowski	162,4	47 830	45 984	29	28
Białowieża	20,3	2 664	2 300	13	11
Czeremcha	9,7	3 619	3 460	37	36
<b>Dubicze Cerkiewne</b>	<b>15,1</b>	<b>1 869</b>	<b>1 682</b>	<b>12</b>	<b>12</b>
Hajnówka	29,3	4 277	3 999	15	14
Kleszczele	14,3	2 873	2 740	20	19
Narewka	33,9	3 987	3 839	12	11
Powiat siemiatycki	145,9	48 474	47 358	33	32
<b>Mielnik</b>	<b>19,6</b>	<b>2 670</b>	<b>2 579</b>	<b>14</b>	<b>13</b>
Nurzec Stacja	21,5	4 450	4 271	21	20
Województwo lubelskie	2512,2	1 626 814	768 638	86	86
Powiat bialski	275,4	113 808	113 672	41	41

## Załącznik 1 cd.

Wyszczególnienie	Powierzchnia w tys. ha	Liczba ludności według faktycznego stanu zamieszkania – stan na koniec roku		Gęstość zaludnienia – ludność na 1 km <sup>2</sup>	
		2006	2012	2006	2012
Janów Podlaski	13,6	5 545	5 530	41	41
Kodeń	15,1	3 969	3 777	26	25
Konstantynów	8,7	4 101	4 110	47	47
<b>Rokitno</b>	<b>14,1</b>	<b>3 304</b>	<b>3 177</b>	<b>23</b>	<b>23</b>
Sławatycze	7,2	2 584	2 490	36	35
Terespol	14,1	7 016	6 961	50	49
Powiat włodawski	125,6	4 0071	39 754	32	32
Hanna	13,9	3 348	3 074	24	22
Włodawa	24,5	6 003	6 045	24	25
<b>Wola Uhruska</b>	<b>15,4</b>	<b>4 132</b>	<b>4 048</b>	<b>27</b>	<b>27</b>
Powiat chełmski	188,6	79 829	79 786	42	42
<b>Dorohusk</b>	<b>19,2</b>	<b>6 922</b>	<b>6 774</b>	<b>36</b>	<b>36</b>
Dubienka	9,6	2 716	2 520	28	26
Ruda Huta	11,2	4 794	4 736	43	43
Powiat hrubieszowski	126,8	68 398	67 662	54	53
Dołhobyczów	21,3	6 045	5 904	28	28
<b>Horodło</b>	<b>13,0</b>	<b>5 647</b>	<b>5546</b>	<b>43</b>	<b>43</b>
<b>Hrubieszów</b>	<b>25,9</b>	<b>10 786</b>	<b>10 445</b>	<b>42</b>	<b>41</b>
Mircze	23,5	7 747	7 639	33	33
Powiat tomaszowski	148,9	88 199	87 479	59	59
<b>Lubycza Królewska</b>	<b>20,8</b>	<b>7 144</b>	<b>6 576</b>	<b>34</b>	<b>32</b>
Ulhówek	14,7	5 175	5 023	35	34

Źródło: opracowanie własne na podstawie BDL GUS.

## Załącznik 2. Migracje w gminach przygranicznych na tle powiatów w 2006 i 2012 roku

Wyszczególnienie	Saldo migracji na 1000 osób na pobyt stały		Napływ ludności z miasta według poprzedniego miej- sca zamieszkania		Napływ ludności ze wsi według ostatniego miejsca zamieszkania		Wymeldowanie do miasta	
	2006	2012	2006	2012	2006	2012	2006	2012
Powiat suwalski	-2,6	-3,5	361	307	179	122	432	414
Rutka Tartak	-8,3	-2,8	6	19	9	7	28	24
<b>Szypliszki</b>	<b>-3,7</b>	<b>-6,1</b>	<b>23</b>	<b>36</b>	<b>23</b>	<b>8</b>	<b>41</b>	<b>51</b>
Wiżajny	-11,6	-8,5	18	9	11	5	42	24
powiat sejneński	-5,3	-2,5	123	115	112	96	212	155
<b>Giby</b>	<b>-3,0</b>	<b>1,7</b>	<b>12</b>	<b>23</b>	<b>19</b>	<b>12</b>	<b>26</b>	<b>10</b>

## Załącznik 2 cd.

Wyszczególnienie	Saldo migracji na 1000 osób na pobyt stały		Napływ ludności z miasta według poprzedniego miejsca zamieszkania		Napływ ludności ze wsi według ostatniego miejsca zamieszkania		Wymeldowanie do miasta	
	2006	2012	2006	2012	2006	2012	2006	2012
Puńsk	-5,9	-3,0	3	5	4	11	28	30
Sejny	0,5	0,7	55	37	10	14	46	39
Powiat augustowski	-1,4	-1,9	299	238	306	218	455	386
Lipsk	-9,4	-8,3	25	16	26	16	65	62
<b>Płaska</b>	<b>-3,1</b>	<b>4,6</b>	<b>26</b>	<b>25</b>	<b>14</b>	<b>12</b>	<b>36</b>	<b>20</b>
Powiat sokólski	-4,9	-5,2	323	248	289	220	637	598
Krynki	-7,9	3,7	15	30	12	13	44	24
Kuźnica	-0,2	-2,3	25	21	9	13	24	43
Nowy Dwór	0,7	-7,8	17	8	10	4	18	33
Sokółka m -w	-6,6	-5,1	83	83	125	79	232	192
Szudziałowo	3,5	-1,2	41	23	11	16	33	36
Powiat białostocki	4,6	5,3	2171	1902	660	596	1616	1204
Gródek	0,5	-2,0	44	39	13	13	38	57
Michałowo	0,7	1,4	55	51	28	30	61	49
Powiat hajnowski	-5,4	-3,3	288	235	229	161	478	358
Białowieża	1,1	-2,6	42	19	15	3	31	18
Czeremcha	-11,3	-4,6	32	39	8	14	44	35
<b>Dubicze Cerkiewne</b>	<b>-0,5</b>	<b>-7,6</b>	<b>24</b>	<b>11</b>	<b>1</b>	<b>2</b>	<b>18</b>	<b>10</b>
Hajnówka	1,4	7,0	103	81	24	11	73	43
Kleszczel m-w	-4,5	-0,4	24	23	8	13	34	23
Narewka	-4,7	-4,4	25	19	12	11	39	32
Powiat siemiatycki	-2,9	-3,9	184	193	242	208	385	332
<b>Mielnik</b>	<b>-2,6</b>	<b>-2,7</b>	<b>21</b>	<b>19</b>	<b>16</b>	<b>10</b>	<b>18</b>	<b>21</b>
Nurzec Stacja	-4,5	-1,2	19	26	19	12	42	28
Powiat białski	-1,6	-2,9	686	493	671	464	939	804
Janów Podlaski	-6,5	-8,8	15	17	28	21	44	62
Kodeń	-7,3	-5,3	9	16	29	8	28	24
Konstantynów	-2,5	-5,3	13	16	26	17	16	19
<b>Rokitno</b>	<b>0,9</b>	<b>-1,6</b>	<b>10</b>	<b>6</b>	<b>26</b>	<b>14</b>	<b>15</b>	<b>15</b>
Sławatycze	-5,4	-5,5	24	8	14	10	27	13
Terespol	-5,1	-3,0	34	22	36	25	70	43
Powiat włodawski	-7,4	-3,7	187	167	248	236	372	322
Hanna	-1,8	-6,1	26	6	14	11	24	20
Włodawa	2,0	4,6	61	61	41	52	57	64
<b>Wola Uhruska</b>	<b>-3,6</b>	<b>-3,0</b>	<b>23</b>	<b>21</b>	<b>20</b>	<b>13</b>	<b>31</b>	<b>37</b>



## Załącznik 2 cd.

Wyszczególnienie	Saldo migracji na 1000 osób na pobyt stały		Napływ ludności z miasta według poprzedniego miejsca zamieszkania		Napływ ludności ze wsi według ostatniego miejsca zamieszkania		Wymeldowanie do miasta	
	2006	2012	2006	2012	2006	2012	2006	2012
Powiat chełmski	-3,4	-2,4	595	468	480	407	785	584
<b>Dorohusk</b>	<b>-6,3</b>	<b>-3,8</b>	<b>31</b>	<b>28</b>	<b>21</b>	<b>24</b>	<b>53</b>	<b>44</b>
Dubienka	-2,2	-0,8	11	9	18	29	19	29
Ruda Huta	0,4	-3,8	26	20	31	12	29	22
Powiat hrubieszowski	-7,1	-6,9	247	177	384	375	661	615
Dołhobyczów	-11	-15,9	12	6	30	18	58	75
<b>Horodło</b>	<b>-12,3</b>	<b>-5,4</b>	<b>24</b>	<b>15</b>	<b>22</b>	<b>27</b>	<b>73</b>	<b>44</b>
<b>Hrubieszów</b>	<b>-7,2</b>	<b>-6,6</b>	<b>73</b>	<b>54</b>	<b>38</b>	<b>51</b>	<b>134</b>	<b>106</b>
Mircze	-7,5	-1,3	13	29	28	47	49	51
Powiat tomaszowski	-6,3	-5,1	275	252	549	381	680	576
<b>Lubycza Królewska</b>	<b>-3,8</b>	<b>-5,6</b>	<b>27</b>	<b>8</b>	<b>42</b>	<b>21</b>	<b>45</b>	<b>34</b>
Ulhówek	-5,8	-9,9	15	2	37	21	41	41

Źródło: opracowanie własne na podstawie Banku Danych Lokalnych GUS.

## Załącznik 3. Bezrobocie i ludność według ekonomicznych w gminach przygranicznych na tle powiatów

Wyszczególnienie	Stopa bezrobocia <sup>a</sup>		Ludność w wieku przedprodukcyjnym <sup>b</sup>		Ludność w wieku produkcyjnym <sup>c</sup>		Ludność w wieku poprodukcyjnym <sup>d</sup>		Wskaźnik obciążenia demograficznego <sup>e</sup>	
	2006	2012	2006	2012	2006	2012	2006	2012	2006	2012
Województwo podlaskie	8,9	9	194 354	175 956	800 915	805 767	200 832	216 967	60,6	57,0
Powiat suwalski	8,9	6,7	7 026	6 049	22 283	23 888	5 939	6 087	72,9	61,5
Rutka Tartak	6,5	5,7	506	428	1 385	1 588	394	454	77,0	66,0
<b>Szypliszki</b>	<b>6,6</b>	<b>6,7</b>	<b>805</b>	<b>653</b>	<b>2 559</b>	<b>2 605</b>	<b>652</b>	<b>688</b>	<b>72,5</b>	<b>63,0</b>
Wiżajny	8,7	5,6	495	411	1 712	1 592	504	460	71,0	64,2
Powiat sejneński	14,8	14	3 603	3 049	13 740	13 892	3 892	4 022	66,3	60,3
<b>Giby</b>	<b>17,6</b>	<b>17</b>	<b>499</b>	<b>415</b>	<b>1 828</b>	<b>1 890</b>	<b>641</b>	<b>622</b>	<b>74,1</b>	<b>65,2</b>
Puńsk	11,2	11,5	746	612	2 874	2 884	794	812	65,5	59,1
Sejny	13,6	12,6	697	579	2 600	2 720	809	833	70,7	60,9
Powiat augustowski	12,4	11,1	10 443	9 130	38 460	39 841	10 072	10 902	65,9	59,3
Lipsk	14,3	12,4	1 010	754	3 501	3 632	1 101	1 103	73,1	60,3
<b>Płaska</b>	<b>14,7</b>	<b>14,7</b>	<b>425</b>	<b>365</b>	<b>1 588</b>	<b>1 680</b>	<b>531</b>	<b>544</b>	<b>70,3</b>	<b>63,0</b>
Powiat sokólski	11,0	10,8	11 791	10 034	46 368	46 965	13 887	14 129	67,5	60,5
<b>Krynki</b>	<b>16,3</b>	<b>15,6</b>	<b>510</b>	<b>405</b>	<b>2 071</b>	<b>2 143</b>	<b>817</b>	<b>761</b>	<b>74,6</b>	<b>60,5</b>

## Załącznik 3 cd.

Wyszczególnienie	Stopa bezrobocia <sup>a</sup>		Ludność w wieku przedprodukcyjnym <sup>b</sup>		Ludność w wieku produkcyjnym <sup>c</sup>		Ludność w wieku poprodukcyjnym <sup>d</sup>		Wskaźnik obciążenia demograficznego <sup>e</sup>	
	2006	2012	2006	2012	2006	2012	2006	2012	2006	2012
Kuźnica	13,2	10,8	665	615	2 628	2 728	975	933	74,1	65,4
Nowy Dwór	13,0	11,0	457	367	1 717	1 760	756	671	80,4	67,5
Sokółka m-w	10,9	11,0	4 159	3 851	18 195	18 113	3 925	4 501	55,7	53,9
Szudziałowo	12,1	12,7	498	421	1 990	1 959	927	837	81,8	72,1
Powiat białostocki	7,4	9,4	22 461	21 703	91 609	97 454	23 212	25 231	61,4	56,5
Gródek	12,5	13,6	710	711	3 579	3 481	1 425	1 408	69,2	67,9
Michałow	10,1	11,7	952	847	4 431	4 437	1 944	1 854	77,7	68,9
Powiat hajnowski	7,5	8,3	6 189	10 034	30 057	29 115	11 584	11 622	70,1	66,0
Białowieża	8,0	11,7	3 076	4 05	15 065	14 737	3 777	4 353	55,2	55,2
Czeremcha	8,1	8,6	306	615	1 750	1 478	608	596	76,1	70,2
<b>Dubicze Cerkiewne</b>	<b>7,6</b>	<b>7,2</b>	<b>508</b>	<b>367</b>	<b>2 233</b>	<b>2 179</b>	<b>878</b>	<b>888</b>	<b>72,7</b>	<b>65,3</b>
Hajnówka	6,0	7,3	176	3 851	930	828	763	728	84,6	71,5
Kleszczewo m-w	7,8	7,6	327	421	1 581	1 567	965	890	92,6	84,0
Narewka	8,1	8,5	493	386	2 406	2 442	1 088	1 011	76,0	63,8
Powiat siemiatycki	6,8	5,9	7 840	6 502	30 402	30 672	10 232	10 184	71,5	63,9
<b>Mielnik</b>	<b>7,7</b>	<b>5,6</b>	<b>348</b>	<b>281</b>	<b>1 504</b>	<b>1 555</b>	<b>818</b>	<b>743</b>	<b>88,0</b>	<b>74,7</b>
Nurzec Stacja	12,8	10,6	629	518	2 552	2 558	1 269	1 195	83,9	74,8
Województwo lubelskie	10,5	9,6	356 853	326 144	1 452 742	1 440 912	363 171	398 595	60,6	58,7
Powiat bialski	10,9	10,0	21 444	18 815	72 050	74 451	20 314	20 406	71,5	62,9
Janów Podlaski	10,4	9,6	999	900	3 570	3 656	976	974	69,6	61,8
Kodeń	11,7	10,7	656	570	2 413	2 395	900	812	73,6	66,2
Konstantynów	10,9	10,0	784	683	2 651	2 759	666	668	69,0	58,7
<b>Rokitno</b>	<b>10,0</b>	<b>11,0</b>	<b>586</b>	<b>523</b>	<b>1 943</b>	<b>1 989</b>	<b>775</b>	<b>665</b>	<b>85,0</b>	<b>69,3</b>
Sławatycze	12,9	12,8	408	399	1 552	1 540	624	551	79,6	72,3
Terespol	9,9	10,7	1 241	1 113	4 435	4 499	1 340	1 349	70,8	64,8
Powiat włodawski	16,8	14,9	6 649	5 924	26 967	26 768	6 455	7 062	60,8	56,6
Hanna	13,3	12,0	566	433	2 046	1 988	736	653	74,7	62,8
Włodawa	18,3	17,0	1 045	923	3 947	4 092	1 011	1 030	67,6	56,6
<b>Wola Uhruska</b>	<b>20,0</b>	<b>16,6</b>	<b>637</b>	<b>535</b>	<b>2 706</b>	<b>2 694</b>	<b>789</b>	<b>819</b>	<b>64,6</b>	<b>57,6</b>
Powiat chełmski	17,0	12,9	13 926	12 325	52 017	53 594	13 886	13 867	65,8	58,0
<b>Dorohusk</b>	<b>21,4</b>	<b>13,8</b>	<b>1 148</b>	<b>1 000</b>	<b>4 477</b>	<b>4 547</b>	<b>1 297</b>	<b>1 227</b>	<b>66,6</b>	<b>58,0</b>

## Załącznik 3 cd.

Wyszczególnienie	Stopa bezrobocia <sup>a</sup>		Ludność w wieku przedprodukcyjnym <sup>b</sup>		Ludność w wieku produkcyjnym <sup>c</sup>		Ludność w wieku poprodukcyjnym <sup>d</sup>		Wskaźnik obciążenia demograficznego <sup>e</sup>	
	2006	2012	2006	2012	2006	2012	2006	2012	2006	2012
Dubienka	15,0	12,1	359	346	1 749	1 656	608	518	76,5	60,7
Ruda Huta	19,3	15,4	845	770	3 121	3 166	828	800	65,2	58,9
Powiat hrubieszowski	13,3	13,8	11 249	9 676	44 505	44 577	12 644	13 409	65,4	60,6
Dołhobyczów	17,7	16,4	984	815	3 916	3 924	1 145	1 165	64,8	58,5
<b>Horodło</b>	<b>15,9</b>	<b>16,7</b>	<b>931</b>	<b>781</b>	<b>3 482</b>	<b>3 584</b>	<b>1 234</b>	<b>1 181</b>	<b>76,0</b>	<b>63,6</b>
<b>Hrubieszów</b>	<b>13,4</b>	<b>15,1</b>	<b>2 034</b>	<b>1 660</b>	<b>6 791</b>	<b>6 763</b>	<b>1 961</b>	<b>2 022</b>	<b>71,3</b>	<b>65,3</b>
Mircze	10,9	10,5	1 229	1 004	4 839	4 839	1 679	1 796	71,5	68,1
Powiat tomaszowski	13,6	11,0	14 966	12 994	57 725	58 130	15 508	16 355	65,2	59,4
<b>Lubycza Królewska</b>	<b>19,9</b>	<b>16,9</b>	<b>1 326</b>	<b>1 024</b>	<b>4 768</b>	<b>4 515</b>	<b>1 050</b>	<b>1 037</b>	<b>64,5</b>	<b>54,8</b>
Ułhówek	17,0	14,0	851	686	3 400	3 393	924	944	62,3	56,3

*a* – udział zarejestrowanych bezrobotnych w liczbie ludności w wieku produkcyjnym; *b* – ludność w wieku nieprodukcyjnym na 100 osób w wieku produkcyjnym; *c* – kobiety 15–59, mężczyźni 15–64; *d* – kobiety w wieku 60 lat i więcej, mężczyźni 65 i więcej; *e* – ludność w wieku nieprodukcyjnym na 100 osób w wieku produkcyjnym

Źródło: opracowanie własne na podstawie BDL GUS.

**Załącznik 4.** Podstawowe dane charakteryzujące gospodarstwa domowe w gminach przygranicznych na podstawie danych z Powszechnego Spisu Rolnego 2010

Wyszczególnienie	Liczba gospodarstwa ogółem	W tym udział % gospodarstw z dochodem z:				
		działalności rolniczej	emerytury	pozarolniczej działalności gospodarczej	pracy najemnej	innych niezarobkowych źródeł poza emeryturą i rentą
Województwo podlaskie	105 297	88,4	22,6	16,7	32,9	6,1
Powiat suwalski	6 646	91,6	22,2	12,6	37,3	8,6
Rutka Tartak	513	95,1	12,7	14,0	31,6	2,7
Szypliszki	<b>824</b>	<b>88,3</b>	<b>45,6</b>	<b>6,2</b>	<b>38,0</b>	<b>18,6</b>
Wiżajny	561	87,3	21,6	15,0	30,5	8,4
Powiat sejneński	3 415	88,9	20,7	18,0	30,1	3,4
Giby	<b>663</b>	<b>83,0</b>	<b>19,9</b>	<b>32,4</b>	<b>22,9</b>	<b>0,8</b>
Puńsk	667	94,8	18,4	7,8	33,9	3,4
Sejny	964	90,4	18,4	14,7	28,8	4,1
Powiat augustowski	5 996	86,7	19,0	19,4	22,4	7,0
Lipsk	943	90,2	18,7	10,4	25,1	1,7

## Załącznik 4 cd.

Wyszczególnienie	Liczba gospodarstwa ogółem	W tym udział % gospodarstw z dochodem z:				
		działalności rolniczej	emerytury	pozarolniczej działalności gospodarczej	pracy najemnej	innych niezarobkowych źródeł poza emeryturą i rentą
Płaska	<b>740</b>	<b>59,2</b>	<b>13,2</b>	<b>34,1</b>	<b>24,1</b>	<b>6,4</b>
Powiat sokólski	8 644	98,1	23,6	15,6	35,9	5,2
Krynki	<b>282</b>	<b>97,5</b>	<b>11,7</b>	<b>28,0</b>	<b>41,8</b>	<b>3,2</b>
Kuźnica	683	98,2	20,5	14,1	45,4	2,2
Nowy Dwór	598	98,3	31,8	10,4	31,4	6,2
Sokółka m-w	1 695	98,6	19,8	21,1	43,6	4,3
Szudziałowo	716	91,6	18,9	21,4	37,8	6,7
Powiat białostocki	17 199	79,2	24,2	13,8	36,0	5,7
Gródek	1107	68,8	26,3	23,7	26,9	7,8
Michałowo	1 493	76,6	22,0	14,7	35,6	3,1
Powiat hajnowski	7 900	75,7	20,9	16,8	40,8	4,1
Białowieża	458	31,4	10,0	5,9	15,9	1,7
Czeremcha	921	75,0	28,8	39,8	27,4	3,7
Dubicze Cerkiewne	<b>675</b>	<b>96,7</b>	<b>36,7</b>	<b>12,4</b>	<b>57,3</b>	<b>4,3</b>
Hajnówka	1123	85,8	21,5	14,6	50,6	4,6
Kleszczele m-w	716	83,4	18,6	16,1	43,4	7,4
Narewka	1 101	69,3	23,0	8,8	36,7	4,2
Powiat siemiatycki	8 301	87,1	20,4	22,3	36,3	4,5
Mielnik	<b>579</b>	<b>81,9</b>	<b>29,9</b>	<b>13,3</b>	<b>54,1</b>	<b>4,7</b>
Nurzec Stacja	1 025	85,3	20,8	41,2	33,3	5,8
Województwo lubelskie	260 288	90,5	31,0	14,7	43,3	6,8
Powiat bialski	18 125	90,2	26,0	15,1	43,7	6,3
Janów Podlaski	867	84,4	19,6	26,9	31,1	10,5
Kodeń	758	93,7	31,1	15,3	38,0	2,2
Konstantynów	706	90,1	15,7	5,8	51,4	4,7
Rokitno	<b>649</b>	<b>99,2</b>	<b>19,3</b>	<b>9,4</b>	<b>55,5</b>	<b>3,7</b>
Sławatycze	425	90,1	33,2	31,5	38,4	5,4
Terespol	1 135	80,2	27,0	4,5	48,4	2,6
Powiat włodawski	5 420	85,0	29,9	11,2	36,2	9,4
Hanna	760	96,6	37,4	12,4	39,3	16,6
Włodawa	947	81,5	35,8	9,0	43,8	6,4
Wola Uhruska	<b>593</b>	<b>89,2</b>	<b>32,7</b>	<b>25,8</b>	<b>35,4</b>	<b>12,6</b>
powiat chełmski	15 722	94,5	38,4	14,0	42,4	6,8

## Załącznik 4 cd.

Wyszczególnienie	Liczba gospodarstwa ogółem	W tym udział % gospodarstw z dochodem z:				
		działalności rolniczej	emerytury	pozarolniczej działalności gospodarczej	pracy najemnej	innych niezarobkowych źródeł poza emeryturą i rentą
Dorohusk	<b>1 547</b>	<b>94,6</b>	<b>43,8</b>	<b>17,2</b>	<b>43,0</b>	<b>6,2</b>
Dubienka	521	96,0	42,2	6,0	28,2	4,8
Ruda Huta	1 020	88,1	41,1	6,6	48,0	8,7
Powiat hrubieszowski	9 790	95,8	29,4	10,9	36,3	5,8
Dołhobyczów	891	94,3	11,7	18,1	20,3	3,4
Horodło	<b>1 031</b>	<b>93,4</b>	<b>30,3</b>	<b>3,6</b>	<b>29,4</b>	<b>4,8</b>
Hrubieszów	<b>2 334</b>	<b>95,1</b>	<b>35,3</b>	<b>9,1</b>	<b>43,6</b>	<b>9,3</b>
Mircze	1 452	99,2	29,2	7,6	37,5	7,4
Powiat tomaszowski	14 950	94,9	37,0	20,0	39,4	8,2
Lubycza Królewska	<b>661</b>	<b>93,8</b>	<b>47,7</b>	<b>34,2</b>	<b>54,2</b>	<b>13,5</b>
Ulhówek	746	99,6	31,0	49,1	26,3	11,8

Źródło: opracowanie własne na podstawie BDL GUS.

**Załącznik 5.** Udział użytków rolnych, gruntów pod zasiewami, łąk i pastwisk oraz lasów w powierzchni gmin na tle powiatów (w %)

Wyszczególnienie	Użytki rolne	Użytki pod zasiewami	Łąki i pastwiska trwałe	Lasy
Województwo podlaskie	83,3	47,1	31,7	11,9
Powiat suwalski	86,9	48,8	33,3	7,2
Rutka-Tartak	86,8	33,6	47,5	9,4
Szypliszki	87,9	42,3	41,3	6,2
Wiżajny	85,1	42,6	39,0	7,1
Powiat sejneński	82,0	43,1	34,4	10,0
Giby	<b>82,9</b>	<b>47,8</b>	<b>24,4</b>	<b>11,7</b>
Puńsk	80,9	40,0	37,4	7,4
Sejny	81,1	44,6	33,9	11,9
Powiat augustowski	84,0	39,1	41,1	9,9
Lipsk	71,6	41,8	26,8	17,2
Płaska	79,4	26,2	32,0	14,8
Powiat sokólski	84,4	52,9	28,4	10,1
Krynki	<b>84,7</b>	<b>66,7</b>	<b>13,5</b>	<b>11,9</b>
Kuźnica	78,1	51,3	22,1	17,0
Nowy Dwór	83,1	58,7	22,7	11,4
Sokółka	83,5	53,0	27,5	12,3

## Załącznik 5 cd.

Wyszczególnienie	Użytki rolne	Użytki pod zasiewami	Łąki i pastwiska trwałe	Lasy
Szudziałowo	87,2	68,0	13,8	8,7
Powiat białostocki	82,0	44,2	30,0	12,9
Gródek	76,9	28,7	34,1	18,1
Michałow	85,7	37,4	37,1	11,2
Powiat hajnowski	80,7	42,2	28,5	13,4
Białowieża	82,5	7,3	23,7	3,4
Czeremcha	69,7	34,0	21,9	25,0
Dubicze Cerkiewne	<b>75,8</b>	<b>40,4</b>	<b>29,0</b>	<b>20,8</b>
Hajnówka	89,7	54,4	27,9	4,4
Kleszczele	72,2	33,6	24,7	24,5
Narewka	72,1	17,9	37,6	16,5
Powiat siemiatycki	79,8	52,0	21,5	16,3
Mielnik	<b>63,4</b>	<b>32,9</b>	<b>15,7</b>	<b>31,0</b>
Nurzec-Stacja	77,8	45,6	17,4	15,6
Województwo lubelskie	85,5	61,3	14,0	8,8
Powiat biański	83,3	58,9	19,0	12,1
Janów Podlaski	84,4	54,3	22,3	10,8
Kodeń	81,7	59,1	20,3	10,6
Konstantynów	90,4	66,6	11,8	6,4
Rokitno	<b>81,6</b>	<b>66,3</b>	<b>11,7</b>	<b>14,1</b>
Sławatycze	89,2	57,2	28,0	5,0
Terespol	85,9	60,9	19,1	9,1
Powiat włodawski	83,9	43,7	31,0	9,7
Hanna	86,1	53,6	27,2	9,1
Włodawa	81,9	39,8	30,2	9,3
Wola Uhruska	<b>83,8</b>	<b>44,0</b>	<b>27,1</b>	<b>10,3</b>
Powiat chełmski	87,9	61,3	18,9	4,3
Dorohusk	<b>87,0</b>	<b>44,8</b>	<b>30,8</b>	<b>4,2</b>
Dubienka	88,1	49,3	27,7	8,8
Ruda-Huta	81,8	39,5	25,7	7,3
Powiat hrubieszowski	94,2	81,3	9,5	1,8
Dołhobyczów	94,8	86,8	6,6	1,1
Horodło	96,4	78,1	9,4	0,4
Hrubieszów	95,4	83,5	8,5	0,8
Mircze	93,3	81,6	9,2	2,8
Powiat tomaszowski	90,4	71,5	12,4	5,1
Lubycza Królewska	<b>94,5</b>	<b>70,6</b>	<b>20,0</b>	<b>2,0</b>
Ulhówek	95,7	83,6	9,9	0,7

Źródło: opracowanie własne na podstawie BDL GUS.

**Załącznik 6.** Wybrane wskaźniki aktywności ekonomicznej i społecznej w gminach przygranicznych na tle powiatów w 2006 i 2012 roku

Wyszczególnienie	Podmioty gospodarcze przypadające na 1000 mieszkańców w wieku produkcyjnym		Fundacje, stowarzyszenia i organizacje społeczne na 1000 mieszkańców	
	2006	2012	2006	2012
Województwo podlaskie	119,4	124,1	23	28
Powiat suwalski	79,8	80,7	20	24
Rutka Tartak	50,3	65,2	4	20
<b>Szypliszki</b>	<b>73,9</b>	<b>77,7</b>	<b>22</b>	<b>23</b>
Wiżajny	75,1	65,3	26	24
Powiat sejneński	95,1	90,2	28	34
<b>Giby</b>	<b>121,4</b>	<b>94,8</b>	<b>27</b>	<b>27</b>
Puńsk	69,0	79,8	23	26
Sejny	59,0	67,4	22	27
Powiat augustowski	121,1	111,8	23	27
Lipsk	77,1	75,3	21	26
<b>Płaska</b>	<b>184,7</b>	<b>143,6</b>	<b>31</b>	<b>39</b>
Powiat sokólski	80,6	84,8	22	27
<b>Krynki</b>	<b>101,2</b>	<b>85,4</b>	<b>15</b>	<b>27</b>
Kuźnica	65,7	72,7	14	12
Nowy Dwór	49,9	47,9	24	29
Sokółka m-w	100,3	107,0	20	27
Szudziałowo	73,5	74,9	23	31
Powiat białostocki	98,8	121,4	17	24
Gródek	83,2	104,0	26	29
Michałow	93,8	93,0	18	28
Powiat hajnowski	115,4	106,8	25	33
Białowieża	169,2	150,3	60	96
Czeremcha	77,3	55,9	17	17
<b>Dubicze Cerkiewne</b>	<b>208,9</b>	<b>153</b>	<b>32</b>	<b>54</b>
Hajnówka	114,8	109,8	21	30
Kleszczele m-w	123,3	97,4	35	47
Narewka	100,2	75,5	30	36
Powiat siemiatycki	88,4	89,3	22	29
<b>Mielnik</b>	<b>106,3</b>	<b>86,0</b>	<b>37</b>	<b>54</b>
Nurzec Stacja	81,4	62,2	16	21
Województwo lubelskie	111,3	121,7	23	31
Powiat bialski	84,0	89,8	21	28
Janów Podlaski	88,1	85,4	18	24

## Załącznik 6 cd.

Wyszczególnienie	Podmioty gospodarcze przypadające na 1000 mieszkańców w wieku produkcyjnym		Fundacje, stowarzyszenia i organizacje społeczne na 1000 mieszkańców	
	2006	2012	2006	2012
Kodeń	63,0	62,5	28	32
Konstantynów	68,4	78,0	17	24
<b>Rokitno</b>	<b>57,1</b>	<b>61,3</b>	<b>30</b>	<b>38</b>
Sławatycze	82,7	76,8	27	32
Terespol	64,0	67,0	13	16
Powiat włodawski	93,8	105,2	24	36
Hanna	80,4	76,8	33	42
Włodawa	72,9	99,5	17	23
<b>Wola Uhruska</b>	<b>55,8</b>	<b>68,1</b>	<b>31</b>	<b>42</b>
Powiat chełmski	59,4	68,2	15	20
<b>Dorohusk</b>	<b>59,7</b>	<b>67,2</b>	<b>22</b>	<b>27</b>
Dubienka	63,0	61,2	33	36
Ruda Huta	39,3	51,0	8	13
Powiat hrubieszowski	93,5	96,9	21	30
Dołhobyczów	66,8	74,1	28	29
<b>Horodło</b>	<b>58,0</b>	<b>70,2</b>	<b>16</b>	<b>29</b>
<b>Hrubieszów</b>	<b>63,2</b>	<b>69,2</b>	<b>20</b>	<b>34</b>
Mircze	63,7	71,5	27	31
powiat tomaszowski	116,7	118,6	24	30
<b>Lubycza Królewska</b>	<b>77,6</b>	<b>81,0</b>	<b>24</b>	<b>29</b>
Ulhówek	63,0	60,4	31	36

Źródło: opracowanie własne na podstawie BDL GUS.

## Załącznik 7. Dochody własne i wydatki budżetu gmin na jednego mieszkańca

Wyszczególnienie	Wydatki budżetów gmin na 1 mieszkańca – wydatki gmin bez miast na prawach powiatu		Dochody własne gmin na 1 mieszkańca – bez miast na prawach powiatu	
	2006	2012	2006	2012
Województwo podlaskie	2 022,4	2 827,7	671,1	1 168,0
Powiat suwalski	2 297,9	3 560,9	562,7	1 594,5
Rutka Tartak	2 729,7	2 977,6	413,1	724,4
<b>Szypliszki</b>	<b>2 408,7</b>	<b>3 475,5</b>	<b>555,3</b>	<b>972,8</b>
Wiżajny	2 252,5	3 490,9	443,9	1 299,7
Powiat sejneński	2 267,5	2 985,9	548,1	1 035,1
<b>Giby</b>	<b>2 486,2</b>	<b>3 186,5</b>	<b>664,0</b>	<b>1 116,0</b>
Puńsk	2 361,5	4 076,7	462,4	1 038,8



## Załącznik 7 cd.

Wyszczególnienie	Wydatki budżetów gmin na 1 mieszkańca – wydatki gmin bez miast na prawach powiatu		Dochody własne gmin na 1 mieszkańca – bez miast na prawach powiatu	
	2006	2012	2006	2012
Sejny	2 217,5	2 667,7	530,6	1 093,9
Powiat augustowski	2 149,1	3 047,9	836,3	1 098,9
Lipsk	2 350,2	2 743,2	406,5	755,1
<b>Płaska</b>	<b>2 122,9</b>	<b>4 577,7</b>	<b>903,3</b>	<b>1 283,3</b>
Powiat sokólski	1 834,4	2 683,9	547,7	1 008,7
<b>Krynki</b>	<b>1 950,5</b>	<b>3 081,9</b>	<b>677,8</b>	<b>1 065,3</b>
Kuźnica	1 900,5	2 222,2	492,4	803,2
Nowy Dwór	1 830,1	2 482,4	373,6	721,1
Sokółka m-w	1 781,9	2 439,1	681,8	1 159,1
Szudziałowo	1 899,5	2 839,8	598,2	1 074,4
Powiat białostocki	1 926,9	2 630,9	838,6	1 336,8
Gródek	2 261,9	3 267,3	923,3	1 333,4
Michałow	2 550,0	3 370,4	1 794,9	2 222,7
Powiat hajnowski	2 096,1	2 928,0	789,4	1 339,2
Białowieża	2 373,8	3 279,8	771,5	1 138,9
Czeremcha	2 022,2	3 020,8	1 143,7	1 715,3
<b>Dubicze Cerkiewne</b>	<b>1 853</b>	<b>3 992,2</b>	<b>506,5</b>	<b>1 130,4</b>
Hajnówka	2 547,7	2 814,2	600,4	1 300,0
Kleszczel m-w	2 119,3	3 221,3	583,2	1 294,3
Narewka	2 903,7	3 698,8	1 239,2	2 372,4
Powiat siemiatycki	2 010,7	3 017,2	744,2	1 259,6
<b>Mielnik</b>	<b>4 915,9</b>	<b>7 466,2</b>	<b>3 637,3</b>	<b>5 123,4</b>
Nurzec Stacja	1 641,1	3 013,9	472,0	811,7
Województwo lubelskie	1 899,5	2 897,3	586,4	957,0
Powiat bialski	2 018,4	3 119,7	547,2	899,9
Janów Podlaski	2 145,6	2 865,6	625,6	923,1
Kodeń	2 176,6	2 978,5	503,6	759,4
Konstantynów	1 975,3	2 837,3	487,8	797,8
<b>Rokitno</b>	<b>2 263,4</b>	<b>2 601,2</b>	<b>421,6</b>	<b>782,6</b>
Sławatycze	1 943,4	2 951,4	498,8	879,9
Terespol	2 181,7	3 654,4	1 227,7	2 111,3
Powiat włodawski	2 108,1	3 380,8	616,8	1 052,8
Hanna	1 955,3	3 061,3	394,7	679,5
Włodawa	2 063,6	3 512,3	664,2	1 085,5
<b>Wola Uhruska</b>	<b>2 415,3</b>	<b>4 627,9</b>	<b>425,2</b>	<b>1 191,3</b>

## Załącznik 7 cd.

Wyszczególnienie	Wydatki budżetów gmin na 1 mieszkańca - wydatki gmin bez miast na prawach powiatu		Dochody własne gmin na 1 mieszkańca - bez miast na prawach powiatu	
	2006	2012	2006	2012
Powiat chełmski	2 050,1	3 017,0	511,2	833,8
<b>Dorohusk</b>	<b>2 005,1</b>	<b>3 360,5</b>	<b>528,6</b>	<b>890,3</b>
Dubienka	2 074,0	2 931,5	568,1	736,7
Ruda Huta	1 961,1	2 707,8	256,5	424,8
Powiat hrubieszowski	1 810,8	2 754,3	569,8	1028,5
Dołhobyczów	1 823,7	2 727,1	464,8	945,8
<b>Horodło</b>	<b>2 002,5</b>	<b>2 942,0</b>	<b>656,7</b>	<b>1 058,1</b>
<b>Hrubieszów</b>	<b>1 734,2</b>	<b>2 617,1</b>	<b>439,4</b>	<b>858,6</b>
Mircze	1 463,4	3 056,7	429,4	924,7
Powiat tomaszowski	1 940,1	3 010,2	578,8	979,1
<b>Lubycza Królewska</b>	<b>2 232,7</b>	<b>3 209,7</b>	<b>547,4</b>	<b>1 248,1</b>
Ulhówek	2 184,3	3 513,7	550,8	1 018,4

## Załącznik 8. Podmioty gospodarcze wpisane w systemie REGON na terenie gmin przygranicznych na tle powiatów w 2006 i 2012 roku.

Wyszczególnienie	Liczba podmiotów gospodarki narodowej ogółem		W tym w %:							
			sektor prywatny		sektor prywatny – osoby fizyczne prowadzące działalność gospodarczą		sektor prywatny – spółki handlowe		sektor prywatny – spółki handlowe z udziałem kapitału zagranicznego	
			2006	2012	2006	2012	2006	2012	2006	2012
Województwo podlaskie	88 931	94 721	96,4	96,6	80,5	78,1	4,2	5,3	0,5	0,6
Powiat suwalski	1 626	1 800	93,5	94,4	78,1	78,7	2,4	3,1	0,5	0,6
Rutka Tartak	65	97	90,8	93,8	73,8	74,2	1,5	2,1	1,5	0,0
<b>Szypliszki</b>	<b>172</b>	<b>188</b>	<b>93,0</b>	<b>91,5</b>	<b>76,7</b>	<b>75,5</b>	<b>2,3</b>	<b>3,2</b>	<b>0,0</b>	<b>0,0</b>
Wiżajny	119	98	91,6	90,8	68,9	69,4	1,7	1,0	0,8	1,0
Powiat sejneński	1 215	1 180	92,8	92,7	76,7	74,2	2,6	3,0	0,5	0,8
<b>Giby</b>	<b>207</b>	<b>168</b>	<b>94,2</b>	<b>92,9</b>	<b>85,0</b>	<b>81,0</b>	<b>1,0</b>	<b>0,6</b>	<b>0,0</b>	<b>0,0</b>
Puńsk	184	216	89,1	91,7	64,7	67,6	7,6	8,8	1,6	3,2
Sejny	142	173	96,5	97,1	81,0	79,2	0,0	0,0	0,0	0,0
Powiat augustowski	4 305	4 205	95,3	95,1	80,9	78,2	2,8	3,6	0,4	0,6
Lipsk	250	258	92,0	92,2	75,2	74,8	3,6	3,5	0,4	0,4
<b>Płaska</b>	<b>276</b>	<b>228</b>	<b>97,1</b>	<b>95,2</b>	<b>90,9</b>	<b>86,0</b>	<b>0,7</b>	<b>0,9</b>	<b>0,4</b>	<b>0,0</b>
Powiat sokólski	3 467	3 760	94,4	94,4	79,4	76,6	3,0	3,3	0,3	0,3

## Załącznik 8 cd.

Wyszczególnienie	Liczba podmiotów gospodarki narodowej ogółem		W tym w %:							
			sektor prywatny		sektor prywatny – osoby fizyczne prowadzące działalność gospodarczą		sektor prywatny – spółki handlowe		sektor prywatny – spółki handlowe z udziałem kapitału zagranicznego	
			2006	2012	2006	2012	2006	2012	2006	2012
Kuźnica	161	188	91,3	93,6	77,6	80,9	2,5	2,7	0,6	0,5
Nowy Dwór	81	80	90,1	88,8	63,0	58,8	0,0	1,3	0,0	0,0
Sokółka m-w	1 693	1 840	95,9	95,8	83,0	79,8	3,8	4,1	0,5	0,5
Szudziałowo	138	140	92,8	92,9	69,6	68,6	2,2	1,4	0,0	0,0
Powiat białostocki	8 397	11 198	96,8	97,5	81,1	81,5	4,1	4,6	0,5	0,5
Gródek	281	347	96,1	96,0	75,4	74,9	5,0	5,2	1,4	0,9
Michałow	387	393	94,1	93,9	77,3	72,0	2,1	2,3	0,3	0,0
Powiat hajnowski	3 244	2 957	95,4	93,3	80,7	74,8	2,2	2,8	0,5	0,6
Białowieża	256	203	93,0	90,1	80,1	70,0	2,7	3,9	1,6	1,5
Czeremcha	162	117	93,8	92,3	77,2	68,4	0,0	1,7	0	0,9
<b>Dubicze Cerkiewne</b>	<b>183</b>	<b>119</b>	<b>95,1</b>	<b>92,4</b>	<b>78,7</b>	<b>64,7</b>	<b>0,5</b>	<b>0,8</b>	<b>0,0</b>	<b>0,0</b>
Hajnówka	266	256	97,7	97,3	79,3	76,2	2,6	3,1	0,4	0,4
Kleszczel m-w	184	145	94,6	93,1	75,5	66,9	3,3	3,4	1,1	1,4
Narewka	227	177	95,6	91,0	77,5	63,8	2,2	5,1	0,4	2,3
Powiat siemiatycki	2 499	2 579	94,4	94,3	78,0	75,1	1,9	2,7	0,2	0,3
<b>Mielnik</b>	<b>151</b>	<b>127</b>	<b>93,4</b>	<b>92,1</b>	<b>74,2</b>	<b>63,0</b>	<b>0,7</b>	<b>0,8</b>	<b>0,0</b>	<b>0,0</b>
Nurzec Stacja	197	152	94,4	93,4	68,0	57,9	4,6	5,3	0,5	0,0
Województwo lubelskie	150 579	166 027	96,0	96,4	77,3	76,2	4,8	5,8	0,6	0,7
Powiat bialski	5571	6 266	94,8	95,1	76,6	76,0	3,8	4,7	0,7	1,0
Janów Podlaski	288	292	94,8	94,9	80,6	79,1	2,4	3,4	0,0	0,0
Kodeń	144	142	93,1	93,0	61,8	62,7	4,9	5,6	0,0	1,4
Konstantynów	166	202	94,0	94,6	77,7	76,7	4,2	5,0	2,4	2,0
<b>Rokitno</b>	<b>102</b>	<b>115</b>	<b>92,2</b>	<b>93,0</b>	<b>64,7</b>	<b>63,5</b>	<b>3,9</b>	<b>7,0</b>	<b>1,0</b>	<b>1,7</b>
Sławatycze	119	111	93,3	91,9	73,1	73,0	2,5	0,0	0,0	0,0
Terespol	263	283	92,8	92,6	64,6	64,3	12,5	12,0	3,8	4,2
Powiat włodawski	2 339	2 671	93,4	93,7	74,8	74,2	2,9	3,1	0,4	0,4
Hanna	154	145	93,5	93,1	70,8	66,9	2,6	3,4	0,6	0,7
Włodawa	261	384	95,8	96,9	68,6	75,8	3,4	2,9	0,8	0,5
<b>Wola Uhruska</b>	<b>140</b>	<b>175</b>	<b>89,3</b>	<b>90,9</b>	<b>66,4</b>	<b>70,3</b>	<b>3,6</b>	<b>2,3</b>	<b>0,0</b>	<b>0,0</b>
Powiat chełmski	2 857	3 443	92,8	93,9	75,4	77,1	3,1	3,3	0,5	0,5
<b>Dorohusk</b>	<b>248</b>	<b>288</b>	<b>91,1</b>	<b>92,0</b>	<b>70,6</b>	<b>70,5</b>	<b>5,2</b>	<b>6,3</b>	<b>1,2</b>	<b>1,7</b>

## Załącznik 8 cd.

Wyszczególnienie	Liczba podmiotów gospodarki narodowej ogółem		W tym w %:							
			sektor prywatny		sektor prywatny – osoby fizyczne prowadzące działalność gospodarczą		sektor prywatny – spółki handlowe		sektor prywatny – spółki handlowe z udziałem kapitału zagranicznego	
	2006	2012	2006	2012	2006	2012	2006	2012	2006	2012
Ruda Huta	114	152	91,2	93,4	71,1	77,0	5,3	3,9	0,9	0,7
Powiat hrubieszowski	3 866	4080	94,9	95,3	78,2	76,3	1,7	2,0	0,2	0,2
Dołhobyczów	245	276	92,7	92,8	72,2	73,6	2,0	2,2	0,0	0,7
<b>Horodło</b>	<b>186</b>	<b>238</b>	<b>91,9</b>	<b>93,3</b>	<b>70,4</b>	<b>72,3</b>	<b>1,1</b>	<b>0,4</b>	<b>1,1</b>	<b>0,0</b>
<b>Hrubieszów</b>	<b>398</b>	<b>437</b>	<b>96,0</b>	<b>97,5</b>	<b>79,9</b>	<b>79,6</b>	<b>0,0</b>	<b>0,2</b>	<b>0,0</b>	<b>0,2</b>
Mircze	288	325	95,1	95,4	75,0	76,3	0,7	1,2	0,0	0,3
Powiat tomaszowski	6 232	6 509	95,9	96,3	80,1	78,8	2,4	3,0	0,2	0,3
<b>Lubycza Królewska</b>	<b>337</b>	<b>344</b>	<b>94,1</b>	<b>95,1</b>	<b>69,4</b>	<b>67,2</b>	<b>4,2</b>	<b>5,8</b>	<b>0,3</b>	<b>0,3</b>
Ulhówek	201	194	94,5	93,8	73,1	70,1	2,5	3,1	0,0	0,0

Źródło: opracowanie własne na podstawie BDL GUS.

**Załącznik 9.** Podstawowe dane obrazujące gospodarkę turystyczną na terenie gmin przygranicznych

Wyszczególnienie	Obiekty hotelowe		Inne obiekty noclegowe razem		Miejsca noclegowe w obiektach hotelowych		Miejsca noclegowe w innych obiektach noclegowych razem		Polacy korzystający z obiektów hotelowych		Polacy korzystający z innych obiektów noclegowych		Turyści korzystający z obiektów hotelowych		Turyści zagraniczni korzystający z innych obiektów noclegowych	
	2006	2012	2006	2012	2006	2012	2006	2012	2006	2012	2006	2012	2006	2012	2006	2012
Województwo podlaskie	37	76	139	167	3 115	5 337	8 626	7 072	171 199	266 976	143 739	131 860	71 445	114 138	17 553	21 760
Powiat suwalski	0	4	21	22	0	101	1 228	861	0	1 685	12 635	10 750	0	243	2 150	701
Rutka tartak	0	0	0	2	0	0	0	25	0	0	0	110	0	0	0	3
<b>Szypliszki</b>	<b>0</b>	<b>2</b>	<b>3</b>	<b>2</b>	<b>0</b>	<b>53</b>	<b>66</b>	<b>101</b>	<b>0</b>	<b>1 208</b>	<b>524</b>	<b>4 512</b>	<b>0</b>	<b>223</b>	<b>404</b>	<b>341</b>
Wizajny	0	0	1	2	0	0	50	37	0	0	185	170	0	0	0	0
Powiat sejneński	1	2	13	16	96	132	386	641	2 159	5 472	4 702	8 604	10	246	349	466
<b>Giby</b>	<b>1</b>	<b>1</b>	<b>5</b>	<b>5</b>	<b>96</b>	<b>90</b>	<b>149</b>	<b>371</b>	<b>2 159</b>	<b>1 657</b>	<b>1 431</b>	<b>6 328</b>	<b>10</b>	<b>0</b>	<b>211</b>	<b>413</b>
Puńsk	0	0	0	2	0	0	0	88	0	0	0	1 292	0	0	0	40
Sejny	0	0	3	6	0	0	67	125	0	0	429	732	0	0	27	13
Powiat augustowski	5	9	32	25	431	601	3 033	1916	25 812	22 640	40 720	26 664	8 455	8 782	3 038	1 607
<b>Płaska</b>	<b>0</b>	<b>0</b>	<b>8</b>	<b>5</b>	<b>0</b>		<b>609</b>	<b>191</b>	<b>0</b>	<b>0</b>	<b>6 859</b>	<b>5 006</b>	<b>0</b>	<b>0</b>	<b>887</b>	<b>81</b>
Powiat sokólski	0	2	6	9	0	34	222	214	0	1 650	4 093	5 878	0	461	795	1 874
<b>Krynki</b>	<b>0</b>	<b>0</b>	<b>1</b>	<b>2</b>	<b>0</b>	<b>0</b>	<b>25</b>	<b>24</b>	<b>0</b>	<b>0</b>	<b>90</b>	<b>242</b>	<b>0</b>	<b>0</b>	<b>0</b>	<b>7</b>
Kuźnica	0	0	1	1	0	0	23	20	0	0	513	464	0	0	667	1 677
Sokółka m-w	0	1	2	4	0	20	86	140	0	1 184	2 220	3 511	0	320	104	164
Powiat białostocki	2	12	10	12	300	948	610	227	10 283	47 167	15 915	5 390	12 454	13 020	2 495	2 476
Gródek	0	1	0	2	0	84	0	31	0	5 937	0	181	0	0	0	3
Powiat hajnowski	1	5	13	28	145	568	625	698	9 467	24 273	25 747	13 127	1 260	2 813	2 282	2 187
Białowieża	1	5	6	14	145	568	340	382	9 467	23 979	15 281	8 069	1 260	2 813	2 002	2 057
Dubicze cerkiewne	0	0	2	6	0	0	52	132	0	0	1 624	1 687	0	0	31	6
Hajnówka	0	0	0	1	0	0	0	15	0	0	0	167	0	0	0	0

## Załącznik 9 cd.

Wyszczególnienie	Obiekty hotelowe		Inne obiekty noclegowe razem		Miejsca noclegowe w obiektach hotelowych		Miejsca noclegowe w innych obiektach noclegowych razem		Polacy korzystający z obiektów hotelowych		Polacy korzystający z innych obiektów noclegowych		Turyści zagraniczni korzystający z obiektów hotelowych		Turyści zagraniczni korzystający z innych obiektów noclegowych	
	2006	2012	2006	2012	2006	2012	2006	2012	2006	2012	2006	2012	2006	2012	2006	2012
Narewka	0	0	1	3	0	0	60	70	0	0	143	680	0	0	9	0
Powiat siemiatycki	1	4	3	8	10	128	91	205	439	4227	2560	3145	135	1374	182	74
<b>Mielnik</b>	<b>0</b>	<b>0</b>	<b>0</b>	<b>3</b>	<b>0</b>	<b>0</b>	<b>0</b>	<b>91</b>	<b>0</b>	<b>0</b>	<b>0</b>	<b>1625</b>	<b>0</b>	<b>0</b>	<b>0</b>	<b>73</b>
Województwo lubelskie	95	130	219	206	5 627	7 475	13 415	12 086	268 426	391 085	196 344	195 198	89 571	98 896	10 131	6 119
Powiat białski	10	9	11	15	345	446	413	436	11 854	29 937	3 559	3 522	13 199	14 423	161	291
Janów podlaski	2	2	0	5	125	130	0	137	5051	3109	0	963	54	80	0	34
Kodeń	0	0	1	1	0	0	140	25	0	0	317	59	0	0	0	0
Konstantynów	0	0	1	0	0	0	25	0	0	0	5	0	0	0	0	0
Ślawatycze	0	0	1	1	0	0	29	12	0	0	245	144	0	0	0	0
Terespol	1	0	1	2	46	0	25	2215	99	0	19	140	1	0	0	1
Powiat włodawski	4	3	51	38	165	200	3 257	2 215	3 293	4 975	17 304	17 790	104	464	100	40
Hanna	0	0	1	0	0	0	25	0	0	0	0	0	0	0	0	0
Włodawa	2	2	43	30	98	175	2 955	1 915	1 497	4 160	16 519	16 600	8	249	88	0
<b>Wola uhirska</b>	<b>0</b>	<b>0</b>	<b>1</b>	<b>1</b>	<b>0</b>	<b>0</b>	<b>25</b>	<b>25</b>	<b>0</b>	<b>0</b>	<b>0</b>	<b>92</b>	<b>0</b>	<b>0</b>	<b>0</b>	<b>0</b>
Powiat chełmski	2	2	8	1	96	115	272	23	3 471	4 425	854	17	2 001	2 650	147	0
<b>Dorohusk</b>	<b>1</b>	<b>1</b>	<b>0</b>	<b>0</b>	<b>25</b>	<b>25</b>	<b>0</b>	<b>0</b>	<b>141</b>	<b>251</b>	<b>0</b>	<b>0</b>	<b>824</b>	<b>602</b>	<b>0</b>	<b>0</b>
Dubienka	0	0	4	0	0	0	205	0	0	0	395	11	0	0	0	0
Powiat hrubieszowski	2	2	1	2	101	71	63	78	1 381	2 022	3 878	703	292	35	0	0
<b>Hrubieszów</b>	<b>0</b>	<b>0</b>	<b>0</b>	<b>2</b>	<b>0</b>	<b>0</b>	<b>0</b>	<b>78</b>	<b>0</b>	<b>0</b>	<b>0</b>	<b>703</b>	<b>0</b>	<b>0</b>	<b>0</b>	<b>0</b>
Powiat tomaszowski	2	4	13	10	99	218	872	511	5 306	7 398	6 717	12917	1 053	567	411	1 261

• Do obiektów hotelowych od 2012 roku zaliczane są kwatery agroturystyczne i gospodarstwa gościnne mające minimum 10 pokoi. W części gminach przygranicznych nie ma obiektów turystycznych, dlatego nie zostały one uwzględnione w tabeli. Są to gminy: Rutka Tartak, Puńsk, Lipsk, Nowy Dwór, Szudziałowo, Michałowo, Czeremcha, Hajnówka, Nurzec Stacja, Kodeń, Rokitno, Ruda Huta, Dołhobyczów, Horodło.

Źródło: opracowanie własne na podstawie Banku Danych Lokalnych GUS, [www.gus.gov.pl](http://www.gus.gov.pl).

**Załącznik 10.** Charakterystyki statystyczne zmiennych diagnostycznych – dane z 2006 roku

Gminy	X <sub>1</sub>	X <sub>2</sub>	X <sub>3</sub>	X <sub>4</sub>	X <sub>5</sub>	X <sub>6</sub>	X <sub>7</sub>	X <sub>8</sub>	X <sub>9</sub>	X <sub>10</sub>
Rutka Tartak	6,5	50,3	921,31	32	413,13	4	60,6	6,56	14,88	93,69
Szypliszki	6,6	73,9	280,60	65	555,29	22	63,7	<b>11,45</b>	<b>15,19</b>	<b>91,75</b>
Wiżajny	8,7	75,1	203,67	32	443,92	26	63,2	10,70	22,13	104,62
Giby	17,6	121,4	526,80	74	663,99	<b>27</b>	<b>41,4</b>	<b>10,44</b>	<b>13,48</b>	<b>93,85</b>
Puńsk	11,2	69,0	444,81	68	462,41	23	65,1	2,72	8,61	87,92
Sejny	13,6	59,0	432,01	24	530,64	22	63,3	15,83	15,34	68,81
Lipsk	14,3	77,1	443,73	46	406,48	21	62,4	9,62	19,07	96,35
Płaska	14,7	184,7	341,09	68	903,25	31	62,4	15,72	18,87	97,09
Krynki	<b>16,3</b>	<b>101,2</b>	<b>437,54</b>	<b>74</b>	<b>677,83</b>	<b>15</b>	<b>60,9</b>	<b>7,95</b>	<b>15,89</b>	<b>93,45</b>
Kuźnica	13,2	65,7	222,31	123	492,39	14	61,6	7,97	8,20	97,27
Nowy Dwór	13,0	49,9	214,65	31	373,59	24	58,6	9,22	8,53	98,17
Sokołka m-w	10,9	100,3	300,36	192	681,75	20	69,2	8,37	14,99	95,93
Szudziałowo	12,1	73,5	329,16	66	598,21	23	58,3	15,52	12,01	90,98
Gródek	12,5	83,2	663,61	146	923,29	26	62,6	9,98	9,45	89,85
Michałow	10,1	93,8	158,45	100	1794,92	18	60,5	11,46	10,78	97,55
Białowieża	8,0	169,2	332,03	242	1143,66	60	65,7	15,77	14,64	89,02
Czeremcha	8,1	77,3	462,60	158	506,47	17	61,7	8,84	20,17	101,88
Dubicze Cerkiewne	<b>7,6</b>	<b>208,9</b>	<b>22,73</b>	<b>102</b>	<b>600,37</b>	<b>32</b>	<b>49,8</b>	<b>12,84</b>	<b>13,38</b>	<b>100,00</b>
Hajnówka	6,0	114,8	860,69	83	743,5	21	58,1	24,08	22,68	68,94
Kleszczele m-w	7,8	123,3	623,72	82	583,18	35	55,0	11,83	16,36	87,38
Narewka	8,1	100,2	1 061,10	141	1239,23	30	60,3	9,28	14,05	99,35
Mielnik	7,7	106,3	1 591,11	122	3 637,32	37	56,3	<b>13,86</b>	<b>16,48</b>	<b>89,90</b>
Nurzec Stacja	12,8	81,4	85,31	53	472,04	16	57,3	8,76	13,26	94,02
Janów Podlaski	10,4	88,1	648,12	100	625,55	18	64,4	7,75	14,25	96,79
Kodeń	11,7	63,0	415,50	73	503,55	28	60,8	9,57	16,88	100,00
Konstantynów	10,9	68,4	91,03	77	487,78	17	64,6	9,51	11,95	105,83
Rokitno	<b>10,0</b>	<b>57,1</b>	<b>587,08</b>	<b>51</b>	<b>421,62</b>	<b>30</b>	<b>58,8</b>	<b>10,90</b>	<b>9,99</b>	<b>97,44</b>
Sławatycze	12,9	82,7	142,32	75	498,8	27	60,1	14,71	20,12	99,06
Terespol	9,9	64,0	592,35	327	1227,69	13	63,2	9,98	15,11	89,43
Hanna	13,3	80,4	124,59	53	394,71	33	61,1	11,95	13,74	78,62
Włodawa	18,3	72,9	232,41	84	664,18	17	65,8	17,32	15,33	138,61
Wola Uhruska	20,0	55,8	658,07	66	425,23	31	65,5	10,41	14,04	106,18
Dorohusk	21,4	59,7	297,37	134	528,59	22	<b>64,7</b>	<b>7,51</b>	<b>13,87</b>	<b>97,76</b>
Dubienka	15,0	63,0	502,93	59	568,06	33	64,4	10,68	12,89	103,31
Ruda Huta	19,3	39,3	280,48	33	256,47	8	65,1	11,89	11,47	84,47
Dołhobyczów	17,7	66,8	188,45	51	464,75	28	64,8	6,95	18,03	93,69
Horodło	15,9	58,0	403,44	95	656,66	16	61,7	8,15	20,54	101,67

## Załącznik 10 cd.

Gminy	X <sub>1</sub>	X <sub>2</sub>	X <sub>3</sub>	X <sub>4</sub>	X <sub>5</sub>	X <sub>6</sub>	X <sub>7</sub>	X <sub>8</sub>	X <sub>9</sub>	X <sub>10</sub>
Hrubieszów	<b>13,4</b>	<b>63,2</b>	<b>88,81</b>	<b>37</b>	<b>439,39</b>	<b>20</b>	<b>63,0</b>	<b>10,29</b>	<b>17,52</b>	<b>54,88</b>
Mircze	10,9	63,7	112,69	61	429,37	27	62,5	5,29	12,78	90,97
Lubycza Królewska	19,9	77,6	245,47	131	547,38	24	66,7	9,66	13,44	87,70
Ulhówek	17,0	63,0	496,66	52	550,8	31	65,7	10,05	15,85	93,93
Min	6,00	39,30	22,73	24,00	256,47	4,00	41,40	2,72	8,20	54,88
Maks.	21,40	208,90	1 591,11	327,00	3 637,32	60,00	69,24	24,08	22,68	138,61
Średnia arytmetyczna	12,57	84,05	416,27	89,83	696,04	24,07	61,49	10,76	14,79	93,86
Odchylenie standardowe	4,11	35,45	303,12	59,54	551,47	9,31	4,80	3,70	3,56	12,41
Współczynnik zmienności [%]	32,71	42,18	72,81	66,28	79,23	38,67	7,80	34,37	24,07	13,22

Źródło: opracowanie własne na podstawie danych GUS BDL, stat.gov.pl.

## Załącznik 11. Charakterystyki statystyczne zmiennych diagnostycznych – dane z 2012 roku

Gminy	X <sub>1</sub>	X <sub>2</sub>	X <sub>3</sub>	X <sub>4</sub>	X <sub>5</sub>	X <sub>6</sub>	X <sub>7</sub>	X <sub>8</sub>	X <sub>9</sub>	X <sub>10</sub>
Rutka Tartak	5,7	65,2	264,62	35	724,4	20	64,3	10,53	13,36	87,78
Szypliszki	<b>6,7</b>	<b>77,7</b>	<b>615,83</b>	<b>78</b>	<b>972,82</b>	<b>23</b>	<b>66,0</b>	<b>11,66</b>	<b>17,74</b>	<b>99,29</b>
Wiązajny	5,6	65,3	536,75	32	1299,74	24	64,6	6,09	14,62	106,82
Giby	17,0	94,8	6,62	71	1 116,02	27	64,6	12,64	<b>10,93</b>	<b>81,73</b>
Puńsk	11,5	79,8	1 200,99	72	1 038,77	26	66,9	5,34	8,36	88,96
Sejny	12,6	67,4	507,11	21	1 093,94	27	65,8	13,07	12,34	180,11
Lipsk	12,4	75,3	35,04	51	755,05	26	66,2	6,74	15,12	91,9
Płaska	14,7	143,6	1 567,09	79	1 283,29	39	64,9	14,68	10,04	92,31
Krynki	<b>15,6</b>	<b>85,4</b>	<b>599,20</b>	<b>70</b>	<b>1 065,33</b>	<b>27</b>	<b>64,8</b>	<b>12,99</b>	<b>9,37</b>	<b>80</b>
Kuźnica	10,8	72,7	68,08	99	803,18	12	63,8	8,89	11,23	95,33
Nowy Dwór	11,0	47,9	45,50	35	721,11	29	62,9	4,65	12,51	91,86
Sokółka m-w	11,0	107,0	407,15	196	1 159,09	27	68,4	6,39	11,49	88,69
Szudziałowo	12,7	74,9	188,09	57	1 074,43	31	60,9	12,43	13,68	91,67
Gródek	13,6	104,0	685,36	126	1 333,41	29	62,2	9,46	11,43	82,99
Michałowice	11,7	93,0	497,68	86	2 222,65	28	62,2	11,49	10,09	87,79
Białowieża	11,7	150,3	492,72	268	1 715,32	96	64,3	8,26	10,87	84,21
Czeremcha	8,6	55,9	444,33	120	1 130,44	17	63,0	11,27	15,90	89,69
Dubicze Cerkiewne	<b>7,2</b>	<b>153,0</b>	<b>1231,05</b>	<b>50</b>	<b>1 300</b>	<b>54</b>	<b>49,2</b>	<b>6,54</b>	<b>14,27</b>	<b>112,9</b>
Hajnówka	7,3	109,8	271,59	78	1 171,23	30	61,6	20,26	13,25	64,66
Kleszczewo m-w	7,6	97,4	807,60	89	1 294,32	47	57,2	13,14	13,50	89,71
Narewka	8,5	75,5	847,40	189	2 372,36	36	63,6	7,81	12,24	89,87
Mielnik	<b>5,6</b>	<b>86,0</b>	<b>1 741,81</b>	<b>105</b>	<b>5 123,42</b>	<b>54</b>	<b>60,3</b>	<b>11,24</b>	<b>13,96</b>	<b>71,23</b>



## Załącznik 11 cd.

Gmina	X <sub>1</sub>	X <sub>2</sub>	X <sub>3</sub>	X <sub>4</sub>	X <sub>5</sub>	X <sub>6</sub>	X <sub>7</sub>	X <sub>8</sub>	X <sub>9</sub>	X <sub>10</sub>
Nurzec Stacja	10,6	62,2	827,67	49	811,65	21	59,9	8,90	10,07	87,31
Janów Podlaski	9,6	85,4	808,58	90	923,09	24	66,1	6,87	15,73	87,76
Kodeń	10,7	62,5	357,85	56	759,4	32	63,4	6,35	11,65	95,49
Konstantynów	10,0	78,0	269,72	80	797,84	24	67,1	8,76	14,11	94,19
Rokitno	<b>11,0</b>	<b>61,3</b>	<b>244,56</b>	<b>58</b>	<b>782,58</b>	<b>38</b>	<b>62,6</b>	<b>6,30</b>	<b>7,87</b>	<b>93,75</b>
Sławatycze	12,8	76,8	111,89	71	879,89	32	61,8	8,03	13,65	90,29
Terespol	10,7	67,0	1 293,72	233	2 111,34	16	64,6	7,04	10,06	86,19
Hanna	12,0	76,8	554,48	45	679,48	42	64,7	5,53	11,71	55
Włodawa	17,0	99,5	793,30	87	1085,48	23	67,7	19,02	14,39	159,11
Wola Uhruska	16,6	68,1	1 880,78	53	1 191,28	42	66,6	9,63	12,60	98,29
Dorohusk	13,8	67,2	821,54	150	890,25	27	67,1	7,68	11,51	84,75
Dubienka	12,1	61,2	530,74	56	736,66	36	65,7	15,08	15,87	104,05
Ruda Huta	15,4	51,0	230,38	36	424,81	13	66,8	7,18	10,98	79,41
Dołhobyczów	16,4	74,1	302,42	53	945,76	29	66,5	4,07	19,99	88,89
Horodło	16,7	70,2	354,82	83	1 058,08	29	64,6	7,75	13,16	91,02
Hrubieszów	<b>15,1</b>	<b>69,2</b>	<b>148,62</b>	<b>40</b>	<b>858,63</b>	<b>34</b>	<b>64,7</b>	<b>10,05</b>	<b>16,66</b>	<b>54,01</b>
Mircze	10,5	71,5	876,71	56	924,69	31	63,3	10,21	11,52	89,17
Lubycza Królewska	<b>16,9</b>	<b>81,0</b>	<b>346,50</b>	<b>125</b>	<b>1248,14</b>	<b>29</b>	<b>68,7</b>	<b>4,71</b>	<b>10,34</b>	<b>92,17</b>
Ulhówek	14,0	60,4	988,05	48	1018,39	36	67,5	4,58	14,53	88,89
Min	5,60	47,90	6,62	21,00	424,81	12,00	49,20	4,07	7,87	54,01
Maks.	17,00	153,00	1 880,78	268,00	5 123,42	96,00	68,66	20,26	19,99	180,11
Średnia arytmetyczna	11,73	81,10	604,97	84,78	1 192,63	31,39	64,08	9,35	12,75	91,93
Odchylenie standardowe	3,34	24,15	460,43	54,29	746,28	13,91	3,42	3,74	2,53	21,19
Współczynnik zmienności [%]	28,49	29,78	76,11	64,04	62,57	44,30	5,34	40,04	19,82	23,05

Źródło: opracowanie własne na podstawie danych GUS BDL stat.gov.pl.

## Załącznik 12. Wybrane walory przyrodnicze wschodniego pogranicza Polski

Województwo	Parki krajobrazowe	Rok utworzenia	Powierzchnia w ha
Podlaskie	Łomżyński Doliny Narwi	1994	7 354
	Puszczy Knyszyńskiej	1988	74 447
	Suwalski	1976	6 284
Lubelskie	Chełmski	1983	14 000
	Podlaski Przełom Bugu	1994	30 904
	Południoworoztoczański	1989	20 256
	Sobiborski	1983	10 000

## Załącznik 12 cd.

Województwo	Parki krajobrazowe	Rok utworzenia	Powierzchnia w ha
Lubelskie	Strzelecki	1983	11 117
	Kazimierski	1979	14 961
	Kozłowiecki	1990	4 019
	Krasnobrodzki	1988	9 390
	Krzczonowski	1990	12 421
	Nadwieprzański	1990	6 261
	Lasy Janowskie	1984	39 150
	Pojezierze Łęczyńskie	1990	11 816
	Puszczy Solskiej	1988	28 978
	Poleski	1983	5 113
	Skierbieszowski	1995	35 488
	Szczebrzeszyński	1991	20 209
	Wrzelowiecki	1990	4 990
Rezerwaty przyrody według rodzajów:		liczba	
Podlaskie	leśne	57	
	faunistyczne	9	
	krajobrazowe	3	
	torfowiskowe	10	
	florystyczne	5	
	wodne	2	
	przyrody nieożywionej	2	
	stepowy	1	
Lubelskie	leśne	33	
	torfowiskowe	16	
	faunistyczne	14	
	florystyczne	6	
	stepowe	6	
	krajobrazowe	4	
	leśno-krajobrazowe	4	
	historyczno-przyrodniczy	1	
	przyrody nieożywionej	1	
	biocenotyczne	1	
	geologiczne	1	

Opracowanie własne na podstawie: [www.wrotapodlasia.pl/pl/ochrona\\_srodowiska/ochrona\\_przyrody](http://www.wrotapodlasia.pl/pl/ochrona_srodowiska/ochrona_przyrody); [old.stat.gov.pl](http://old.stat.gov.pl), [www.lubelskie.pl](http://www.lubelskie.pl); [www.zielonewrota.pl](http://www.zielonewrota.pl) – pozyskano 17.03.2015.

**Załącznik 13.** Walory antropogeniczne wschodniego pogranicza Polski według przyjętych grup<sup>578</sup>:

**1. Układy urbanistyczne w gminach:**

- **Krynki:** układ przestrzenny z XVIII w., z centralnie położonego rynku wyprowadzono promieniście 12 ulic;
- **Mielnik:** układ przestrzenny z XVII w. w Niemirowie;
- **Horodło:** układ urbanistyczny dawnego miasteczka z czworobocznym rynkiem i ulicami wychodzącymi z jego naroży.

**2. Obiekty sakralne, kościoły i cerkwie w gminach:**

- **Dubicze Cerkiewne:** drewniana cerkiew p.w. św. Michała, wybudowana przed 1893 r. i drewniana cerkiew p.w. św. Anny z 1773 r. (w miejscowości Stary Kornin), drewniana cerkiew p.w. Podwyższenia Krzyża Świętego z 1768 r. (w miejscowości Werstok),
- **Giby:** drewniana molenna staroobrzędowców, obecnie kościół p.w. św. Anny z 1912 r. (w Gibach), kościół, pierwotnie cerkiew staroobrzędowców wybudowana w latach 1846–1951 (w miejscowości Karolin);
- **Krynki:** murowana cerkiew p.w. Narodzenia NMP z 1864 r., drewniana kaplica cmentarna prawosławna p.w. św. Antoniego z połowy XVIII w.; murowany kościół p.w. św. Anny z lat 1907–1913; synagoga z około 1850 r., synagoga z II połowy XIX w., ruiny tzw. Wielkiej synagogi z 1756 r.; najstarszy w Polsce drewniany meczet z końca XVIII w. w Kruszynianach;
- **Mielnik:** ruiny gotyckiego kościoła p.w. Trójcy Świętej z XVI w., murowana plebania z XVIII w., murowany kościół p.w. Przemienienia Pańskiego z lat 1913–1920, murowana cerkiew p.w. Matki Boskiej Przemyskiej z 1825 r., drewniana cerkiew cmentarna p.w. Matki Boskiej Opiekuńczej z około 1770 r., murowana bożnica z I połowy XIX w., obecnie dom mieszkalny i galeria; kościół p.w. św. Stanisława z lat 1780–1790, murowana brama – dzwonnica z 1823 r. (w miejscowości Niemirów);
- **Płaska:** drewniana kaplica p.w. św. Anny z początku XIX w. w miejscowości Rudawka;
- **Rokitno:** sanktuarium w Pratulinie;
- **Wola Uhruska:** kościół parafialny p.w. św. Jana Chrzciciela w Uhrusku z drugiej połowy XVII w.; kościół rzymskokatolicki (pierwotnie cerkiew prawosławna) p.w. św. Stanisława Kostki w Kosyniu, cerkiew prawosławna w Uhrusku (połowa XIX w.);
- **Dorohusk:** Kościół św. Jana Nepomucena z początku XX wieku oraz XVIII-wieczna przydrożna figura św. Jana Nepomucena;
- **Horodło:** kościół p.w. św. Jacka i MB Różańcowej; cerkiew prawosławna p.w. św. Mikołaja, drewniana, wzniesiona w 1932 r. na miejscu poprzedniej, również drewnianej greckokatolickiej z 1836 r. (w świątyni podziwiać można wspinały rokokowy ikonostas z XVIII w. pochodzący z Maciejowa na Wołyniu), drewniany kościół polskokatolicki p.w. Zmartwychwstania Pańskiego wzniesiony w 1933 r.;
- **Lubycza Królewska:** drewniana cerkiew z XVII w., p.w. św. Mikołaja w Hrebennem; dzwonnice w Kniaziach, Korniach, Siedliskach oraz pochodząca z XVIII w. dzwonnica typu obronnego w Hrebennem.

**3. Pozostałości dawnych urzędów i obiektów użytkowych w gminach:**

- **Dubicze Cerkiewne:** drewniany wiatrak z lat 1933–1934 w miejscowości Wojnówka;
- **Krynki:** zespół dawnego szpitala, a obecnie domu pomocy społecznej z około 1880 r., budynki murowane i drewniane z końca XIX i początku XX w.;
- **Mielnik:** grodzisko na górze zamkowej, a w okolicy liczne kurhany, schrony bojowe Brzeskiego Rejonu Umocnionego z lat 1940–1941; drewniany budynek szkoły powszechnej z około 1935 r. w miejscowości Tokary;
- **Horodło:** zespół zabudowań cukrowni w Strzyżowie z końca XIX w.;
- **Hrubieszów:** siedziba Rady Gospodarczej Towarzystwa Rolniczego Hrubieszowskiego (pierwsza połowa XIX w.); zabytkowy most kolejki wąskotorowej na Huczwie w Brodzicach.

**4. Dwory i zabudowania podworskie w gminach:**

- **Dubicze Cerkiewne:** drewniany dwór z 1901 r. oraz drewniany czworak z 1860 r. i park dworski w miejscowości Jodłówka;
- **Krynki:** drewniany dwór z drugiej połowy XIX w. z drewnianymi zabudowaniami gospodarczymi z końca

<sup>578</sup> Na podstawie [www.wrotapodlasia.pl/pl/turystyka/zabytki/](http://www.wrotapodlasia.pl/pl/turystyka/zabytki/); [www.janowpodlaski.pl](http://www.janowpodlaski.pl); [www.koden.pl](http://www.koden.pl); [www.konstantynow.lubelskie.pl](http://www.konstantynow.lubelskie.pl); [slawatyczne.pl](http://slawatyczne.pl); [www.rokitno.pl](http://www.rokitno.pl); [www.gminahanna.pl](http://www.gminahanna.pl); [www.gminaterespol.pl](http://www.gminaterespol.pl); [informacja.wlodawa.pl](http://informacja.wlodawa.pl); [www.wolauhruska.pl](http://www.wolauhruska.pl); [www.dorohusk.com.pl](http://www.dorohusk.com.pl); [dubienka.eurząd.eu](http://dubienka.eurząd.eu); [www.ruda-huta.pl](http://www.ruda-huta.pl); [www.dolhobyczow.pl](http://www.dolhobyczow.pl); [www.horodlo.pl](http://www.horodlo.pl); [www.hrubieszow-gmina.pl](http://www.hrubieszow-gmina.pl); [mircze.pl](http://mircze.pl); [www.lubycza.pl](http://www.lubycza.pl); [polskaprowincja.pl](http://polskaprowincja.pl); pozyskano 11.09.2015.

- XIX w. i parkiem dworskim z drugiej połowy XIX w. w miejscowości Górka;
- **Dorohusk:** zespół parkowo-pałacowy z XVIII-wiecznym pałacem Suchodolskich;
- **Hrubieszów:** pałac z drugiej połowy XX w. w Czumowie; pozostałości zespołu dworskiego w Kosmowie;
- **Lubycza Królewska:** Dwór Lutyńskich w Wierzbicy (początek XX w.).

#### 5. Kaplice cmentarne, pomniki nagrobne, miejsca pamięci narodowej w gminach:

- **Giby:** cmentarz staroobrzędowców w miejscowości Karolin oraz cmentarz wojenny z I wojny światowej w miejscowości Frącki;
- **Krynki:** największy na Podlasiu cmentarz żydowski z 1622 r., na którym zachowało się około 3 tysięcy macew, cmentarz mużułmański z najstarszym nagrobkiem z końca XVII w. w miejscowości Kruszyniany;
- **Płaska:** zbiorowa mogiła żołnierzy Wojska Polskiego z 1939 r. oraz cmentarz wojenny z II wojny światowej (jeńców radzieckich) w miejscowości Rygol;
- **Szypłiszki:** cmentarz wojenny z I wojny światowej;
- **Wola Uhruska:** cmentarz unicki przycerkiewny w Zbereżu – pochodzi z przełomu XVIII/XIX w.;
- **Horodło:** kopiec unii horodelskiej usypany w 1861 r. w 448. rocznicę podpisania unii polsko-litewskiej, odnowiony i podniesiony w 1924 r.;
- **Hrubieszów:** cmentarzysko Gotów z II–IV w. n.e. w Masłomęczu;
- **Lubycza Królewska:** fortyfikacje z czasów II wojny światowej, tzw. Linia Mołotowa.

#### Załącznik 14. Przebieg trasa rowerowej w Polsce Wschodniej (Green Velo – Wschodni Szlak Rowerowy)

Na terenie województwa podlaskiego trasa prowadzi od granicy z województwem warmińsko-mazurskim w miejscowości Gromadczynza (gmina Wiżajny) przez Suwałki, Wigierski Park Narodowy, Augustów, Biebrzański Park Narodowy, Goniądz, Tykocin, Narwiański Park Narodowy, Białystok, Supraśl, Siemianówkę, Białowiecki Park Narodowy, Hajnówkę, Mielnik do granicy z woj. lubelskim w miejscowości Niemirów. Następnie już na terenie Lubelszczyzny przebiega przez gminę Konstantynów (przeprawa przez Bug w miejscowości Gnojno) oraz przez miejscowości Terespol, Sławatycze, Włodowa, Wola Uhruska, Chełm, Krasnystaw, Szczebrzeszyn, Zwierzyniec, Józefów do granicy z woj. podkarpackim w miejscowości Mazily (gmina Susiec)<sup>579</sup>.

#### Załącznik 15. Obszary priorytetowe *Programu rozwoju turystyki i zagospodarowania turystycznego województwa podlaskiego na lata 2010–2015*<sup>580</sup>:

- nowoczesna infrastruktura turystyczna i okołoturystyczna w obszarach wysokiej atrakcyjności województwa podlaskiego,
- wzmocnienie pozycji województwa podlaskiego na krajowym i zagranicznym rynku turystycznym,
- wysoka jakość podlaskiej turystyki,
- prognozowanie i programowanie popytu i potrzeb turystycznych dla poszczególnych obszarów i marek województwa podlaskiego,
- partnerstwo na rzecz sektora turystycznego w województwie podlaskim.

#### Załącznik 16. Wykaz działań promocyjnych realizowanych przez Podlaską ROT:

- udział w targach turystycznych (np. Targi TT Warsaw, Tour Salon w Poznaniu) i imprezach regionalnych (udział PROT w Mistrzostwach Polski w Pływaniu na Byle Czym w Augustowie, Fashionable East w Białymstoku, Muzycznym Dialogu nad Bugiem, Podlaskim Święcie Chleba, Festiwalu Kultur i Podróży „Ciekawi Świata”),
- organizowanie study press dla dziennikarzy zagranicznych,
- organizowanie warsztatów, szkoleń i konferencji (np. „Szkolenie kwaterodawców agroturystycznych z obszaru Podlaskiego Szlaku Bocianiego” 27 listopada 2014 r.),
- certyfikowanie punktów informacji turystycznej (na Podlasiu działania prowadzone jest od 2010 roku w konsultacji z Polską Organizacją Turystyczną i Zarządem Forum Informacji Turystycznej),
- wydawnictwa promocyjne,
- projekty, np. „Rozwój serwisu informacji turystycznej i promocji Euroregionu Niemen”, „Program tworzenia i rozwoju produktów turystycznych województwa podlaskiego ze szczególnym uwzględnieniem centrów ruchu turystycznego”, „Strategia rozwoju zintegrowanego markowego produktu turystycznego KANAŁ AUGUSTOWSKI

<sup>579</sup> [greenvelo.pl/pl/o\\_szlaku](http://greenvelo.pl/pl/o_szlaku), pozyskano 15.02.2015.

<sup>580</sup> *Program rozwoju turystyki i zagospodarowania turystycznego województwa podlaskiego na lata 2010–2015*, s. 8.

jako element produktu międzynarodowego”, „Tworzenie i promocja zintegrowanego systemu szlaków pogranicza Polski i Białorusi”, „Tworzenie i promocja produktów turystycznych na obszarze Puszczy Knyszyńskiej”, „Szkolenie kwaterodawców agroturystycznych z obszaru Podlaskiego Szlaku Bocianiego dotyczące współpracy sieciowej”.

**Załącznik 17.** Cele praktyczne wyodrębnione w projekcie *Perspektywa rozwoju sieciowych produktów turystycznych w województwie lubelskim*<sup>581</sup>:

**a) cele rozwoju regionalnego:**

- procesy rynkowe ukierunkowane na zrównoważony i trwały rozwój, co pozwoli na wykorzystanie istniejącego potencjału turystycznego oraz wzrost pozycji turystycznej,
- zwiększenie partycypacji społecznej i działań partnerskich na rzecz rozwoju oferty turystycznej,
- wykorzystanie produktów turystycznych jako głównego stimulatora rozwoju regionalnego,
- poprawa współpracy pomiędzy interesariuszami w celu podnoszenia jakości produktów, usług i doskonalenia procesów;

**b) cele gospodarcze:**

- rozwój przedsiębiorczości szczególnie w ramach usług oraz wytwarzania produktów regionalnych jako składnika produktów sieciowych,
- wprowadzenie spójnego systemu dystrybucji dla głównych produktów turystycznych Lubelszczyzny,
- wprowadzenie wspólnego systemu certyfikacji w celu utrzymania określonego poziomu jakości produktów i usług,
- wzrost obrotów handlu i usług,
- popularyzacja i opracowanie zasad współpracy powiązań klastrowych,
- wzrost dochodów województwa z tytułu podatków dzięki wzrostowi ruchu turystycznego oraz sprzedaży produktów i usług,
- poprawa sytuacji finansowej przedsiębiorców,
- wzrost atrakcyjności gospodarczej, turystycznej i inwestycyjnej,
- zdywersyfikowanie rozwoju dzięki silnej turystyce,

**c) cele społeczne:**

- wzrost aktywności zawodowej mieszkańców (na podstawie rozwoju lokalnej przedsiębiorczości, w tym samozatrudnienie) i co za tym idzie spadek bezrobocia,
- rozwój społecznej odpowiedzialności lokalnego biznesu,
- poprawa poziomu wykształcenia jako odpowiedź na rosnące wymagania rynku pracy,
- poprawa poziomu wiedzy i umiejętności mieszkańców regionu będąca przejawem transferu europejskiego know-how,
- polepszenie warunków i jakości życia mieszkańców regionu oraz ograniczenie wykluczenia społecznego osób w każdym wieku (z naciskiem na osoby młode),
- wzrost aktywności lokalnych liderów,

**d) cele marketingowe:**

- wsparcie procesu kreowania marki regionu lubelskiego, również jako obszaru atrakcyjnego turystycznie,
- wzrost zainteresowania potencjalnych inwestorów,
- budowanie trwałych relacji z klientami sieciowych produktów turystycznych,

**e) cele kulturalne:**

- zachowanie oraz rozwijanie kulturalnego dziedzictwa i tradycji Lubelszczyzny oraz wymiana idei i poglądów,
- nowe imprezy i wydarzenia kulturalne identyfikujące region w Polsce i w Europie,
- nowe produkty kulturowe powstałe na podstawie dziedzictwa,
- wzmocnienie tożsamości kulturowej regionu dzięki zaadoptowaniu dziedzictwa kulturowego;

**f) cele przestrzenne:**

- poprawa dostępności komunikacyjnej województwa,
- ochrona środowiska naturalnego,
- poprawa krajobrazu oraz estetyki regionu.

<sup>581</sup> *Perspektywa rozwoju sieciowych produktów turystycznych w województwie lubelskim*. Projekt współfinansowany przez MSiT, Warszawa-Lublin 2010, s. 9–11. [www.lrot.pl](http://www.lrot.pl), pozyskano 10.10.2015.

**Załącznik 18.** Turystyka w strategiach rozwoju powiatów województwa podlaskiego

Obszar	Treść
Powiat suwalski	
Cel strategiczny 1	Zrównoważony rozwój – warunek gospodarki powiatu.
Cel operacyjny 1.1.	Efektywne gospodarstwa rolne.
Działanie 1.1.2.	Tworzenie sprzyjającego klimatu dla gospodarstw rolnych podejmujących działalność uzupełniającą, np. agroturystyczną.
Działanie 1.1.3.	Wsparcie dla promocji i rozwoju produktu lokalnego i regionalnego.
Cel operacyjny 1.2	Racjonalne wykorzystanie potencjału przyrodniczego i kulturowego.
Działanie 1.2.2.	Tworzenie warunków dla turystycznego wykorzystania obszarów o wysokich walorach krajoznawczych.
Działanie 1.2.5	Ochrona bioróżnorodności obszarów wiejskich poprzez ochronę, odtworzenie i upowszechnienie tradycyjnych odmian roślin uprawnych i starych ras zwierząt.
Działanie 1.2.6.	Ochrona wartości kulturowych suwalskiej wsi – swoistych cech regionu.
Cel operacyjny 1.4	Aktywizacja gospodarcza społeczeństwa.
Działanie 1.4.2	Wspieranie tworzenia nowych miejsc pracy.
Działanie 1.4.3.	Aktywizacja społeczeństwa poprzez promocję pozytywnych przykładów działalności gospodarczej na wsi.
Cel strategiczny 2	Poprawa jakości życia mieszkańców.
Cel operacyjny 2.1.	Poprawa infrastruktury komunikacyjnej i technicznej.
Działanie 2.1.2.	Rozwijanie sieci tras turystycznych (rowerowych, pieszych, narciarskich, konnych) ułatwiających korzystanie w pełni z atrakcji powiatu i regionu.
Działanie 2.1.3	Rozwijanie infrastruktury turystycznej towarzyszącej sieciom szlaków, będącej źródłem dodatkowych dochodów mieszkańców obszarów wiejskich.
Cel operacyjny 2.5	Wzrost świadomości obywatelskiej społeczeństwa.
Działanie 2.5.1	Wspieranie inicjatyw społecznych w zakresie rozwoju lokalnego.
Cel strategiczny 3	Zwiększenie atrakcyjności powiatu suwalskiego dla turystów i inwestorów.
Cel operacyjny 3.1.	Rozwój potencjału turystycznego powiatu dla zapewnienia wzrostu ruchu turystycznego na przestrzeni całego roku.
Działanie 3.1.1.	Rozbudowa infrastruktury turystycznej i sportowo-rekreacyjnej dającej możliwości przedstawienia całorocznej oferty dla turystów.
Działanie 3.1.2.	Kreowanie produktów turystycznych charakterystycznych dla powiatu i regionu.
Działanie 3.1.3.	Upowszechnienie informacji turystycznej – pełnej, rzetelnej, aktualnej.
Działanie 3.1.4.	Poprawa jakości usług turystycznych.
Działanie 3.1.5.	Wspieranie działań związanych z przystosowaniem zabytków na potrzeby turystyki, zapewniając jednocześnie ich renowację i ochronę.
Działanie 3.1.6.	Inicjowanie, wspieranie i promowanie nowych rodzajów usług turystycznych, tworzących pełną całoroczną ofertę dla turystów.
Działanie 3.1.7.	Stworzenie strategii rozwoju turystyki w powiecie.
Działanie 3.1.8.	Promocja turystyki edukacyjnej w obszarach chronionych ze względu na unikatowe walory środowiska.
Działanie 3.1.9.	Stworzenie nowych produktów turystycznych związanych z pomnikami przyrody i rezerwatami.
Cel operacyjny 3.4.	Utworzenie Powiatowego Centrum Edukacji, Kultury, Turystyki i Sportu na bazie Zespołu Szkół w Dowszpudzie.

## Załącznik 18 cd.

Obszar	Treść
Działanie 3.4.1.	Wykorzystanie do celów turystycznych i kulturowych zabytkowych obiektów o znaczeniu ponadregionalnym [...].
Działanie 3.4.3.	Utworzenie w Dowszpedzie węzła tras rowerowych, konnych, pieszych, kajakowych, narciarskich z pełnym zapleczem socjalno-informacyjnym dla turystów.
Działanie 3.4.4.	Rozbudowa bazy noclegowo-gastronomicznej o różnym standardzie.
Działanie 3.4.5.	Stworzenie zaplecza sportowego dla turystów i mieszkańców [...].
Działanie 3.4.6.	Aktywizacja ośrodka turystyki konnej, jeździectwa i hipoterapii.
Działanie 3.4.7.	Budowa trasy rowerowej na szlaku spływu Rospudą.
Powiat sejneński	
Priorytet 1	Rozwój turystyki i rekreacji przy wykorzystaniu walorów przyrodniczych, tradycji wielokulturowych i położenia przygranicznego.
Cel 1	Zwiększenie atrakcyjności turystycznej powiatu poprzez rozwój różnych form turystyki (przyrodniczej, kulturowej, aktywnej, agroturystyki, turystyki wiejskiej).
Zadanie 1	Zbudowanie kompleksowego programu rozwoju turystyki i rekreacji, uwzględniającego uwarunkowania przyrodnicze, kulturowe, historyczne oraz przygraniczne położenie powiatu sejneńskiego.
Zadanie 2	Utworzenie lokalnego programu motywacji, zachęt, preferencji finansowych, ułatwień administracyjnych dla wszystkich przedsiębiorców inwestujących w turystykę, oferujących markowe usługi turystyczne [...].
Zadanie 3	Opracowanie programu promocji i marketingu oferty turystycznej powiatu przy ścisłym współdziałaniu z gminami, stowarzyszeniami, ośrodkami kultury, organizacjami i przedsiębiorstwami branży turystycznej.
Cel 2	Rozwój infrastruktury towarzyszącej, w tym szlaków turystycznych.
Zadanie 1	Opracowanie systemu infrastruktury wspierającej rozwój turystyki [...].
Zadanie 2	Opracowanie koncepcji szlaków turystycznych w powiązaniu z sąsiednimi powiatami oraz przejściami granicznymi [...].
Cel 3	Rozwój współpracy turystycznej z Litwą i Białorusią.
Zadanie 1	Nawiązanie sprawczych kontaktów oraz opracowanie wspólnej koncepcji rozwoju turystyki transgranicznej, nawiązując do tradycji Litwy i Białorusi oraz istniejących walorów przyrodniczych, klimatycznych i krajobrazowych.
Zadanie 2	Opracowanie i uruchomienie programu wspólnej promocji turystycznej powiatu sejneńskiego oraz terenów przygranicznych.
Priorytet 5	Modernizacja i rozwój infrastruktury technicznej służącej rozwojowi turystyki i modernizującemu się rolnictwu oraz ekologii.
Cel 1	Poprawa stanu ochrony środowiska w powiecie.
Zadanie 3	Propagowanie przydomowych oczyszczalni ścieków w gospodarstwach rolnych, a w szczególności w agroturystycznych, opracowanie projektów.
Powiat sokólski	
Cel I rzędu C	Powiat sokólski obszarem rozwoju nowoczesnej infrastruktury technicznej, uwzględniającej racjonalne wykorzystanie walorów środowiska przyrodniczego oraz wspieranie rozwoju turystyki, kultury fizycznej i sportu.
Cel II rzędu C9	Ochrona i kształtowanie środowiska kulturowego z zachowaniem jego tożsamości.
Cel II rzędu C11	Tworzenie warunków do rozwoju edukacji ekologicznej turystyki i rekreacji.

## Załącznik 18 cd.

Obszar	Treść
Powiat białostocki	
Misja	Powiat białostocki racjonalnie wykorzystujący kapitał ludzki, zasoby gospodarcze i walory turystyczne w celu zrównoważonego rozwoju gospodarczego i społecznego oraz podnoszenia poziomu życia mieszkańców.
Cel strategiczny 3	Wykorzystanie walorów przyrodniczych i kulturowych do rozwoju turystyki na obszarze powiatu.
„Inne przedsięwzięcia zmierzające do realizacji misji i celów strategicznych”	Wspieranie usług turystycznych, w tym agroturystyki.
	Organizacja oraz współuczestnictwo w targach, wystawach turystycznych i innych imprezach.
Powiat hajnowski	
5 Strategiczny program rozwojowy	5.8. Program rozwoju turystyki i agroturystyki.
Cel strategiczny	Zintegrowane zagospodarowanie turystyczne powiatu.
Obszar 1	Zagospodarowanie turystyczne.
Cele szczegółowe	1. Weryfikacja istniejącego zagospodarowania turystycznego pod względem jego standardów użytkowych i ekologicznych oraz pełnionych funkcji.
	2. Odbudowa, rekultywacja i rewaloryzacja zniszczonych elementów istniejącego zagospodarowania turystycznego.
	3. Zwiększenie chłonności i pojemności turystycznej szczególnie ciekawych obiektów przyrodniczych powiatu.
	4. Zwiększenie liczby obiektów turystycznych, które spełniać będą wymogi różnych grup turystów (od luksusowych hoteli, pensjonatów do tanich miejsc noclegowych).
	5. Planowy rozwój budownictwa letniskowego (poza terenem Puszczy Białowieskiej) o małej agresywności dla środowiska przyrodniczego.
	6. Poprawa dostępności komunikacyjnej powiatu.
Obszar 2	Markowe produkty turystyczne.
Cele szczegółowe	1. Kształtowanie i wzbogacanie przyrodniczych oraz kulturowych walorów turystycznych powiatu.
	2. Poprawa jakości i konkurencyjności istniejącego produktu turystycznego.
	3. Zabezpieczenie obszarów chronionych przed oddziaływaniem agresywnych dla środowiska form użytkowania.
Obszar 3	Informacja i promocja turystyczna.
	1. Gromadzenie i upowszechnianie informacji na temat walorów turystycznych i zagospodarowania turystycznego powiatu.
	2. Rozwijanie współpracy samorządów lokalnych, parku, nadleśnictw oraz podmiotów turystycznych w celu wypracowania i realizacji wspólnej polityki, której celem będzie zrównoważony rozwój turystyki w Puszczy Białowieskiej i jej gminach.
	3. Kształtowanie w społecznościach lokalnych atmosfery sprzyjającej turystyce i ochronie przyrody.
	4. Wykreowanie wizerunku powiatu jako atrakcyjnego regionu turystycznego.

Źródło: opracowanie własne na podstawie: 1) „Strategia rozwoju powiatu suwalskiego do 2015 roku”, <http://suwalski.pl>; 2) „Strategia rozwoju powiatu sejneńskiego do 2013 roku”, <http://bazy.ngo.pl>; 3) „Strategia zrównoważonego rozwoju powiatu sokólskiego”, <http://www.sokolka-powiat.pl>; 4) „Strategia rozwoju powiatu białostockiego na lata 2011–2020”, <http://www.powiatbialostocki.pl/5>; 5) „Strategia zrównoważonego rozwoju powiatu hajnowskiego do 2015 roku”, <http://www.powiat.hajnowka.pl> –dostęp 25.04.2013



**Załącznik 19.** Turystyka w strategiach rozwoju powiatów województwa lubelskiego

Obszar	Treść
Powiat bialski	
Misja	Powiat bialski, wykorzystując przygraniczne położenie, rozwijając bazujący na lokalnych zasobach surowcowych i nieszkodliwy dla środowiska przemysł oraz sprzyjając unowocześnieniu rolnictwa i rozwojowi turystyki – zapewnia dobre miejsca pracy oraz warunki bytowe dla wykształconych, innowacyjnych i otwartych na świat mieszkańców.
Priorytet I	Maksymalne wykorzystanie geograficznego położenia przy wschodniej granicy Unii Europejskiej wokół głównego korytarza transportowego.
Cel strategiczny I.2	Poprawa dostępności komunikacyjnej powiatu.
Cel operacyjny 1.2.5.	Poprawa jakości dróg i infrastruktury na obszarach wiejskich oraz na terenach atrakcyjnych turystycznie (w tym: zwiększenie dostępności drogowej miejscowości położonych peryferyjnie, rozwój infrastruktury ruchu turystycznego).
Priorytet II	Rozwój przedsiębiorczości, w szczególności w obszarze rolnictwa, przetwórstwa rolno-spożywczego oraz usług.
Cel strategiczny II.2	Różnicowanie źródeł dochodów w gospodarstwach rolnych.
Cel operacyjny II.2.1	Rozwój funkcji agroturystycznych w gospodarstwach rolnych.
Priorytet III	Utrzymanie dobrej jakości środowiska naturalnego oraz zachowanie dziedzictwa kulturowego.
Cel strategiczny III.7	Wykorzystanie potencjału przyrodniczego, kulturowego i historycznego dla podniesienia atrakcyjności turystycznej powiatu.
Cel operacyjny III.7.1	Budowa i rozbudowa infrastruktury przeznaczonej do uprawiania turystyki aktywnej, uwzględniającej dziedzictwo kulturowe, przyrodnicze i historyczne powiatu (szlaki i ścieżki rowerowe, szlaki piesze, samochodowe, ścieżki edukacyjne, stacje, przystanie wodne itp.).
Cel operacyjny III.7.2	Opracowanie konkurencyjnych produktów turystycznych na podstawie unikatowych walorów przyrodniczo-kulturowych powiatu.
Cel operacyjny III.7.3	Rozwój agroturystyki i tworzenie warunków do rozwoju ekoturystyki oraz rozwój bazy noclegowej i gastronomicznej, szczególnie obiektów wysokiej kategorii.
Cel operacyjny III.7.4	Zwiększenie dostępu do informacji turystycznej, m.in. poprzez stworzenie interaktywnej strony internetowej, zawierającej pełną ofertę turystyczną (noclegi, gastronomia, atrakcje turystyczne, terminarz imprez itp.).
Cel operacyjny III.7.5	Tworzenie centrów rekreacyjno-turystycznych.
Cel operacyjny III.7.6	Podnoszenie standardu usług turystycznych, również w zakresie transportu, gastronomii, handlu, usług rozrywkowych.
Cel operacyjny III.7.7	Zagospodarowanie terenów poprzemysłowych, zdegradowanych lub nieużytków do wykorzystania dla potrzeb turystyki i rekreacji (np. wyrobisko po międzyrzeckiej żwirowni).
Cel operacyjny III.7.8	Współpraca transgraniczna w zakresie rozwoju turystyki.
Cel operacyjny III.7.9	Promocja walorów i atrakcji turystycznych powiatu, kreowanie wizerunku regionu jako obszaru atrakcyjnego turystycznie.
Cel operacyjny III.7.10	Współpraca z gminami, instytucjami i organizacjami przy promocji powiatu oraz programów wspierających rozwój turystyki, realizacja spójnej polityki promocyjnej.
Priorytet IV	Rozwój społeczny ze szczególnym uwzględnieniem edukacji.
Cel operacyjny IV.7.3	Dostosowanie infrastruktury kultury i szkół artystycznych do potrzeb mieszkańców, turystów, w tym osób niepełnosprawnych.

## Załącznik 19 cd.

Obszar	Treść
Powiat włodawski	
Cel strategiczny III	Poprawa atrakcyjności i spójności terytorialnej powiatu włodawskiego, ze szczególnym uwzględnieniem rozwoju turystyki.
Cel operacyjny 3.2	Rozwój turystyki: a) stworzenie warunków do rozwoju bazy infrastruktury turystycznej (rekreacyjnej i sportowej), b) tworzenie i rozwój form i usług turystycznych eksponujących i wykorzystujących walory powiatu, c) koordynacja działań powiatu, gmin i podmiotów realizujących usługi turystyczne, w tym zwłaszcza wspólną promocję, d) tworzenie warunków sprzyjających inwestowaniu w powiecie oraz przyczyniających się do promocji powiatu jako obszaru mającego ogromne walory turystyczne.
Powiat chełmski	
Priorytet 2	Poprawa atrakcyjności turystycznej powiatu.
Cel operacyjny 2.1	Rozwój infrastruktury poprawiającej atrakcyjność powiatu*.
Cel operacyjny 2.2	Rozwój kultury i kapitału społecznego w powiecie*.
Cel operacyjny 2.3	Promocja oraz rozwój współpracy międzynarodowej powiatu, w tym transgranicznej z Białorusią i Ukrainą*.
Powiat hrubieszowski	
wizja	Powiat hrubieszowski stabilny gospodarczo, dobrze rozwinięty rolniczo, społecznie zintegrowany obszar Lubelszczyzny, tworzący fragment pomostu pomiędzy krajami UE a Europy Wschodniej, przyjazny i otwarty dla ludzi, ze średniej jakości infrastrukturą techniczną sprzyjającą rozwojowi małej i średniej przedsiębiorczości, agroturystyki oraz współpracy transgranicznej.
Cel operacyjny 4.3	Tworzenie warunków sprzyjających rozwojowi turystyki i agroturystyki w powiecie hrubieszowskim.
Cel operacyjny 4.5	Wzmocnienie społeczno-ekonomicznego i turystycznego potencjału miasta Hrubieszowa.
Powiat tomaszowski	
Cel strategiczny 3	Wykorzystanie ekologii i turystyki jako czynnika gospodarczej aktywizacji do rozwoju turystyki i wypoczynku.
Zadania w ramach 3. celu strategicznego	Rozbudowa infrastruktury turystycznej, Rozszerzenie oferty turystycznej, Wydłużenie sezonu turystycznego.

Źródło: opracowanie własne na podstawie: 1) „Strategia rozwoju powiatu bialskiego na lata 2007–2015”. <http://www.powiatbialski.bip.lublin.pl> 2) „Strategia Rozwoju Powiatu Włodawskiego na lata 2008–2015”, maszynopis; 3) „Strategia rozwoju powiatu chełmskiego na lata 2008–2015”, <http://www.powiat.chelm.pl> \*turystyka nie jest wymieniana w nazwach celów operacyjnych, jednak z ich opisów i podanych kierunków działania wynika, że są one poświęcone właśnie turystyce; 4) „Strategia rozwoju powiatu hrubieszowskiego na lata 2008–2015”, <http://www.bip.starostwo.hrubieszow.pl> 5) „Strategia rozwoju powiatu tomaszowskiego”, <http://powiat-tomaszowski.bip.lublin.pl>, dostęp: 12.10.2015.

**Załącznik 20.** Turystyka w strategiach rozwoju badanych gmin przygranicznych

Gmina Krynki	
Cel strategiczny A	Wzrost bazy ekonomicznej gminy
Strategiczne programy gospodarcze	A. 10 Rozwój agroturystyki
	A. 15 Wyznaczenie i urządzenie szlaków turystycznych pieszych i rowerowych oraz pól biwakowych
	A. 16 Rozwój bazy noclegowej
	A. 17 Rozwój bazy gastronomicznej
	A. 18 Utworzenie turystycznego przejścia granicznego
Cel strategiczny C	Rozwój kapitału społecznego
Strategiczne programy gospodarcze	C. Rozszerzenie terenów pod budownictwo letniskowo-wypoczynkowe
	C. Zagospodarowanie turystyczne zalewów w Krynkach i Kruszynianach
Gmina Dubicze Cerkiewne	
Cel strategiczny II	Stworzenie sprzyjających warunków do wzrostu liczby miejsc pracy poprzez stymulowanie aktywności i przedsiębiorczości wśród mieszkańców gminy, rozwoju małych i średnich przedsiębiorstw produkcyjnych, handlowych i usługowych związanych z produkcją rolną, hodowlą i przetwórstwem runa leśnego.
Zadanie 16	Aktywna promocja wyrobów i produktów wytwarzanych na terenie gminy oraz oferowanych usług w zakresie turystyki.
Cel strategiczny III	Rozwój turystyki i agroturystyki jako alternatywnego źródła dochodów mieszkańców gminy wykorzystujących sąsiedztwo Puszczy Białowieskiej, naturalne warunki środowiskowe, bogactwo różnorodności wyznań, kultur, tradycji i rękodzieła ludowego.
Zadanie 18	Utworzenie nowych szlaków turystycznych, przebiegających przez najbardziej atrakcyjne krajobrazowo tereny gminy, z wyznaczeniem miejsc biwakowych i leśnych postojów.
Gmina Mielnik	
Cel I rzędu	A. Gmina Mielnik ośrodkiem usług sanatoryjnych, rozwoju turystyki, leśnictwa, rolnictwa ekologicznego zgodnych z walorami środowiska naturalnego.
Cele II rzędu	1. Utworzenie ośrodka usług sanatoryjnych.
	5. Kreowanie i inspirowanie inicjatyw mających na celu tworzenie atrakcji turystycznych oraz infrastruktury okołoturystycznej.
Cel I rzędu	C. Gmina Mielnik ośrodkiem rozwoju gospodarczego opartego na wiedzy i przedsiębiorczości mieszkańców.
Cel II rzędu	12. Wsparcie rozwoju turystyki kwalifikowanej, turystyki wiejskiej i agroturystyki na terenie gminy.
Gmina Wola Uhruska	
Cel strategiczny 1	Wykorzystanie walorów środowiska naturalnego i nadgranicznego położenia gminy dla rozwoju jej funkcji turystycznej.
Działanie 1.1	Opracowanie i wdrożenie długofalowego programu rozwoju turystycznego gminy.
Działanie 1.2	Rozbudowa istniejącej i tworzenie nowej infrastruktury turystycznej, rozszerzającej ofertę gminy w tym zakresie.

## Załącznik 20 cd.

Działanie 1.3	Intensyfikacja działań na rzecz turystycznego wykorzystania terenów chronionych w zgodzie z ich charakterem.
Działanie 1.4	Wspieranie różnych podmiotów zainteresowanych rozwojem turystyki w celu tworzenia spójnej oferty turystycznej.
Działanie 1.5	Podnoszenie kwalifikacji osób, pracujących w sferze turystyki oraz jakości i zakresu świadczonych usług w istniejących i powstających obiektach.
Działanie 1.6	Budowa i promocja turystycznego przejścia granicznego na Ukrainę w Zbereżu.
Działanie 1.7	Rozszerzanie zakresu współpracy transgranicznej z Ukrainą, w odniesieniu do możliwości wykorzystania walorów turystycznych rejonów po obu stronach granicy.
Działanie 1.8	Rozszerzanie oferty turystycznej gminy przez promowanie już istniejących i organizowanie nowych imprez kulturalnych, rozrywkowych i rekreacyjnych.
Działanie 1.9	Włączenie społeczności lokalnej w działania na rzecz podnoszenia estetyki poszczególnych miejscowości gminy oraz tworzenia przyjaznego klimatu w stosunku do przybywających tu gości.
Działanie 1.10	Marketing i promocja gminy w oparciu o walory przyrodnicze, kulturowe i historyczne gmin.
Gmina Dorohusk	
Cel strategiczny 2	Wyższa jakość życia w gminie.
Cel operacyjny 2.2	Stymulowanie sektora usług turystycznych na terenie gminy.
Gmina Hrubieszów	
Wizja	Wizja bazuje na założeniu ożywienia, zdynamizowania rozwoju na podstawie istniejącego dużego potencjału gospodarczego i społecznego gminy Hrubieszów, którego efektem będzie: [...] rozwinięta agroturystyka i czyste środowisko naturalne [...].
Cel strategiczny 2	Zmiany w sposobie użytkowania terenu.
Cele szczegółowe	Rozwój form turystyki i agroturystyki. Tworzenie nowych miejsc pracy poprzez rozwój turystyki i agroturystyki.
Cel strategiczny 3	Rozwój systemu komunikacji i infrastruktury.
Cel szczegółowy	Rozwój bazy turystyczno-noclegowej, gastronomicznej, sportowo-rekreacyjnej.
Gmina Horodło	
Cel strategiczny	Wzrost poziomu gospodarczego.
Cel operacyjny	Utrzymanie części małych rodzinnych gospodarstw i wprowadzenie funkcji pozarolniczych i okołorolniczych na obszary wsi, tj. wspieranie rozwoju różnych form działalności produkcyjnej i usługowej oraz turystyki i wypoczynku na terenach atrakcyjnych.
Cel strategiczny	Ochrona i racjonalne kształtowanie środowiska przyrodniczego i kulturowego.
Cel operacyjny	Koordinacja działań ze stroną ukraińską sprawie komplementarnego zagospodarowania rejonów turystycznych położonych w transgranicznym obszarze chronionym oraz w sprawie ochrony wód Bugu.
Gmina Lubycza Królewska	
Cel strategiczny 1	Stworzenie wizerunku gminy jako transgranicznego ośrodka gospodarczego, turystycznego i rekreacyjnego.
Cel operacyjny 1.1	Stworzenie kompleksowego Programu Promocji Gminy.
Cel operacyjny 1.2	Rozwój bazy turystycznej i rekreacyjnej oraz podniesienie standardu świadczonych usług turystycznych.
Cel operacyjny 1.3	Ochrona kulturowych walorów gminy.

Załącznik 20 cd.

Cel operacyjny 1.4	Rozwój współpracy międzynarodowej.
Cel strategiczny 4	Rozwój przedsiębiorczości i aktywności gospodarczo-społecznej mieszkańców gminy.
Cel operacyjny 4.1	Rozwój działalności agroturystycznej.

Źródło: opracowanie własne na podstawie: 1) „Strategia rozwoju gminy Krynki do 2015 roku” [www.krynki.com.pl](http://www.krynki.com.pl); 2) „Plan rozwoju lokalnego gminy Dubicze Cerkiewne na lata 2006–2013” [www.bip.ug.dubicze.wrotapodlasia.pl](http://www.bip.ug.dubicze.wrotapodlasia.pl); 3) „Strategia rozwoju gminy Mielnik na lata 2012–2032” <http://mielnik.com.pl/strategia-rozwoju-gminy>; 4) „Strategia rozwoju lokalnego gminy Wola Uhruska”, <http://www.wolauhruska.pl>; 5) „Strategia rozwoju lokalnego gminy Dorohusk na lata 2009–2015”, <http://www.bip.lublin.pl>; 6) „Strategia rozwoju lokalnego gminy Hrubieszów na lata 2008–2020”, <http://ughrubieszow.bip.lubelskie.pl>; 7) „Strategia rozwoju gminy Horodło”, <http://www.biuletyn.net>; 8) „Strategia rozwoju gminy Lubycza Królewska na lata 2007–2015”, <http://uglubyczakrolewska.bip.lubelskie.pl>, dostęp: 12. 10. 2015.

**Załącznik 21.** Zmienne demograficzno-społeczne charakteryzujące wiejskich kwaterodawców objętych badaniami w 2006 roku

Wyszczególnienie	Udział (w %)
<b>Wiek respondentów w przedziałach (N = 99)</b>	
25–34	8,1
35–44	26,3
45–54	39,4
55–64	23,2
65 i więcej	3,0
<b>Poziom wykształcenia (N = 99)</b>	
podstawowe	9,1
zasadnicze zawodowe	20,2
średnie	52,5
wyższe	18,2
<b>Wielkość gospodarstw rolnych (N = 99)</b>	
brak gospodarstwa	34,3
1–2,0 ha (całość)	12,1
2,1–5,0 ha	16,2
5,1–10,0ha	12,1
10,1–15,0 ha	9,1
15,1 i więcej	16,2
<b>Ocena pozycji gospodarstwa na tle wsi (N = 65)</b>	
bardzo dobre	10,8
dobre	33,8
przeciętne	43,1
słabe	12,3
bardzo słabe	0

Źródło: badania własne.

**Załącznik 22.** Główne elementy potencjału w ocenie w wiejskich kwatrodawców objętych badaniami w 2006 roku

Wyszczególnienie	% (N = 99)
Przyroda	50,5
Czyste powietrze	27,3
Zbiorniki wodne	26,3
Lasy, w tym obszary chronione	21,2
Wielokulturowość	20,2
Cisza, spokój	14,1
Bliskość przejścia granicznego	9,1
Zabytki	3,0
Serdeczni ludzie	3,0
Ścieżki rowerowe	3,0

Źródło: badania własne. Respondenci mogli wskazać więcej niż jedną odpowiedź.

**Załącznik 23.** Zmienne opisujące prowadzoną przez kwatrodawców w 2006 roku działalność turystyczną

Wyszczególnienie	% (N = 99)
<b>Rodzaj prowadzonych obiektów*</b>	
gospodarstwo agroturystyczne	66,7
kwatery prywatna	23,2
pola namiotowe jako obiekty towarzyszące np. kwaterom	7,1
kemping	3,0
motel	2,0
<b>Pojemność bazy noclegowej – liczba miejsc noclegowych</b>	
< 5	12,1
6–10	49,5
11–15	20,2
16–20	10,1
21 <	8,1
<b>Źródła informacji o zasadach prowadzenia działalności turystycznej*</b>	
rodzina i znajomi	27,3
ODR	20,2
własne doświadczenia	18,2
szkolenia	18,2
literatura	11,1
stowarzyszenia agroturystycznej	6,1
Internet	4,0
pozostałe media	3,0
urzędy gmin	3,0

## Załącznik 23 cd.

Wyszczególnienie	% (N = 99)
<b>Źródła finansowania inwestycji turystycznych*</b>	
własne oszczędności	77,8
kredyty bankowe	28,3
praca za granicą	13,1
pożyczka od rodziny/znajomych	6,1
fundusze UE	5,1
<b>Wyposażenie obiektów i otoczenia*</b>	
łazienka w pokoju	40,4
łącze internetowe	21,2
konie do jazdy konnej	23,2
nauka jazdy konnej	18,2
podjazdy dla wózków inwalidzkich	7,1
inne udogodnienia dla osób niepełnosprawnych	5,1
<b>Ocena współpracy z właścicielami innych obiektów turystyki wiejskiej</b>	
bardzo dobra i dobra	44,4
średnia	8,1
zła	1,0
brak współpracy	37,4
<b>Korzyści wynikające z bliskości granicy w ocenie respondentów*</b>	
handel przygraniczny	16,2
organizowanie wycieczek zagranicznych	7,1
poprawa bezpieczeństwa	4,0
możliwość konwersacji w obcym języku z turystami	1,0
poprawa jakości dróg	1,0
<b>Zagrożenia wynikające z bliskości granicy*</b>	
wypadki samochodowe i zanieczyszczenie powietrza	12,1
wzrost przestępczości	5,1
nielegalni migranci	2,0
<b>Trudności, jakie napotkali kwaterodawcy na etapie rozpoczynania działalności*</b>	
żadne	32,3
niedobór środków finansowych	24,2
mała liczba turystów	11,1
biurokracja/przepisy prawne	10,1
<b>Trudności, jakie napotkali kwaterodawcy w trakcie prowadzenia działalności*</b>	
żadne	71,7
niedobór środków finansowych	14,1
mała liczba turystów	8,1

Załącznik 23 cd.

Wyszczególnienie	% (N = 99)
biurokracja/przepisy prawne	9,1
<b>Oczekiwane źródła pomocy w trudnych sytuacjach*</b>	
ODR	34,3
właściciele innych obiektów	13,1
władze lokalne	25,3
organizacje branżowe	14,3
<b>Źródła uzyskanej pomocy*</b>	
rodzina	32,3
ODR	25,3
organizacje branżowe	13,2
właściciele podobnych obiektów	10,1
władze lokalne	9,1
<b>Skala wpływu prowadzonej działalności turystycznej na sytuację dochodową rodziny</b>	
bardzo duży	10,1
duży	19,2
niewielki	49,5
brak	21,2
<b>Korzyści z rozwoju turystyki*</b>	
dodatkowy dochód	76,8
poznanie nowych ludzi	41,4
realizacja marzeń/satysfakcja	29,3
pozytywny wpływ na edukację dzieci	1,0
poszerzenie własnej wiedzy o regionie	1,0
<b>Zmiany, jakie zaszły obiektach i gospodarstwach pod wpływem turystyki*</b>	
brak zmian w domu i otoczeniu	44,4
brak zmian w produkcji rolniczej	75,8
poprawa estetyki i zagospodarowanie otoczenia	21,2
remont domu	15,2
budowa domku dla gości	3,0
mniejsza ilość czasu dla rodziny	2,0
wprowadzenie ekologicznej produkcji rolniczej	2,0
oddanie ziemi w dzierżawę	2,0
zaangażowanie członków rodziny w prace domowe i podział obowiązków	1,0
rezygnacja z produkcji zwierzęcej	1,0
wprowadzenie upraw mniej czasochłonnych	1,0
pomoc turystów przy pracach polowych	1,0



Załącznik 23 cd.

Wyszczególnienie	% (N = 99)
<b>Korzyści z rozwoju turystyki występujące w środowisku lokalnym*</b>	
wpływy do budżetu gminy	40,4
promocja gminy	34,3
zmniejszenie bezrobocia	8,1
poprawa estetyki	2,0
poprawa infrastruktury	1,0
inne	1,0

Źródło: badania własne. \*Respondenci mogli wskazać więcej niż jedną odpowiedź.

**Załącznik 24.** Zmienne demograficzno- społeczne charakteryzujące mieszkańców wsi niezaangażowanych w działalność turystyczną i objętych badaniami w 2006 roku

Wyszczególnienie	Udział (w %)	
<b>Wiek w przedziałach (N = 512)</b>		
18-24	17,1	
25-34	19,8	
35-44	26,7	
45-54	18,5	
55-64	13,8	
65 i więcej	4,1	
<b>Poziom wykształcenia (N = 512)</b>		
niepełne podstawowe	1,4	
podstawowe	13,6	
zasadnicze zawodowe	21,6	
średnie	50,6	
wyższe	12,8	
<b>Pozycja gospodarstwa na tle gminy (N = 377)</b>		
bardzo dobra	4,3	
dobra	28,4	
przeciętna	49,1	
słaba	18,2	
<b>Źródła dochodu (N = 512)</b>		
	<b>główne</b>	<b>dodatkowe</b>
produkcja rolnicza	19,6	38,5
własna działalność gospodarcza	9,7	8,4
praca najemna	30,4	16,0
świadczenia społeczne	11,9	34,2
praca za granicą	1,0	5,8

Źródło: badania własne.

**Załącznik 25.** Elementy potencjału turystycznego oraz korzyści odczuwane w środowisku lokalnym w ocenie respondentów niezaangażowanych w działalność turystyczną (w skali 1–5, gdzie 5 to ocena najwyższa) w badaniach z 2006 roku

Wyszczególnienie	Średnia	Mediana	Odchylenie standardowe
<b>Elementy potencjału turystycznego</b>			
przyroda	4,6	5	1,1
czyste powietrze	4,6	5	1,1
cisza i spokój	4,4	5	1,1
zabytki architektury	2,5	3	1,6
pomniki przyrody	2,6	3	1,6
zaplecze sportowo-rekreacyjne	2,2	2	1,5
przygraniczne położenie	2,9	3	1,7
<b>Korzyści rozwoju turystyki</b>			
tworzenie nowych miejsc pracy	3,9	4	1,45
poprawa estetyki wsi	3,9	4	1,31
wpływy do budżetu	3,5	4	1,5
zwiększenie dochodów ludności	3,8	4	1,39
poznanie nowych ludzi i ich kultury	3,8	4	1,41
powstanie i rozwój branż pośrednio związanych z turystyką	3,6	4	1,53
podniesienie rangi gminy w regionie	3,8	4	1,48

Źródło: badania własne.

**Załącznik 26.** Zmienne opisujące perspektywy rozwoju turystyki w badanych gminach w ocenie mieszkańców wsi niezaangażowanych w działalność turystyczną w badaniach z 2006 roku

Wyszczególnienie	% (N = 512)
<b>Zagrożenia wynikające z bliskości granicy*</b>	
zanieczyszczenie środowiska	10,1
przemysł	6,6
wypadki samochodowe	5,8
nielegalni migranci	5,1
alkoholizm	1,6
przestępczość	1,6
<b>Pożądaný kierunek rozwoju gminy*</b>	
turystyczna z dobrze rozwiniętą infrastrukturą turystyczną	52,3
turystyczna z zachowaną tradycją	38,0
przemysłowo-usługowa	13,7
bez zmian	8,9

Załącznik 26 cd.

Wyszczególnienie	wyniki	
<b>Ocena relacji pomiędzy turystami a ludnością autochtoniczną</b>	<b>% (N = 512)</b>	
pozytywne	57,6	
bardzo pozytywne	21,4	
obojętne	20,8	
negatywne	1,2	
<b>Podmioty odpowiedzialne za rozwój turystyki*</b>	<b>% (N = 512)</b>	
lokalne władze samorządowe	56,8	
stowarzyszenia i organizacje branżowe	40,9	
mieszkańcy	29,6	
ODR-y	15,2	
<b>Elementy zniechęcające turystów do wypoczynku w badanych gminach</b>		
	Średnia ocen w skali 1-5, gdzie 5 to element najbardziej zniechęcający	
słabo rozwinięta sieć gastronomiczna	3,2	
słabo rozwinięta baza noclegowa	3,1	
słabo rozwinięta sieć komunikacyjna	2,9	
brak możliwości ciekawego spędzania czasu	2,3	
brak wydawnictw informacyjno-promocyjnych	1,9	
brak poczucia bezpieczeństwa	1,3	
zanieczyszczone zbiorniki wodne	1,2	
przygraniczne położenie	1,1	
<b>Rozważana do podjęcia działalność turystyczna</b>		
Wyszczególnienie	Udział w próbie N = 512	Udział w grupie osób deklarujących podjęcie działalności turystycznej, N = 156
gospodarstwo agroturystyczne	14,8	48,7
kwatery prywatne	8,8	28,8
obiekt gastronomiczny	4,5	14,7
pensjonat	4,3	14,1
wypożyczalnia sprzętu sportowego	2,3	7,7
organizacja imprez typu kuligi, spływy kajakowe	2,1	7,1
<b>Powody niepodjęcia planowanej działalności turystycznej</b>		
brak wystarczających środków finansowych	12,6	41,7
brak czasu	2,3	7,7
zbyt młody lub zbyt sędziwy wiek	1,8	5,8
brak wiedzy o zasadach prowadzenia	0,8	2,6
brak pomocy doradczej	0,6	1,9
brak takiej potrzeby	0,6	1,9

Źródło: badania własne. \*Respondenci mogli wskazać więcej niż jedną odpowiedź.

**Załącznik 27.** Rozmieszczenie gmin na mapie województw

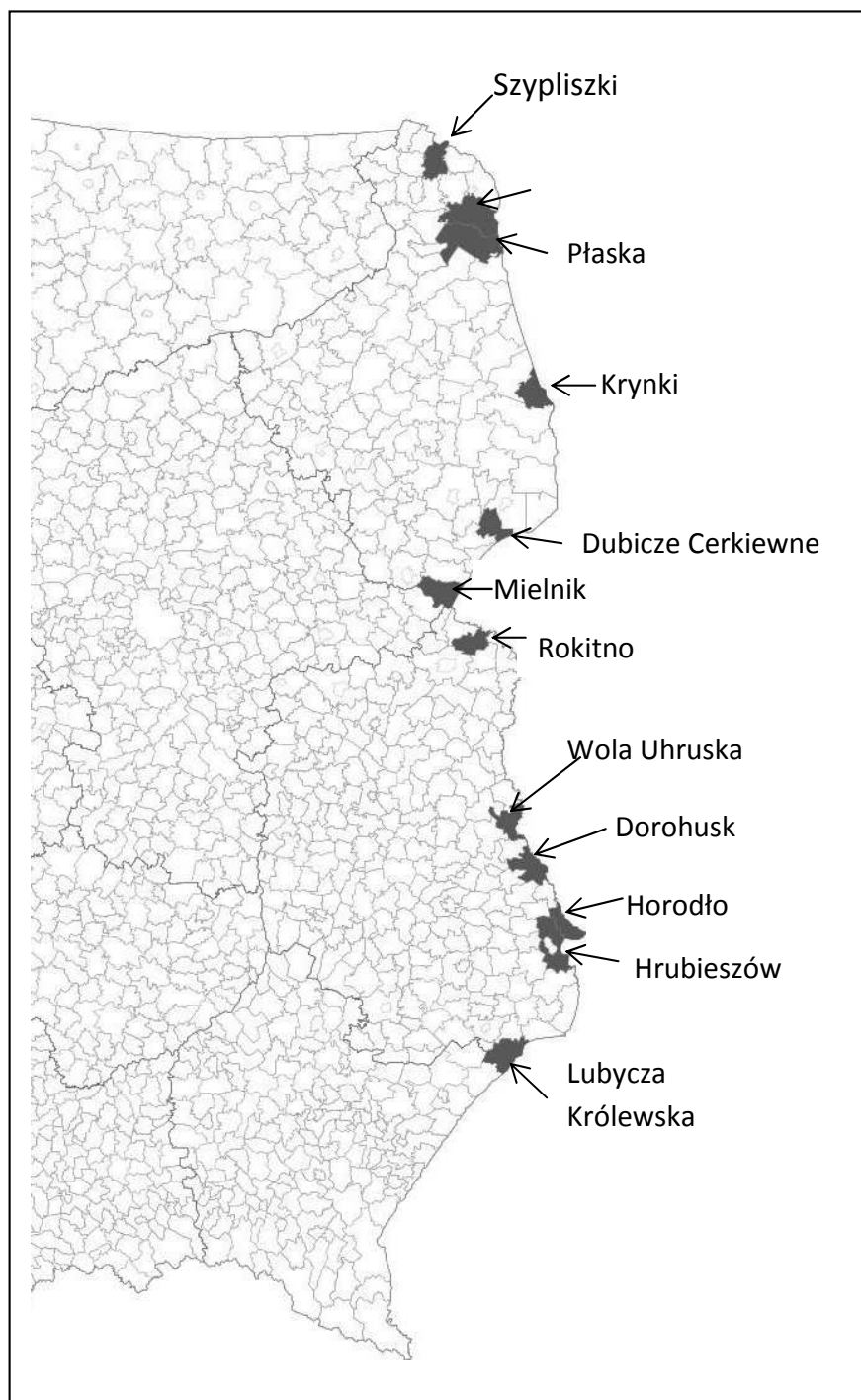

Źródło: opracowanie własne.